

重要保管

本紙は、ご覧いただいた後も大切に保管してください。

キーボード・マウスを使えるようにするために

このたびは、本製品をお買い求めいただき、まことにありがとうございます。本製品をご使用の際には、添付のマニュアルとあわせて必ず本紙をご覧ください。

乾電池を入れてスイッチを ON にしただけでは、キーボード・マウスを使うことはできません

キーボード、マウスを使うためには、以下手順をご覧のうえ、マウスに乾電池をセットし、「キーボード・マウス接続設定」をおこなってください。
(本手順は、添付の『セットアップマニュアル』にも掲載されています)。

ご注意

・パソコンのセットアップ時にキーボード、マウスは使用できません。パソコン本体のタッチパネルでセットアップをおこなってください。

- ① マウスを裏返し、底面のカバーを外して、添付の乾電池をセットする
電池をセットしたら、カバーをもとどおりに戻してください。

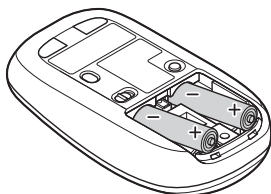

単3形アルカリ乾電池またはニッケル水素電池をマウス内部に向けて押し込み、後方を端子に合わせて入れてください。乾電池の＋の向きを、電池ボックス内の表示どおりに入れてください。

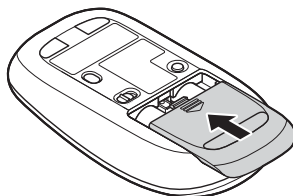

カバーのツメをマウスにはめ込み、カチツと音がするまで図の矢印の向きにスライドさせてください。

- ② マウス底面の ON/OFF スイッチを右にスライドさせ、「ON」にする

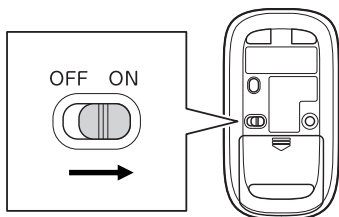

853-811192-034-A



811192034A

③「キーボード・マウス接続設定」画面が表示されていることを確認し、「次へ進む」を
タップ

「次へ進む」をタッチしてしばらく待つと、接続設定を行う画面が表示されます。

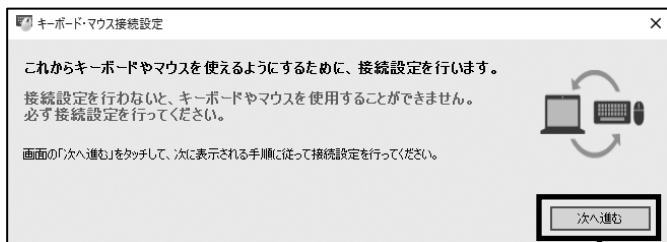

「次へ進む」をタップ

④マウス底面の CONNECT ボタンを 2 秒以上押す

マウス表面の LED が点滅します。

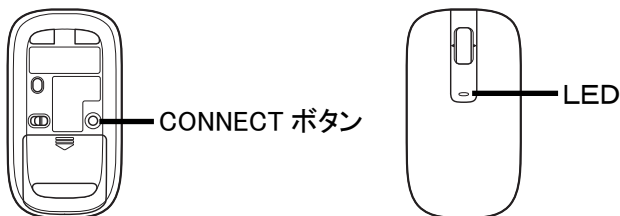

ご注意

・LED が点滅してから、3 分以内に次ページの作業を完了させてください。

⑤右の画面に「NEC Bluetooth Mouse」が表示されたら、「NEC Bluetooth Mouse」をタップする

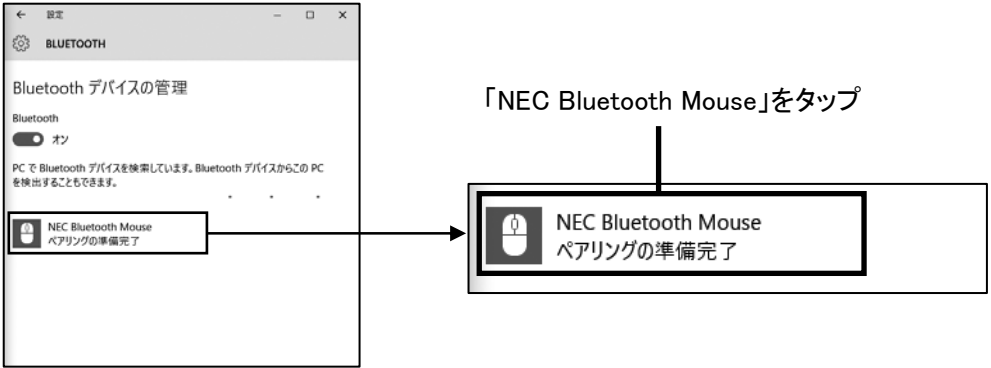

⑥「ペアリング」をタップする

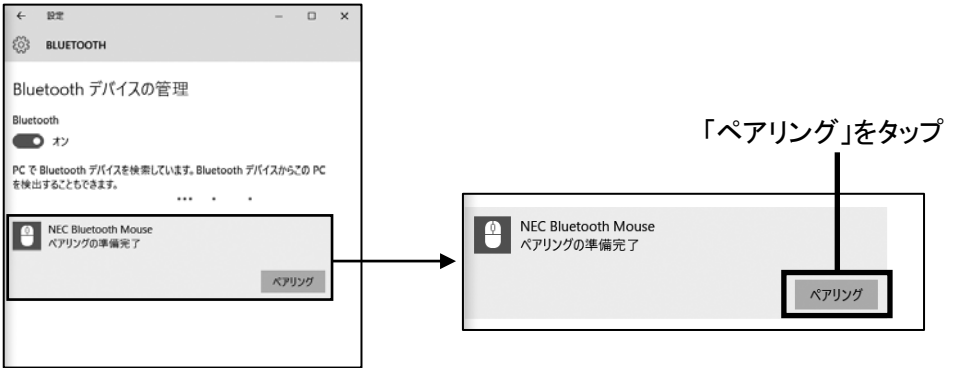

しばらくすると「NEC Bluetooth Mouse」の下に「接続済み」と表示され、マウスが使えるようになります。

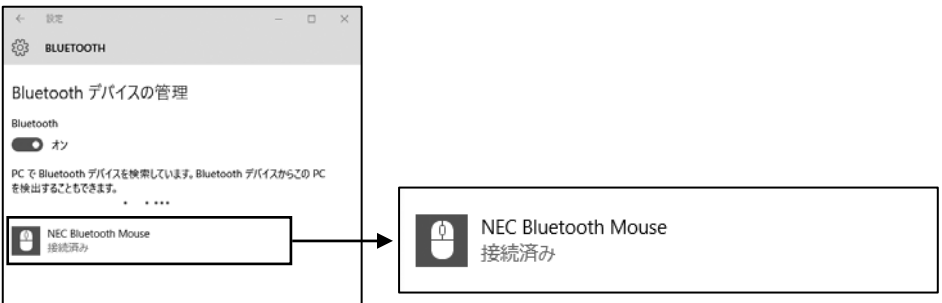

これ以降の手順は、パソコン本体のタッチパネルまたは、マウスを使っておこなってください。続いてキーボードの設定をおこないます。

⑦「キーボード・マウス接続設定」(左側の画面)の「次へ進む」をタップ、またはクリックする

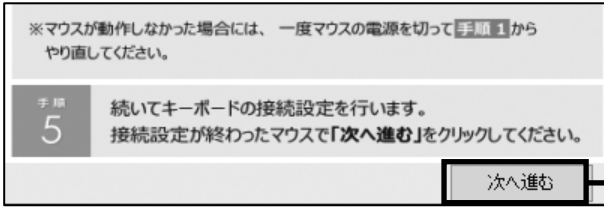

「次へ進む」をタップ、またはクリック

⑧キーボードの ON/OFF スイッチを右にスライドさせ、「ON」にする
キーボードには電池が内蔵されています。

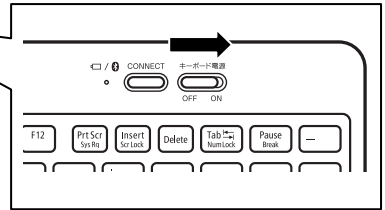
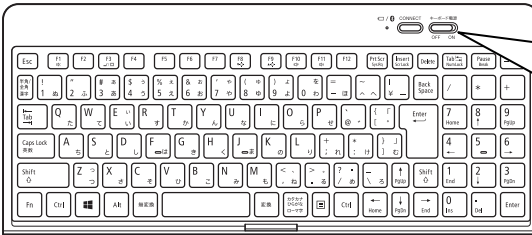

⑨キーボードの CONNECT ボタンを 2 秒以上押す
CONNECT ボタンの左側にある LED が点滅します。

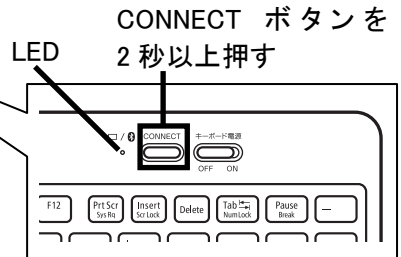
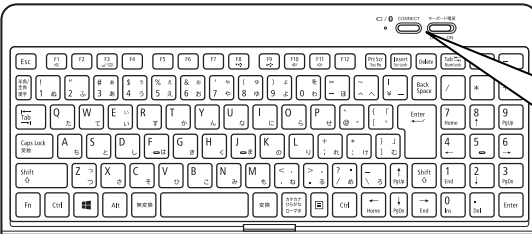

⑩「NEC Bluetooth Keyboard」をタップ、またはクリックする

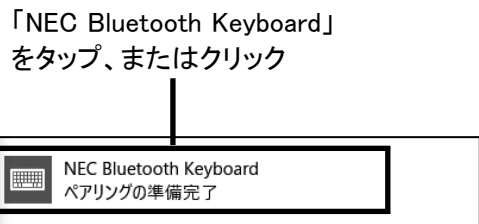

⑪「ペアリング」をタップ、またはクリックする

画面にパスコードが表示されます。



「ペアリング」をタップ、
またはクリック



⑫画面に表示されたパスコードをキーボードから入力し、Enter キーを押す

しばらくすると「NEC Bluetooth Keyboard」の下に「接続済み」と表示され、キーボードが使えるようになります。



実際に画面に表示されているパスコードをキーボードから入力し、Enter キーを押す
(左画面のパスコードはダミーです)

ご注意

・テンキーからの数値入力でエラーとなる場合は、文字キーからの入力をお試しください。

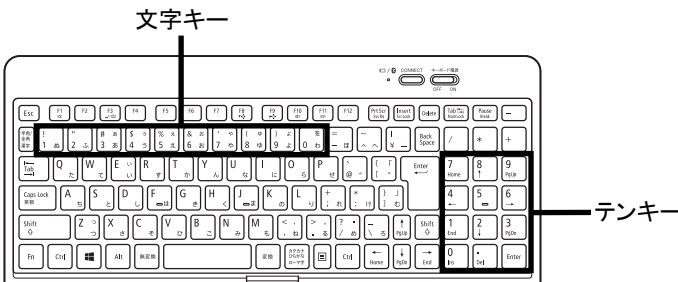



⑬キーボードが動作することを確認し、「キーボード・マウス接続設定」の「閉じる」をタップ、またはクリックする



これでマウスとキーボードの登録は完了です。

困ったときは



■マウスの登録がうまくいかない場合は、下記をご確認ください。

- マウスの乾電池は正しく入っていますか？（本紙 p.1 ① を参照）
- マウスのスイッチは ON になっていますか？（本紙 p.1 ② を参照）
- Bluetooth 機能はオンになっていますか？
 1. デスクトップ画面で、画面右下の通知領域にある  (アクションセンター) をタップする
 2. 「Bluetooth」がオンになっていることを確認する
- 機内モードはオフになっていますか？
 1. デスクトップ画面で、画面右下の通知領域にある  (アクションセンター) をタップする
 2. 「機内モード」がオフになっていることを確認する

■キーボードの登録がうまくいかない場合は、下記をご確認ください。

- キーボードのスイッチは ON になっていますか？（本紙 p.4 ⑧ を参照）
- Bluetooth 機能はオンになっていますか？
 1. デスクトップ画面で、画面右下の通知領域にある  (アクションセンター) をタップする
 2. 「Bluetooth」がオンになっていることを確認する
- 機内モードはオフになっていますか？
 1. デスクトップ画面で、画面右下の通知領域にある  (アクションセンター) をタップする
 2. 「機内モード」がオフになっていることを確認する

■Bluetooth ドライバのアップデート、システムの復元、システムの再セットアップを行った後など、パソコン側のマウスやキーボードの登録が解除されてしまった場合、マウス、キーボードは正しく動作しなくなります。その場合は以下の手順でマウス、キーボードを再登録してください。

1. デスクトップ画面で、画面右下の通知領域にある  をタップして表示される  (Bluetooth デバイス) をタップする
2. 表示されたメニューから「設定を開く」をタップする

表示された画面に「NEC Bluetooth Mouse」、「NEC Bluetooth Keyboard」がない場合は、手順 5 に進んでください。「NEC Bluetooth Mouse」、「NEC Bluetooth Keyboard」がある場合は、以下の手順でデバイスの削除を行ってください。

・「NEC Bluetooth Mouse」の削除



- ①「NEC Bluetooth Mouse」をタップし、「デバイスの削除」をタップします。
- ②「このデバイスを削除しますか？」内の「はい」をタップします。

・「NEC Bluetooth Keyboard」の削除



- ①「NEC Bluetooth Keyboard」をタッチし、「デバイスの削除」をタップします。
- ②「このデバイスを削除しますか？」内の「はい」をタップします。



4. パソコンを再起動する
5. 本紙 p.1 からの手順にしたがって、マウス、キーボードを再登録してください

■下記の状態では、マウス、キーボードを動かしたときにカーソルが動くまで数秒程度かかることがあります。これは Bluetooth デバイスを検出する動作の仕様であり、故障ではございません。

- パソコンが起動、スリープや休止状態から復帰した直後
- マウス、キーボードを長時間放置した後
- マウス、キーボードの電源を ONIにした直後

