

## 重要保管

本紙は、ご覧いただいた後も大切に保管してください。

# キーボード・マウスを使えるようにするために

このたびは、本製品をお買い求めいただき、まことにありがとうございます。本製品をご使用の際には、添付のマニュアルとあわせて必ず本紙をご覧ください。

## 乾電池を入れてスイッチを ON にしただけでは、キーボード・マウスを使うことはできません

キーボード、マウスを使うためには、以下手順をご覧のうえ、マウスに乾電池をセットし、NFCを使ってキーボード、マウスの接続設定をおこなってください。  
(本手順は、添付の『セットアップマニュアル』にも掲載されています)。

### ご注意

・パソコンのセットアップ時にキーボード、マウスは使用できません。パソコン本体のタッチパネルでセットアップをおこなってください。

### ① マウスを裏返し、底面のカバーを外して、添付の乾電池をセットする 電池をセットしたら、カバーをもとどおりに戻してください。

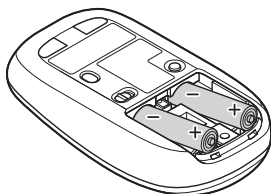

単3形アルカリ乾電池またはニッケル水素電池をマウス内部に向けて押し込み、後方を端子に合わせて入れてください。乾電池の＋の向きを、電池ボックス内の表示どおりに入れてください。

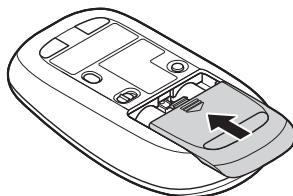

カバーのツメをマウスにはめ込み、カチツと音がするまで図の矢印の向きにスライドさせてください。

### ② マウス底面の ON/OFF スイッチを右にスライドさせ、「ON」にする

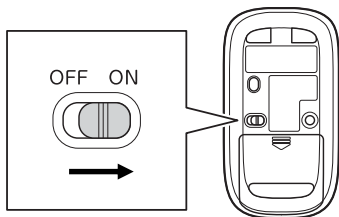

853-811192-066-A



\*811192066A\*

③マウスのN (N-Mark) を、パソコン上部のNFC (近距離通信 (NFC)) ロゴ部分にタッチする

パソコンの近距離通信 (NFC) ロゴ部分に、マウスの N-Mark を合わせるようにタッチします。

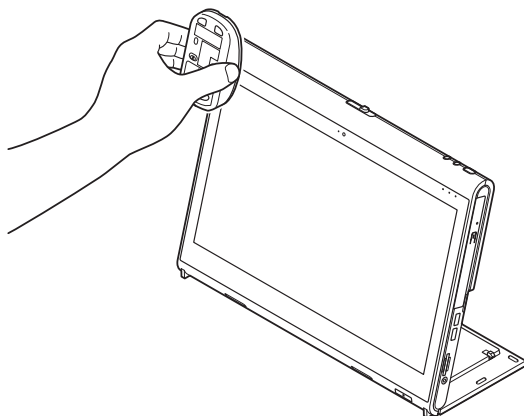

ご注意

・ぶつかけたり、強く押し当てたりしないでください。

④画面 (タッチパネル) 右下に表示された、「デバイスを追加しますか？」をタップする

しばらくすると、Bluetooth ペアリングが完了し、マウスが使用できるようになります。

これ以降の手順は、パソコン本体のタッチパネルまたは、マウスを使っておこなってください。続いてキーボードの設定をおこないます。

⑤キーボードの ON/OFF スイッチを「ON」にする

キーボードの ON/OFF スイッチを上スライドさせ、「ON」にしてください。

スイッチを「ON」にすると、数秒間、LED が点灯し、その後消灯します。

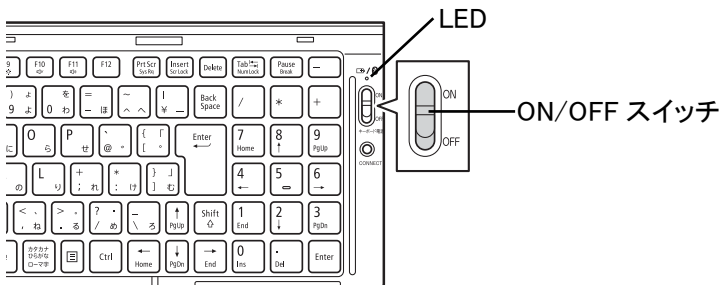

⑥キーボード底面のN (N-Mark)を、パソコン上部のN (近距離通信(NFC)ロゴ)部分にタッチする

パソコンの近距離通信(NFC)ロゴ部分に、キーボード底面のN-Markを合わせるようにタッチします。

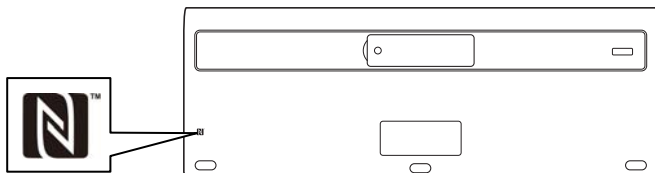

キーボード底面  
の N-Mark

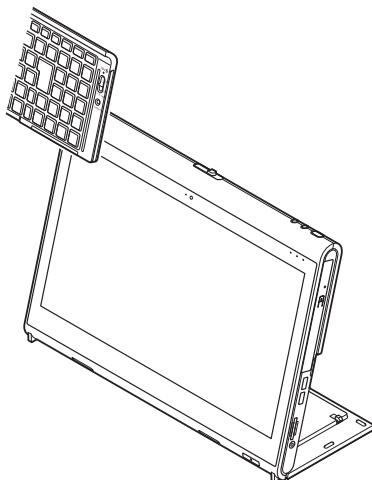

ご注意

・ぶつけたり、強く押し当てたりしないでください。



⑦画面(タッチパネル)右下に表示された、「デバイスを追加しますか?」をタップ、またはクリックする

しばらくすると、Bluetooth ペアリングが完了し、キーボードが使用できるようになります。



これでマウスとキーボードの登録は完了です。

## 困ったときは



### ■マウスの登録がうまくいかない場合は、下記をご確認ください。

- マウスの乾電池は正しく入っていますか？（本紙 p.1 ① を参照）
- マウスのスイッチは ON になっていますか？（本紙 p.1 ② を参照）
- Bluetooth 機能はオンになっていますか？
  1. デスクトップ画面で、画面右下の通知領域にある  (アクションセンター) をタップする
  2. 「Bluetooth」がオン(青色)になっていることを確認する
- 機内モードはオフになっていますか？
  1. デスクトップ画面で、画面右下の通知領域にある  (アクションセンター) をタップする
  2. 「機内モード」がオフ(灰色)になっていることを確認する

### ■キーボードの登録がうまくいかない場合は、下記をご確認ください。

- キーボードのスイッチは ON になっていますか？（本紙 p.2 ⑤ を参照）
- Bluetooth 機能はオンになっていますか？
  1. デスクトップ画面で、画面右下の通知領域にある  (アクションセンター) をタップする
  2. 「Bluetooth」がオン(青色)になっていることを確認する
- 機内モードはオフになっていますか？
  1. デスクトップ画面で、画面右下の通知領域にある  (アクションセンター) をタップする
  2. 「機内モード」がオフ(灰色)になっていることを確認する

### ■Bluetooth ドライバのアップデート、システムの復元、システムの再セットアップを行った後など、パソコン側のマウスやキーボードの登録が解除されてしまった場合、マウス、キーボードは正しく動作しなくなります。その場合は以下の手順でマウス、キーボードを再登録してください。

1. デスクトップ画面で、画面右下の通知領域にある  をタップして表示される  (Bluetooth デバイス) をタップする
2. 表示されたメニューから「Bluetooth デバイスの表示」をタップする  
表示された画面に「NEC Bluetooth Mouse」、「NEC Bluetooth Keyboard」がない場合は、手順 5 に進んでください。「NEC Bluetooth Mouse」、「NEC Bluetooth Keyboard」がある場合は、以下の手順でデバイスの削除を行ってください。
  - ・「NEC Bluetooth Mouse」の削除
    - ①「NEC Bluetooth Mouse」をタップし、「デバイスの削除」をタップします
    - ②「このデバイスを削除しますか？」内の「はい」をタップします。
  - ・「NEC Bluetooth Keyboard」の削除
    - ①「NEC Bluetooth Keyboard」をタッチし、「デバイスの削除」をタップします。
    - ②「このデバイスを削除しますか？」内の「はい」をタップします。
4. パソコンを再起動する
5. 本紙 p.1 からの手順にしたがって、マウス、キーボードを再登録してください

### ■下記の状態では、マウス、キーボードを動かしたときにカーソルが動くまで数秒程度かかることがあります。これは Bluetooth デバイスを検出する動作の仕様であり、故障ではございません。

- パソコンが起動、スリープや休止状態から復帰した直後
- マウス、キーボードを長時間放置した後
- マウス、キーボードの電源を ON にした直後