

本書の見方

本書の構成は次のとおりです。

ご使用前の注意

- ・安全に正しくご使用いただくために
- ・停電したとき

…………… 本製品を安全に正しくご使用いただくために守っていただきたい事を説明しています。必ずお読みください。また、停電したときのことも説明しています。

設置と初期状態

- ・組み立てかた
- ・接続のしかた
- ・自分の電話番号を登録する
- ・初期状態について

…………… 本製品の組み立てかたや電話回線の接続のしかたなどについて説明しています。また、お買い上げ時の本製品の設定状態について説明しています。

電話

…………… 電話のかけかた / 受けかたや、いろいろな使いかたなどについて説明しています。

ファクス

…………… コピーのしかたや、ファクスの送信や受信のしかたなどについて説明しています。

留守番

…………… 留守番電話の使いかたについて説明しています。また、おやすみモードの使いかたについて説明しています。

ハンズキャナ

…………… ハンズキャナを使ったコピーのしかたや、ファクスの送信のしかたについて説明しています。

-ALPHA 5

…………… DDI (第二電電) の -ALPHA 5 (アルファファイブ) の利用について説明しています。

キャッチホン / Fネット / ダイヤルイン

…………… NTTのキャッチホンとFネット、ダイヤルインサービスの利用について説明しています。

ナンバー・ディスプレイ

…………… NTTのナンバー・ディスプレイの利用について説明しています。

困ったときは

…………… 原稿や記録紙がつまったときの対処方法や、記録紙の交換方法などについて説明しています。また、いろいろな疑問などについてQ & A形式で説明しています。また、操作早わかりガイドがあります。

ディスプレイ表示について

本書では、本機のディスプレイ表示については次のように表記しています。

ディスプレイ



ピクト表示部

省略しています。(P.131)

メッセージ表示部

・2行表示するとき



・1行目を表示するとき



・2行目を表示するとき



！安全に正しくご使用いただくために - 必ずお読みください -

設置についてのご注意

！警告

本機に水が入ったりしないように、またぬらさないようにご注意ください。火災・感電・故障の原因となります。



AC100Vの家庭用電源以外では、絶対に使用しないでください。火災・感電・故障の原因となります。

~~115V~~
~~200V~~

電源プラグは100V10A専用コンセントに差し込んでください。やむを得ず、同じコンセントに他の電気製品の電源プラグを差し込む場合は、電流値の合計がコンセントの最大値を超えないようにしてください。火災の原因となります。

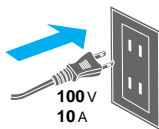

本体の電源コードはたこ足配線にしないでください。たこ足配線にすると、テーブルタップ等が過熱・劣化し、火災の原因となります。



電源プラグはコンセントに確実に差し込んでください。電源プラグの刃に金属などが触れると、火災・感電の原因となります。



電源プラグの刃および刃の取り付け面にほこりが付着している場合はよく拭いてください。火災の原因となります。



開口部から内部に金属類を差し込んだり、落としたりしないでください。火災・感電・故障の原因となります。



ぬれた手で電源プラグを抜き差ししないでください。漏電して、感電の原因となります。



電源コードを傷つけたり、破損したり、加工したりしないでください。重いものをのせたり、加熱されたり、ひっぱったりすると電源コードが破損し、火災・感電の原因となります。

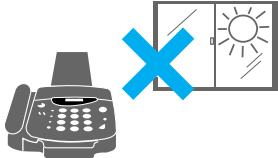

⚠ 注意

| | |
|--|--|
| <p>湿気が多い場所で使用する場合はアース接続をしてください。アース線が取り付けられるところは次の部分です。</p> <ul style="list-style-type: none"> ・電源コンセントのアース端子 ・銅片などを6.5cm以上、地中に埋めたもの ・接地工事(第3種)が行われている接地端子 <p>次のようなところには絶対にアース線を取り付けしないでください。</p> <ul style="list-style-type: none"> ・ガス管、電話専用アース線、避雷針、水道管や蛇口 <p>調理台や加湿器のそばなど油煙や湯気があたるような場所には置かないでください。火災・感電・故障の原因となることがあります。</p> <p>ぐらついた台の上や傾いたところなど、不安定な場所に置かないでください。落ちたり、倒れたりして、けがの原因となることがあります。</p> <p>振動、衝撃の多い場所に置かないでください。落ちたり、倒れたりして、けがの原因となることがあります。</p> <p>電源コードを熱器具に近付けしないでください。コードの被覆が溶けて、火災・感電の原因となります。</p> <p>電源プラグを抜くときは、必ずプラグを持って抜いてください。電源コードを引っ張ると、コードが傷つき、火災・感電の原因となります。</p> | <p>直射日光の当たるところや温度が高いところに置かないでください。</p> <ul style="list-style-type: none"> ・内部の温度が上がり、火災の原因となることがあります。 ・変色の原因となります。 ・コピーやファクスの記録のかすれの原因となります。 <div style="text-align: center;">  </div> <p>移動させる場合は、電源プラグをコンセントから抜き、電話回線接続コードなど外部の接続線を外したことを確認の上行ってください。コードが傷つき、火災・感電の原因となることがあります。</p> <p>湿気やほこりの多い場所に置かないでください。漏電して、火災や感電の原因となります。</p> <p>ファクスを受信すると自動的に記録紙を排出します。装置の上に物を置いたり、布をかけたりしないでください。紙がつまって、故障の原因となります。</p> <p>漆等、高温で変色する可能性のある材質の台の上には置かないでください。変色の原因となります。</p> |
|--|--|

使用する際のご注意

⚠ 警告

| | |
|--|--|
| <p>本機の上や近くに、花びん、植木鉢、コップ、化粧品、薬品、水などが入った容器、または小さな金属類を置かないでください。こぼれたり、中に入った場合、火災・感電・故障の原因となります。</p> <p>電源コードを加工したり、無理に曲げたりねじったり、引っ張ったりしないでください。火災・感電の原因となります。</p> | <p>本機を分解、改造しないでください。火災・感電・故障の原因となります。</p> <p>本体内部のサーマルヘッドとその周辺は高温になっています。手を触れないようにご注意ください。やけどをする場合があります。内部の点検、修理はご購入店またはNECサービスステーションにご依頼ください。</p> |
|--|--|

⚠️ 注意

電源プラグは、ほこりが付着していないことを確認してからコンセントに差し込んでください。また、半年から1年に1回は、電源プラグをコンセントから抜いて、点検、掃除をしてください。ほこりにより火災・感電の原因となることがあります。

旅行などで、長期間本機をご使用にならないときは安全のため、必ず電源プラグをコンセントから抜いてください。

記録紙交換などで開閉部を閉めるとき、指挟み、指のけがにご注意ください。



ゴミブリなどが入ると、故障の原因となることがあります。

通信やコピー中に電源プラグを抜いたり、本機のカバーを開けたりしないでください。故障の原因となります。

極端に暑い場所（35℃以上）や寒い場所（5℃以下）では使用しないでください。誤動作・故障の原因となります。

落としたり、強い衝撃を与えたりしないでください。故障の原因となります。

ハンドスキャナを落としたり、固いものにぶつけたりしないでください。ガラスが破損してけがをしたり、故障の原因となります。



もしもこんなときは

⚠️ 警告

万一、内部に水などが入った場合は、電源プラグをコンセントから抜いて、ご購入店またはNECサービスステーションにご連絡ください。そのまま使用すると火災・感電・故障の原因となります。

万一、異物が本機の内部に入った場合は、電源プラグをコンセントから抜いて、ご購入店またはNECサービスステーションにご連絡ください。そのまま使用すると火災・感電・故障の原因となります。特に小さなお子さまのいるご家庭ではご注意ください。



万一、本機を落としたり、カバーを破損した場合や、電源コードが傷んだ場合（芯線の露出、断線など）は電源プラグをコンセントから抜いて、ご購入店またはNECサービスステーションにご連絡ください。そのまま使用すると火災・感電・故障の原因となります。

万一、煙が出ている、変なにおいがするなどの異常状態のまま使用すると、火災・感電・故障の原因となります。すぐに電源プラグをコンセントから抜き、煙が出なくなるのを確認してから、ご購入店またはNECサービスステーションに修理をご依頼ください。お客様による修理は危険ですから絶対におやめください。



⚠️ 注意

お手入れの際は安全のために電源プラグをコンセントから抜いて行ってください。

水滴がついた場合は、乾いた布で拭き取ってください。



雷が鳴り出したら、電源コードに触れたり、周辺機器の接続をしたりしないでください。落雷により、感電の原因となります。



！ 停電したとき

停電したときや電源プラグをコンセントから抜いたときは、次のとおりです。

- ・本機は使用できません。
 - ・本機に接続した外付け電話機で電話をかける / 受けることができます（停電対応できる電話機＜コードレスタイプでないなど＞の場合）。ただし、ダイヤルインサービスをご利用の場合は使用できません。
- 停電時、消えてしまう情報と消えない情報があります。

| | |
|----------|--|
| 消えてしまう情報 | <ul style="list-style-type: none"> ・メモリ送信時のメモリに記憶されている文書（ P.45） ・ハンズキャナ送信時の、メモリに記憶されている文書（ P.80） ・リダイヤルに記憶されている電話番号（ P.22） ・時計のデータ（停電が36時間以上続いたとき）（ P.16） ・ナンバー・ディスプレイ利用時の着信データ（ P.101） |
| 消えない情報 | <ul style="list-style-type: none"> ・メモリ代行受信文書（ P.50） ・メモリ受信文書（おやすみモード、リモート取り出し設定時に受信した文書）（ P.68、P.74） ・留守番電話に録音した応答メッセージ（ P.62） ・留守番電話に録音された用件（ P.59） ・登録した電話番号や各種の設定値 |

停電が復旧すると

停電が復旧すると、本機は自動的に使用できる状態に戻ります。消えてしまった情報があるときは、停電が復旧した時にメモリクリアレポートが自動的に出力されます。

停電が36時間以上続いたときは、時計が初期化されます（1998年1月1日0時0分になります）。この場合は、時刻セット（ P.16）を行ってください。
-ALPHA5ランプ緑点灯時に停電が36時間以上続いたときは、電源復旧後1分後に本機が自動的にDDIに電話をかけ、その後データ送信が行われ使用可能となります。

メモリクリアレポートのプリント例

| | | | | | |
|------------------------------|--------|------------|-----|-----|--------|
| メモリクリア レポート | | | | | |
| NEC | | | | | |
| イカノ ナイヨウカ、テイデンニヨリ クリア サレマシタ。 | | | | | |
| メモリ ソウシン ブンショ | | | | | |
| ウツク ニジ | ツシジ カ | アイテサキ | モード | マイク | ツシク ヌカ |
| 9. 1 14: 04 | 0' 00" | 0120200940 | ECM | 1 | テイデン |

目次

| | |
|-------|---|
| はじめに | |
| 本書の見方 | 1 |

ご使用前の注意

| | |
|------------------|---|
| 安全に正しくご使用いただくために | 2 |
| 停電したとき | 5 |

| | |
|----|---|
| 目次 | 6 |
|----|---|

| | |
|----|---|
| 特長 | 8 |
|----|---|

設置と初期状態

| | |
|---------------------|----|
| 梱包品の確認 | 10 |
| 各部の名称 | 11 |
| 組み立てかた | 13 |
| ・ 受話器の取り付け | 14 |
| ・ 記録紙スタッカの取り付け | 14 |
| ・ 電源の接続 | 14 |
| ・ 記録紙のセットとかんたん時刻セット | 14 |
| ・ 時刻セット(再設定のとき) | 16 |
| ・ ナンバー・ディスプレイの設定 | 16 |
| 接続のしかた | 17 |
| ・ NTT電話回線の接続 | 17 |
| ・ NTT回線種別の設定 | 17 |
| ・ 外付け電話機の接続 | 17 |
| 自分の電話番号を登録する | 18 |
| 初期状態について | 19 |

電話

| | |
|----------------------------------|----|
| 電話をかける | 21 |
| リダイヤル(同じ相手にもう一度かける) | 22 |
| 保留する | 22 |
| らくらく電話帳 | 23 |
| ・ 電話帳の登録 | 23 |
| ・ 電話帳を使って電話をかける | 25 |
| ・ 電話番号リストのプリント | 26 |
| 電話を受ける | 27 |
| ワイワイトーク(ハンズフリー通話) | 28 |
| ・ 受話器を持たずに話をする | 28 |
| 音量調整 | 29 |
| ベルの音色・メロディの設定(着信メロディ) | 30 |
| トーン信号送出(ダイヤル回線の場合) | 31 |
| 保留メロディの設定 | 31 |
| 外付け電話機の利用 | 32 |
| いろいろな使いかた | 33 |
| ・ 通話録音(通話中の会話を録音する) | 33 |
| ・ 通話録音した内容を聞く | 34 |
| ・ 留守番電話に録音された用件や通話録音した内容を相手に聞かせる | 34 |



ファクス

| | |
|---------------------------------|----|
| 自分の名前を登録する(発信元登録) | 35 |
| 発信元を相手の記録紙にプリントする設定 | 36 |
| 原稿のセットのしかた | 37 |
| コピーのしかた | 39 |
| 送信原稿の種類の設定 | 40 |
| ・ 写真や小さい文字の原稿を送るとき(画質モード) | 40 |
| ・ 色がついた原稿や文字がうすい原稿を送るとき(読み取り濃度) | 41 |
| ファクスを送る | 42 |
| ・ 自動送信 | 42 |
| ・ 手動送信 | 44 |
| ・ おまかせ送信(メモリ送信) | 45 |
| ・ 電話帳で送信 | 46 |
| ・ 海外通信の設定 | 46 |
| ・ マイネームボタン (自分専用の発信元名を付けて送る) | 47 |
| ファクスを受ける | 49 |
| メモリ代行受信 | 50 |
| ファクス/電話自動切替の設定 | 51 |
| ・ ファクス/電話自動切替の仕組み | 51 |
| ・ 着信ベル回数の設定 | 52 |
| ・ 呼出ベル回数の設定 | 52 |
| ・ 無鳴動着信の設定(ファクス優先の設定) | 53 |
| ・ 音声メッセージの設定 | 53 |
| ファクス専用モード | 54 |
| 電話モード(主に電話を使う) | 54 |
| ファクス情報サービスの利用 | 55 |
| ・ FAXサービスボタンの使いかた | 55 |
| いろいろな使いかた | 56 |
| ・ FAXかんたん受信の設定 | 56 |
| ・ ペーパーセーブ(記録紙を節約して受ける) | 57 |
| ・ 手動カットモードの設定 | 57 |
| ・ 転送受信の設定(外付け電話機の場合) | 58 |



留守番

| | |
|-----------------------------|----|
| 留守設定での動作 | 59 |
| 留守セット | 60 |
| 応答メッセージを録音する | 62 |
| 応答メッセージを消去する | 63 |
| 用件の再生と消去 | 64 |
| 用件の再生順序の設定 | 66 |
| トールセイバの設定 | 67 |
| 外線リモート(外出先で留守番電話/ファクスを操作する) | 68 |
| ・ リモート操作の設定とリモートパスワードの登録 | 68 |

| | |
|--|----|
| ・ 外出先で留守番電話の用件を聞く / 受信 文書を取り出す | 69 |
| ・ リモート操作コード表 | 70 |
| 用件転送 (留守番電話やファクスが入ったら 外出先へ通知する) | 71 |
| ・ 用件転送先の登録 | 71 |
| ・ 用件転送されたときの受けかた | 72 |
| ・ ポケベル呼び出し | 73 |
| おやすみモード | 74 |
| ・ おやすみモードセット | 75 |
| ・ おやすみモードのタイマ切替 | 76 |

ハンドスキャナ

| | |
|----------------------------|----|
| ハンドスキャナでの原稿の読み取りについて | 77 |
| ハンドスキャナの取り外しと取り付けかた | 78 |
| ハンドスキャナでコピーする | 79 |
| ハンドスキャナで送信する | 80 |
| 拡大 / 縮小の設定 | 81 |
| メロディハンドスキャナの設定 | 81 |

-ALPHA 5

| | |
|--|----|
| -ALPHA 5の利用 | 82 |
| ・ -ALPHA 5 (アルファファイブ) について | 82 |
| ・ -ALPHA 5を申し込む | 83 |
| ・ -ALPHA 5の登録 | 84 |
| ・ オンライン通信について | 85 |
| ・ おトクな市外回線を利用する (DDI市外電話自動選択機能) | 86 |
| ・ 料金表示の設定 | 87 |
| ・ -DIALを利用する | 88 |
| ・ メニューを表示する | 89 |
| ・ -NEWSを利用する | 89 |
| ・ -MAILを送信する | 90 |
| ・ 受信した -MAILを見る | 91 |
| ・ -FAXを利用する | 92 |

キャッチホン/Fネット/ダイヤルイン

| | |
|---------------------------|----|
| キャッチホンの利用 | 94 |
| Fネットの利用 (ファクシミリ通信網) | 95 |
| ダイヤルインサービスの利用 | 96 |
| ・ ダイヤルインサービスについて | 96 |
| ・ 契約からサービス利用までの流れ | 97 |
| ・ ダイヤルインの登録 | 98 |

ナンバー・ディスプレイ

| | |
|---|-----|
| ナンバー・ディスプレイの利用 | 99 |
| ・ ナンバー・ディスプレイについて | 99 |
| ・ ナンバー・ディスプレイの設定 | 100 |
| ・ ナンバー・ディスプレイの表示の見かた | 100 |
| 着信データの利用 | 101 |
| ・ 着信データを利用する | 101 |
| ・ 着信データをプリントする (着信データプリント) | 102 |
| ・ 留守電に録音された相手の着信データ (留守録着信データ) | 103 |
| 着信データの相手へ電話をかける (コールバック) | 104 |
| 設定による使い分け | 105 |
| ・ 着信鳴り分けの設定 | 105 |
| ・ とくていコールの設定 | 106 |
| ・ 番号リクエストの設定 | 106 |
| ・ 着信拒否の設定 | 107 |
| ・ 応答メッセージの選択設定 | 107 |
| ・ 着信拒否の登録 / 確認 / 削除 | 108 |

困ったときは

| | |
|---------------------------------|-----|
| 原稿が詰まったとき | 109 |
| 記録紙が詰まったとき | 110 |
| 記録紙の交換 | 111 |
| 操作を間違えたとき | 112 |
| メモリ内の受信文書がプリント出力されないとき | 113 |
| 設定内容を確認するとき (システムリスト) | 114 |
| 日頃のお手入れ | 115 |
| ・ 本体の清掃 | 115 |
| ・ ハンドスキャナの清掃 | 115 |
| ・ ローラの清掃 | 115 |
| いろいろな接続のしかた | 116 |
| ・ ホームテレホン / ビジネスホンとの接続 | 116 |
| ・ パソコンやモデムとの接続 | 117 |
| ・ ISDNターミナルアダプタ (TA) との接続 | 117 |
| 99年1月の電話番号変更について | 118 |
| こんなときは (Q & A) | 119 |
| エラーコード表 | 124 |
| アフターサービスのご案内 | 125 |
| お客様ご相談窓口 | 125 |
| ・ オプション品・消耗品のご案内 | 125 |
| ・ NECサービスステーション | 125 |
| ・ ファクス情報サービス | 125 |
| ・ インフォメーションサービス | 125 |
| NECサービスステーション一覧 | 126 |
| 仕様 | 128 |
| 操作早わかりガイド | 129 |
| ピクト表示一覧 | 131 |
| 機能選択早見表 | 132 |
| 索引 | 133 |

📖 特長

メロディ付き快速ハンドスキャナでコピー/ファクス送信

「ハンドスキャナでコピーする」(P.79)

「ハンドスキャナで送信する」(P.80)

新聞や雑誌の気になる情報、友達のノートだってハンドスキャナを使えば簡単にコピーがとれます。読み取った内容を、そのままファクスで送ることもできます。



相手を確認できるナンバー・ディスプレイ対応

「ナンバー・ディスプレイの利用」(P.99)

かけてきた相手の電話番号や名前をディスプレイに表示します。

また、この電話番号を利用して、その相手に電話を簡単にかかけられるなど、さまざまな便利な機能を使うことができます。

NTTとの契約が必要です(有料)。



おトクな回線を自動で選ぶ (-ALPHA5)

「 -ALPHA5の利用」(P.82)

相手の場所、曜日、時間帯を自動判定して、NTTの市外回線とDDIからおトクな回線を自動的に選びます。また、生活に役立つ情報を簡単な操作で取り出すことのできる -NEWS (アルファニュース) やインターネットなどを利用して海外へよりやすくファクスを送ることができる -FAX (アルファファクス) などのサービスを利用することができます。

DDI (第二電電) との契約が必要です。

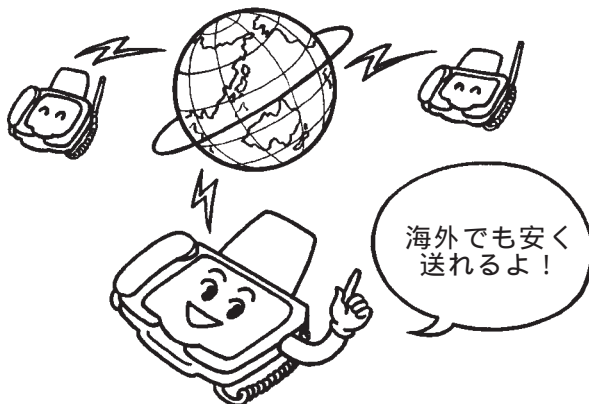

いつもの相手は電話帳に登録 (らくらく電話帳)

「らくらく電話帳」(P.23)

本機の電話帳に相手の名前と電話番号を登録すれば、簡単な操作で電話がかけられます。いつもかける相手を登録しておけば、かけるたびに電話番号をダイヤルしなくてすむので大変便利です。



マイネームボタンで簡単送信

「マイネームボタン」(P.47)
自分専用の発信元名(マイネーム)を付けてファクス送信できます。このマイネームは相手の記録紙にプリントされます。



複数コピーが簡単にとれる

「コピーのしかた」(P.39)
同じ原稿を2部以上コピーしたいときは、原稿をセットして部数を指定すると、簡単に複数部のコピーをとることができます。

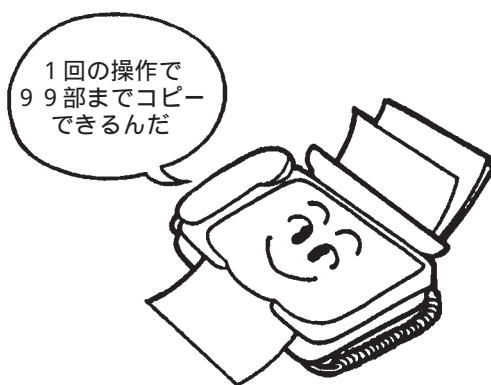

受話器を持たずにみんなでおしゃべり

「ワイワイトーク(ハンズフリー通話)」(P.28)
「どうしても手が離せない」「田舎のおばあちゃんと家族そろっておしゃべりしたい」。そんなとき、ワイワイトークを使えば受話器を置いたままみんなでおしゃべりできます。

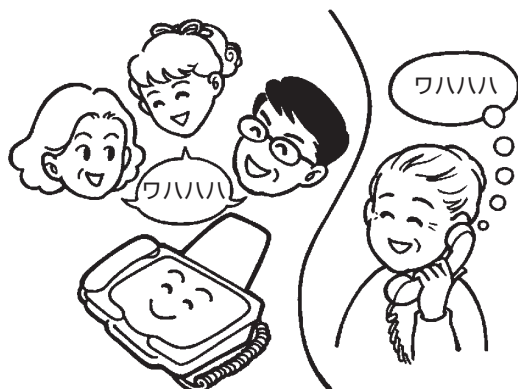

おまかせ送信

「おまかせ送信(メモリ送信)」(P.45)
まず原稿はメモリに記憶します。あとはs p e a xが送信してくれるから、原稿を家族に見られたくないときにサッと部屋に持ち帰れます。



お好みのメロディで呼び出し

「ベルの音色・メロディの設定(着信メロディ)」(P.30)
電話がかかってきたときのベルの音を2種類のベル音と4種類のメロディの中から選べます。

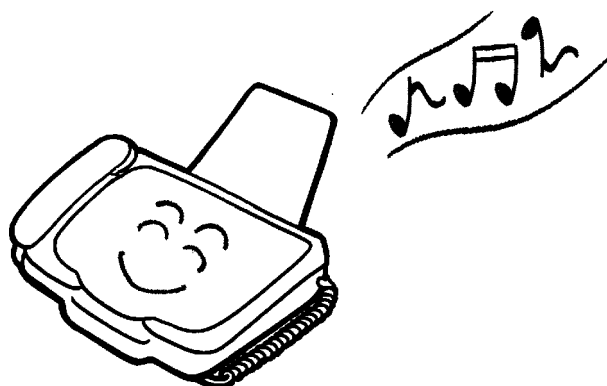

夜中の電話やファクスで起こされたくない

「おやすみモード」(P.74)
おやすみモードを使えば、ベルの音や、ファクスが出てくる音で起こされることもありません。
* ナンバー・ディスプレイを利用している場合、「とくていコールをする」に設定しているときは、特定の相手からの電話のみベルが鳴ります。



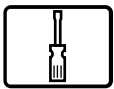

梱包品の確認

箱を開けたら次のものがすべてそろっているか確認してください。不足していた場合はご購入店にご連絡ください。

本体 1台

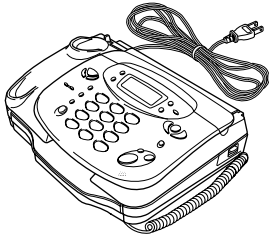

受話器 1個

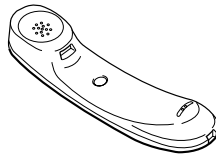

記録紙スタッカ 1個

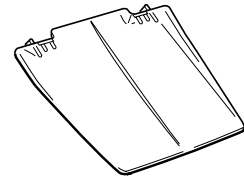

電話回線接続コード
1本(2m)



記録紙 1巻
(B4サイズ10m)

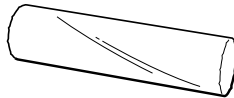

DDI (第二電電) -ALPHA5・ -FAXサービス利用申込書: 1式
取扱説明書(本書): 1冊
保証書: 1枚

保証書について

保証書は、販売店で所定の事項を記入いたしますので、必ず保証期間、ご購入店名、記載事項を確認の上、大切に保管してください。

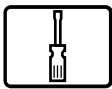

各部の名称

ご使用前の
注意

設置と
初期状態

電
話

ファ
クス

留
守
番

ハン
ドス
キャ
ナ

DDI
サービス

キャ
ッチ
ホ
ン
フ
レ
ッ
ト
ダイ
ヤ
ル
イ
ン

NTT
サー
ビス
ナ
ン
バ
ー
デ
ィ
ス
レ
ィ

困
っ
た
と
き
は

全体（正面）

組み立てたあとを示しています。

受話器

補聴器対応（ヒヤリングエイド対応）で、誘導コイルタイプの補聴器をお使いの方に通話が聞き取りやすい構造になっています。

モニタスピーカ

左側面にモニタスピーカがあります。ハンズフリー通話や用件を再生すると、ここから聞こえます。

また、この部分の穴は親機内部の温度上昇を防ぐための放熱穴として機能します。壁などから充分（20cm以上）離してください。

操作パネル

原稿排出口

ハンズキャナ

手前に引くと外れます。戻すときは押し込みます。

原稿セットガイド
原稿の幅に合わせます。

原稿挿入口

記録紙スタッカ

コピーや受信した文書は、ここに重ねられます。

ダストカバー

原稿をセットするときに開けます。

ダストカバーを開けるときの、このへこみを利用します。

カバー開レバー

カバーを開けるとき、下に押し込みます。

ハンズキャナ用コード

全体（背面）

組み立てたあとを示しています。

記録紙排出口

通風孔

受話器用コード

アース端子
底面にアース端子（銀色）があります。

電源コード

電話機端子
外付け電話機を接続できます。

回線端子

NTT電話回線を接続します。



操作パネル

-ALPHA5ランプ
-ALPHA5サービスが利用できる
ときは緑色、利用できないときは赤色
に点灯します。 P.83

マイネーム
自分専用の発信元名を付けて発信する
ときに使用します。 P.47

文字の大きさ
画質モードを設定するときに使用しま
す。 P.40

留守
留守設定にするときに使用します。 P.60

再生
用件を再生するときなどに使用します。 P.64

消去
用件を消去するときなどに使用します。 P.65

ディスプレイ
16文字×2行まで表示できる文字表
示部(上段中段)と、動作状態をお知
らせるピクト表示部(下段)があり
ます。バックライト付きです。 P.131

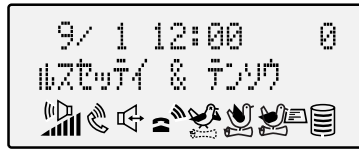

(ピクトは全点灯時を表わしています)

機能選択
各種の登録や設定時に使用します。

セット
各種の登録や設定時に使用します。

5/FAXサービス
FAX情報サービスや -ALPHA5
サービスを利用するときに使用します。
P.55、P.89

電話帳
電話帳で電話をかけたり、電話帳に登録
したりするときに使用します。 P.23

電話帳
電話帳に登録されている相手先を選ぶ
ときなどに使用します。 P.25
各種の設定時、ディスプレイのカーソルを
左右に移動させるときに使用します。 P.23

おやすみ
電話がかかってきた時に点滅します。
おやすみモードに設定するときなどに
使用します。 P.74

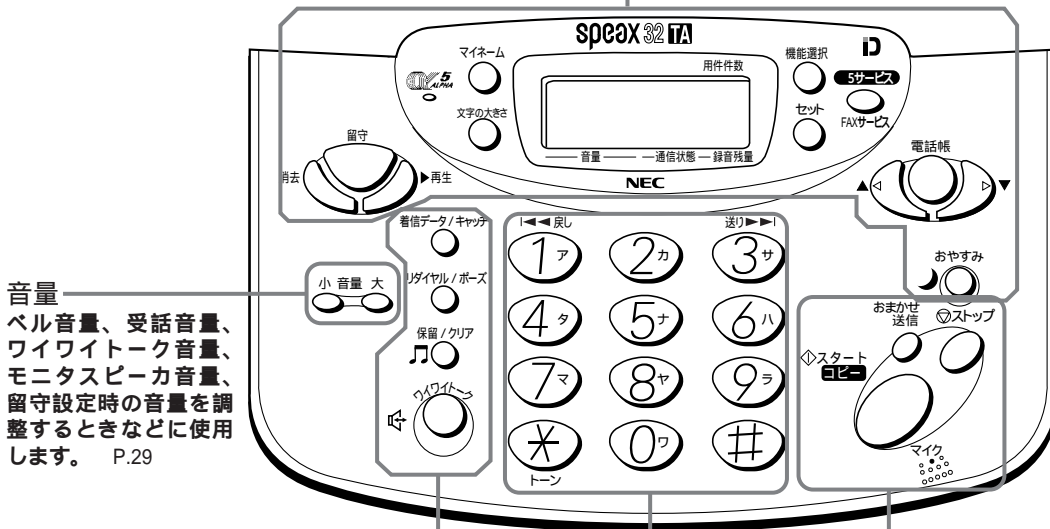

音量
ベル音量、受話音量、
ワイワイトーク音量、
モニタスピーカ音量、
留守設定時の音量を調
整するときなどに使用
します。 P.29

着信データ/キャッチ
かかってきた相手の電話番号を表示させたり、電話を
かけるときなどに使用します。 P.101
キャッチホンが入った時に使用します。 P.94

リダイヤル/ポーズ
最後にかけた相手にもう一度かけるときに使用します。
P.22

ポーズを入れるときに使用します。 P.23、P.73

保留/クリア
電話を保留するときなどに使用します。 P.22
各種の登録時、入力内容を消去するときに使用します。
P.23

ワイワイトーク
受話器を持たずに電話するときを使用します。 P.28

ストップ
送信やコピーを途中でやめるとき、登録や設定を
途中でやめるときなどに使用します。
セットした原稿を排出するときに使用します。

スタート/コピー
ファクスの送信や受信時、コピー時などに使用し
ます。 P.42、P.39

おまかせ送信
おまかせ送信時に使用します。 P.45

マイク
ワイワイトークで通話するときなどに使用します。
P.28
応答メッセージを録音するときを使用します。
P.62

ダイヤルボタン
ダイヤルするときなどに使用します。

1◀◀戻し(1)
再生中の用件をもう一度聞くとときや、ひとつ前の用件を聞くとときに使用します。

送り▶▶1(3)
再生中の用件の次の用件を再生するときなどに使用します。

トーン(＊)
ダイヤル回線を使用の場合、トーン(プッシュ)信号を送出したいときに使用します。 P.31

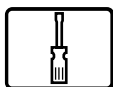

組み立てかた

本機を組立・接続するまでの全体の流れを示します。まず、作業前の確認を行ってください。

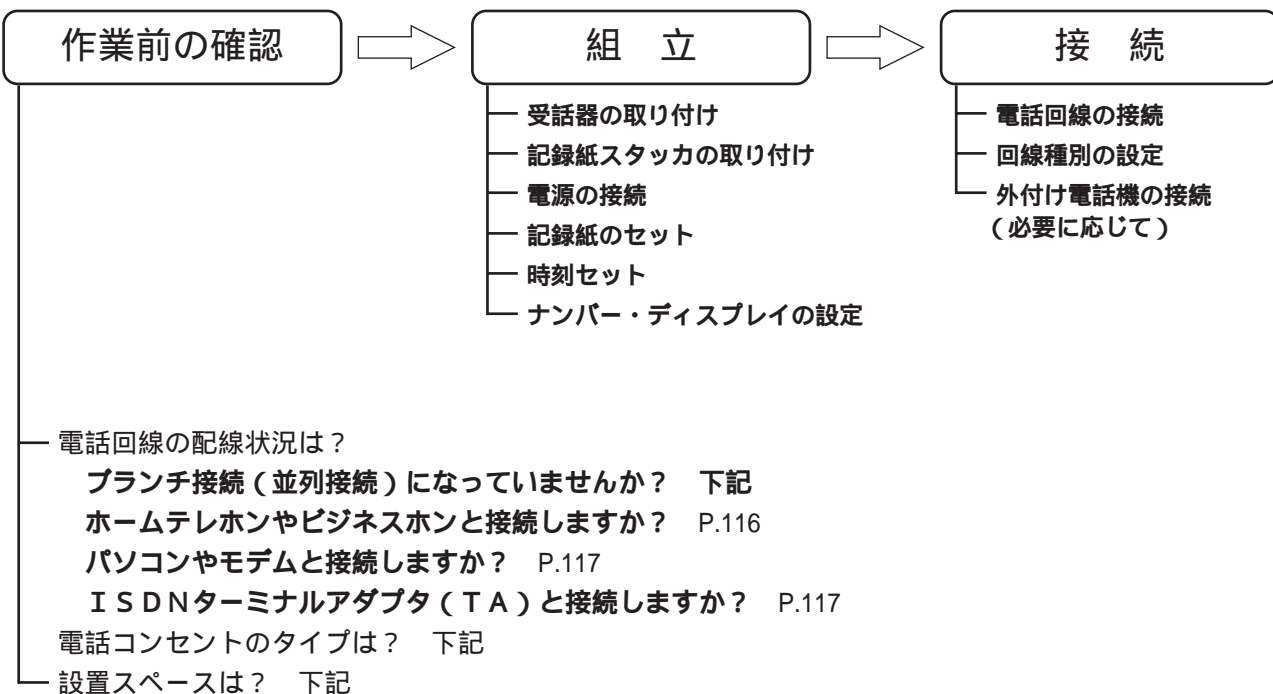

電話コンセント

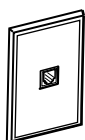

モジュラ式の時
そのまま接続できます。

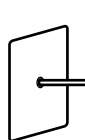
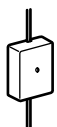

直接配線の時（ネジ止め式）
NTT窓口等にご相談ください。
接続工事には、工事担任者資格が
必要です。

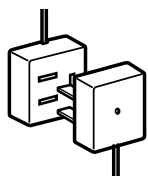

3ピンプラグ式の時
市販のモジュラ付の電話キャップ
をお買い求めください。

設置スペース

本機は壁に掛けて使うことはできません。

本機の操作や
消耗品類の交換、日常点検
などを行うために、図のス
ペースを確保
してください。
なお、本機は
水平な所に設置してください。正常に動作しない
ことがあります。

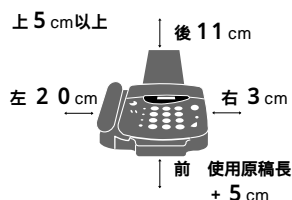

ブランチ接続はしないでください

ブランチ接続（並列接続）をすると、次のような
支障があり正常に動作できなくなります。

- ・ファクスを送ったり受けたりしているときに、並列接続されている電話機を受話器を上げるとファクスの画像に異常が起きます。
- ・電話がかかってきた時、並列接続されている電話機のベルが途中で鳴り止んだり、相手がファクスのとき受信できない場合があります。

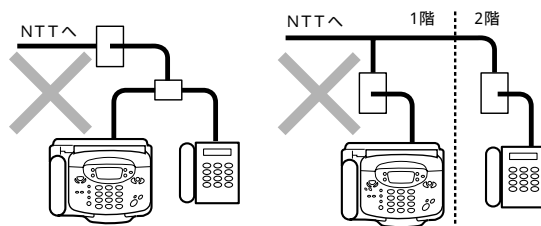

今までお使いの電話機は本機に接続して利用することができます。（ P.17）

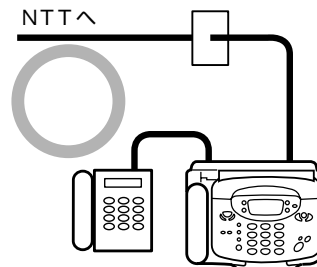

受話器の取り付け

受話器に受話器用コードを接続します。
カチッと音がするまで差し込んでください。
(抜くときはレバーを押さえて引き抜きます。)

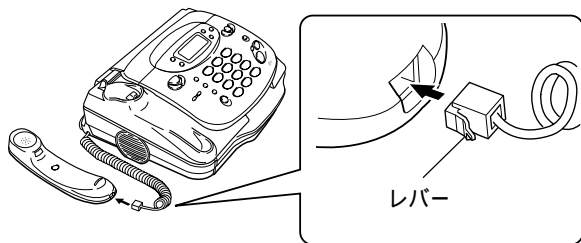

記録紙スタッカの取り付け

1 記録紙スタッカを本機背面の穴に合わせます。

記録紙スタッカの下側の位置決めを本機の穴に合わせたあと、上側のフックを本機の穴に合わせます。

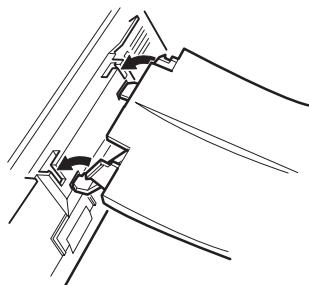

2 記録紙スタッカを本機に押し込みます。

カチッと音がするまで記録紙スタッカを押し込みます。

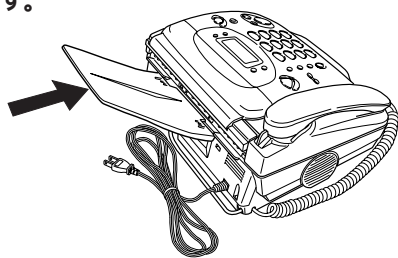

記録紙スタッカを外すときは
記録紙スタッカの根本を押し下げてください。
「カチッ」と音がして外れます。

電源の接続

電源プラグを電源コンセントに差し込みます。

ディスプレイに「カバー/キロクシ カクニン」と表示されます。

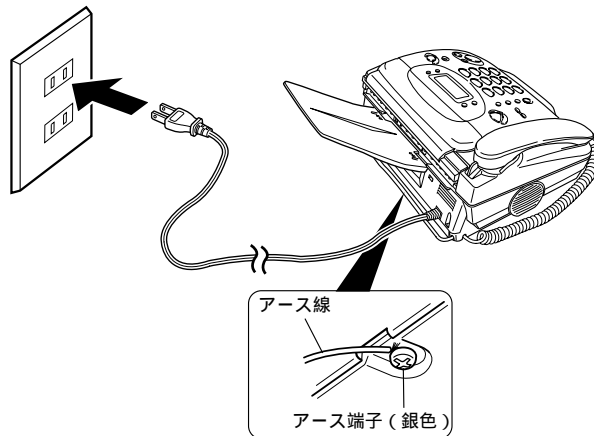

⚠注意

湿気の多い場所で使用する場合はアース接続をしてください。底面にアース端子（銀色）があります。アース線は付属していませんのでご注意ください。

記録紙のセットとかんたん時刻セット

記録紙は付属品を使用するか、または巻き芯内径が1インチ（25.4mm）のものを使用してください。

巻き芯内径

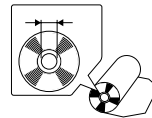

記録紙をセットしたあとは、本機に内蔵されている時計を設定します（かんたん時刻セット）。この時計はファクス送信時刻を相手の記録紙にプリントしたり、留守番電話で用件を録音した時刻を記録したりするときに使用されます。

1 カバー開レバーを押してカバーを開けます。

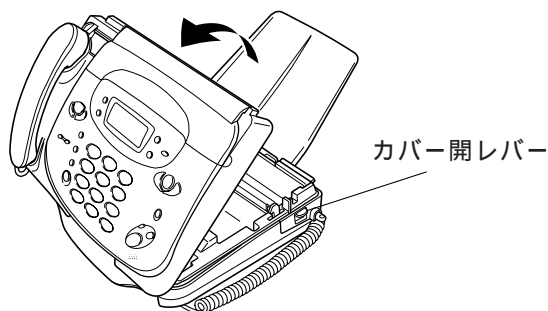

2 記録紙を入れます。

A4サイズのときは段差の中に入れてください。



こすると黒くなる側を下にします

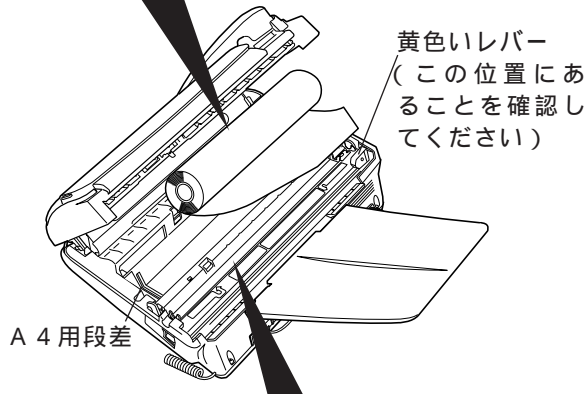

A4用段差

注意

手を触れないようにご注意ください。けがをすることがあります。サーマルヘッド周辺は高温になっている場合があります。手を触れないようにご注意ください。やけどをすることがあります。



3 記録紙の先端を10cmくらい引き出し、はさむようにしてカバーを閉めます。

ここを押します

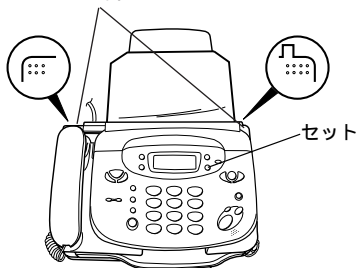

4 1ア または 2カ を押して記録紙のサイズを選びます (カーソルを合わせます)。

文字の下にある線のことをカーソルと呼びます。カーソルは、選択されている項目や文字が入力される位置を示します。

文字の下にある線のことをカーソルと呼びます。カーソルは、選択されている項目や文字が入力される位置を示します。



カーソル

5 セット を押し

ます。約5秒後、自動的に記録紙がカットされます。



5秒後

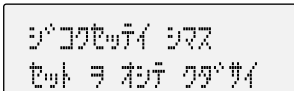

6 セット を押し

ます。

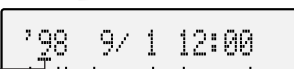

カーソル

7 年月日、時刻を入力します。

1文字入力するごとにカーソルが移動します。

- ・年：西暦下2桁
- ・月日：1~9は頭に「0」を付けてください。
- ・時刻：24時間制。1~9は頭に「0」を付けてください。

例) 1998年9月1日12:00にする場合「98 09 01 12 00」と入力します。

[電話帳] [電話帳] ボタンでカーソルを移動できます。



8 セット を押し



9 正しく記録紙がセットされたかを確認するためコピーをしてみましょう。

ダストカバーを開けます。原稿の幅に原稿セットガイドを合わせます。コピーする面を下に向けて原稿を軽く差し込みます。自動的に約3cm引き込まれます。[スタート/コピー] ボタンを2回押します。コピーが終ると「ピー」という音がします。

原稿セットガイド

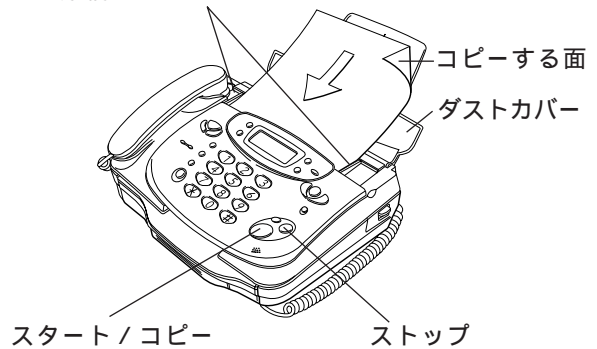

途中でやめるときは、[ストップ] ボタンを押してください。

白紙が出てきたときは、コピーする面を上に向けてセットしたか、または記録紙の向きが逆です。原稿や記録紙が詰まったときは、P.109、P.110をご覧ください。

時刻セット（再設定のとき）

本機に内蔵されている時計を再設定します。

次のような場合に、時刻の再設定をしてください。

- ・記録紙セット後、「かんたん時刻セット」をしなくて、[ストップ] ボタンを押した場合
- ・時刻がずれてきた場合（時計の精度は平均月差±60秒以内）



- 機能選択 を押します。 キリウセンタク シテクダサイ
- 4 を押します。 トウゴク モート
- セット を押します。 マイネー4ホウダシ トウゴク
- 機能選択 を7回押します。
3秒待つか、または[セット]を押します
'98 1/ 1 00:00
カーソル
- 年月日、時刻を入力します。
1文字入力するごとにカーソルが移動します。
・年： 西暦下2桁
・月日： 1～9は頭に「0」を付けてください。
・時刻： 24時間制。1～9は頭に「0」を付けてください。
例) 1998年9月1日12:00にする場合
「98 09 01 12 00」と入力します。
[電話帳] [電話帳] ボタンでカーソルを移動できます。
6 セット を押します。 カリヨウ
9/ 1 12:00 0

こんなときは

修正したいとき... [保留 / クリア] ボタンを押して入力しなおしてください。

途中で設定をやめるとき... [ストップ] ボタンを押してください。

ナンバー・ディスプレイの設定

ナンバー・ディスプレイとはかけてきた相手の電話番号をディスプレイに表示するサービスのことです。

お買い上げ時には、「ナンバー・ディスプレイを利用する」に設定されています。ナンバー・ディスプレイをNTTと契約されていないときは、P.100をご覧ください、必ず「ナンバー・ディスプレイを利用しない」に設定してください。

ご注意

ナンバー・ディスプレイを契約している場合は、必ず「ナンバー・ディスプレイを利用する」に設定してください。電話が受けられなくなります。(P.100)
ダイヤルインサービスを契約し、ナンバー・ディスプレイを契約していない場合は、必ず「ナンバー・ディスプレイを利用しない」に設定してください。(P.100)
ダイヤルインサービスが利用できなくなります。

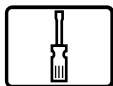

接続のしかた

NTT電話回線の接続

付属の電話回線接続コードの片方を本機背面の回線端子に、もう片方を電話コンセントに接続します。

カチッと音がするまで差し込んでください。
(抜くときはレバーを押さえて引き抜きます。)

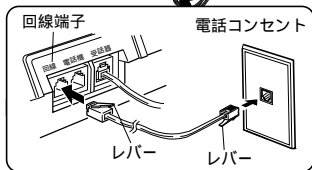
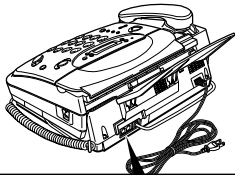

NTT回線種別の設定

お使いの電話回線種別(プッシュ回線とダイヤル回線)に本機を合わせます。この設定をしないと、電話をかけられません。

お買い上げいただいたときは、「ダイヤル回線(20pps)」に設定されています。プッシュ回線の場合は必ず設定してください。回線種別がわからないときは自動で設定することもできます(P.18)。ただし、ISDNターミナルアダプタやPBX、ビジネスホンに本機を接続する場合は、自動で設定することはできません。



- 機能選択を押します。
 - 3を押します。
 - セットを押します。
 - 機能選択を8回押します。
 - または
- を押して回線種別を選びます。
20P:ダイヤル回線(20pps)
10P:ダイヤル回線(10pps)
PB:プッシュ回線
- セットを押します。
-

- 電話をかけて接続を確認してみましょう。
受話器をとります。
「ツー」という音がします。音がしないときは電話回線接続コードを確認してください。
117(時報)にダイヤルします(有料)。電話がかかれば接続は正しいです。
受話器を戻します。

こんなときは

ダイヤル回線の場合、お買い上げ時の状態で電話がかからなかったときは、「10pps」に設定してください。
回線種別がわからないときはNTTにお問い合わせください。

外付け電話機の接続

お手持ちの電話機などを本機に1台接続することができます。必要に応じて接続してください。

留守番電話機を接続した場合、その電話機の留守番電話機能は使用できません。本機の留守番機能をお使いください。

- 接続する電話機の電話回線接続コードを本機背面の電話機端子に接続します。
カチッと音がするまで差し込んでください。
(抜くときはレバーを押さえて引き抜きます。)

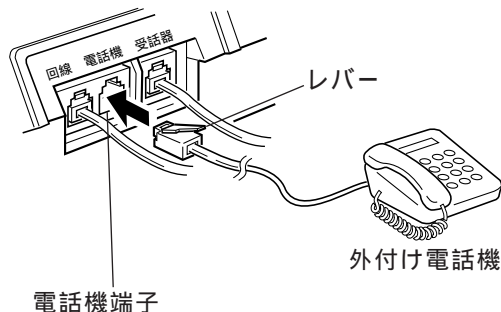

- 外付け電話機の回線種別を設定します。
ダイヤル回線(10pps、20pps)プッシュ回線の設定です。詳しくは、その電話機の説明書をご覧ください。

ご注意

外付け電話機の利用にあたっては、いろいろな制限事項があります。詳しくはP.32を参照してください。

以上で組立と接続は終わりです。

続いて次のページをお読みください。

- P.18「自分の電話番号を登録する」
必要に応じて登録してください。
- P.19「初期状態について」
お買い上げいただいたときの本機の設定状態について説明しています。よくお読みの上、本機をお使いください。

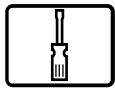

自分の電話番号を登録する

自分の電話番号を登録すると、ファクス送信中に相手先のディスプレイに表示させたり、通信管理レポートなどに表示させたりすることができます（相手機種によっては表示されないことがあります）。必要に応じて登録してください。

操作前のご注意

- 自分の電話番号を登録すると、「回線種別の自動選択」機能が働きます。登録した電話番号に自動的にダイヤルする（ビジー音が返ってくる）ことによって回線種別を設定するという機能です。したがって、間違った電話番号を登録すると、その番号に電話をかけてしまいますのでご注意ください。なお、P.17で回線種別を

設定済みの場合でも、この機能が働きます。

- ここで登録した電話番号は発信元記録（P.36）の設定を「発信元をプリントする」にしても、相手の記録紙にはプリントされません。99年1月の大阪06地域および携帯電話、自動車電話、PHSの電話番号変更についてはP.118をご覧ください。



- 機能選択 を押し
す。
キリウセンタク シテクダサイ
- 4 を押し
す。
トウク モード
- セット を押し
す。
マイネーカボクダウ トウク
- 機能選択 を押し
す。
3秒待つか、または[セット]
を押します
デンワカインゴウ
...
- 自分の電話番号
を入力します。
市外局番から入力
してください（最大20桁）。
[*] [#]は入力できません。空白を入力
するときは、[リダイヤル/ポーズ] ボタンを押し
てください。
デンワカインゴウ
0120200940_
- セット を押し
す。
交互に表示
「デンワカイセン
カクニン」と表示
され、「回線を接続
してください」と
いうメッセージが
流れた場合は、電
話回線接続コード
の接続を確認して
ください。
デンワカイセン カクニチュウ
シバラク オマチクダサイ
カリヨウ
9/ 1 12:00 0

手順6で「回線種別の自動設定はできませんでした。ご自分で設定してください」というメッセージが流れ、ディスプレイに「カイセンセッテイ シテクダサイ」と表示されたとき
次の手順で設定してください。

- 電話回線接続コードの接続を確認しま
す。
正しく接続されていなかった場合は接続をしな
おし、[ストップ] ボタンを押してから登録を
やりなおしてください。
- 正しく接続されていた場合は、
セット
を押します。
- ▲ または ▼
を押して回線
種別を選びます。
20P：ダイヤル回線（20pps）
10P：ダイヤル回線（10pps）
PB：プッシュ回線
カクニチュウ PB
- セット を押し
す。
カリヨウ
9/ 1 12:00 0

消去

登録と同じ手順を行い、手順5で[保留/クリア] ボタンを押してください。

こんなときは

手順5で番号を間違えたとき... [保留/クリア] ボタンを押して入力しなおしてください。
途中で登録をやめるとき... [ストップ] ボタンを押してください。
引越しなどで電話番号が変わったときは、登録しなおしてください。

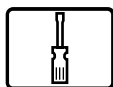

初期状態について

お買い上げいただいたときの状態を初期状態といいます。

初期状態の *s p e a x* に電話やファクスがかかってくると、*s p e a x* は次のような動作をします。

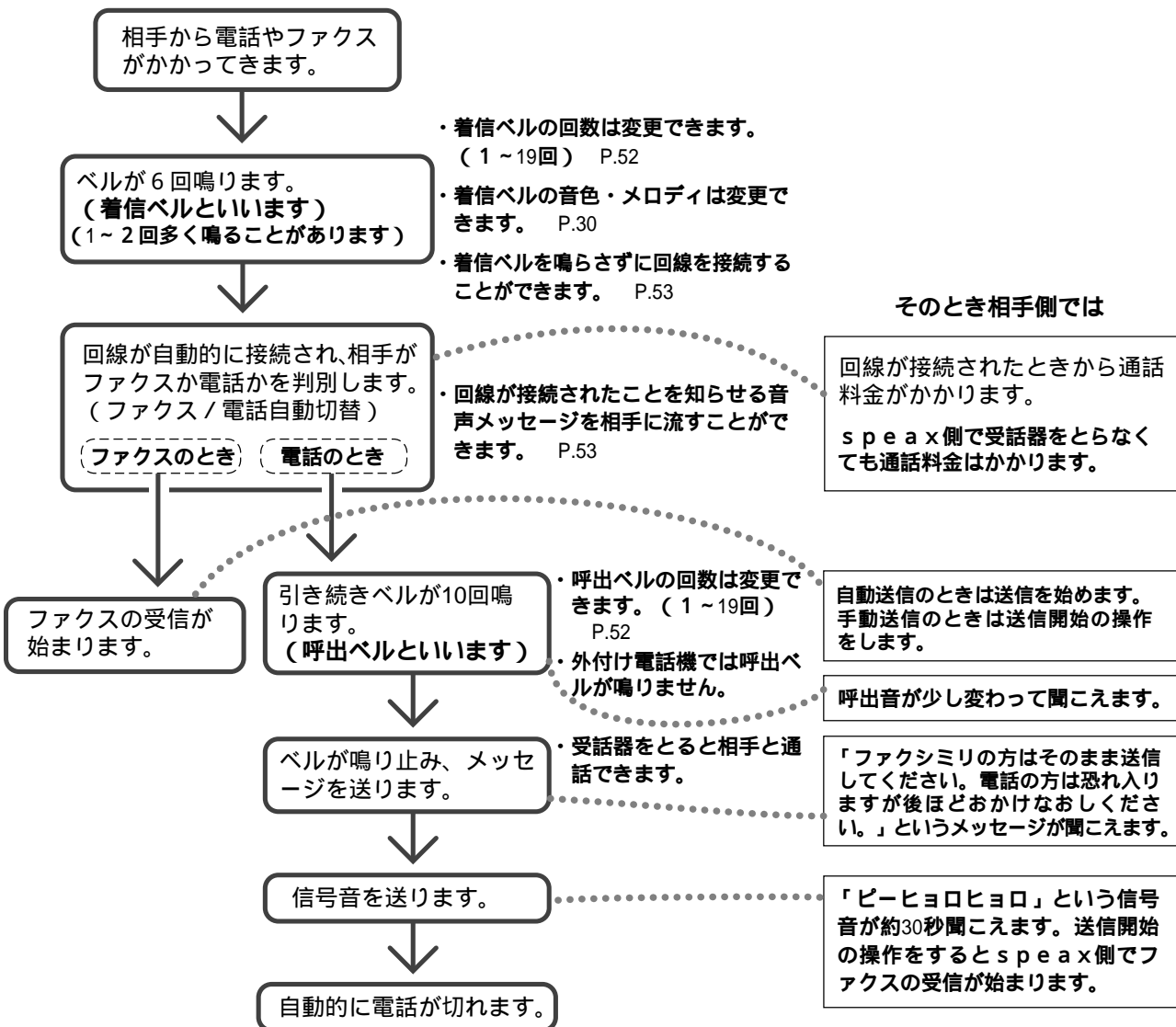

着信ベルが鳴っているときに受話器をとると

相手が電話のとき...普通の電話と同じように通話できます。

相手がファクスのとき...「ポー・ポー・ポー...」という音が聞こえます。

- 数秒後、「ファクシミリを受信します。受話器を置いてお待ちください。」というメッセージが流れます。受話器を戻してください。 P.56

- 外付け電話機を受話器をとったときは、メッセージが流れず「ポー・ポー・ポー...」のあと無音になります。無音になったら受話器を戻してください。 P.32

- 「ポー・ポー・ポー...」が続き、メッセージも流れず無音にもならないときは、[スタート/コピー]ボタンを押してください。外付け電話機では転送受信の操作を行ってください。

P.32

こんなこともできます

ファクス/電話自動切替にたくないとき...電話モードに設定します。 P.54

いつでも必ずファクスで受りたい...ファクス専用モードに設定します。 P.54

電話とファクスを別の電話番号にして受りたい...ダイヤルインサービスを利用します。 P.96

初期状態について

留守にするときは、留守番電話にできます（ 詳細はP.59 ）

用件を録音したり、ファクスを受信したりできます。



を押します。 応答メッセージが流れ、[留守] ボタンが点灯します。（解除するときは、もう一度 [留守] ボタンを押してください。）

おやすみになるときは、おやすみモードにできます（ 詳細はP.74 ）

ベルを鳴らさずに用件を録音したり、ファクスを受信（メモリ受信）したりできます。



を押します。 [おやすみ] ボタンと [留守] ボタンが点灯します。（解除するときは、もう一度 [おやすみ] ボタンを押してください。）

その他のお買い上げ時の設定状態は次のとおりです

| | 機 能 | 設 定 状 態 | 参照ページ |
|------------------|---------------|-----------|-------|
| 記録紙 | 記録紙サイズ | B 4 | P.14 |
| | 受信 | 無鳴動着信 | しない |
| 音声メッセージ | | 流さない | P.53 |
| 着信ベル回数 | | 6 回 | P.52 |
| 呼出ベル回数 | | 1 0 回 | P.52 |
| ファクス専用 | | しない | P.54 |
| ベルの音色・メロディ | | ベル（標準） | P.30 |
| 設定 | 読み取り濃度 | 普通 | P.41 |
| | ペーパーセーブ | しない | P.57 |
| | 発信元記録 | する | P.35 |
| | 海外通信 | しない | P.46 |
| | F A Xかんたん受信 | する | P.56 |
| | 手動カット | しない | P.57 |
| | 転送受信 | する（ 3 * ） | P.58 |
| | 保留メロディ | メロディ 1 | P.31 |
| | 回線種別 | 2 0 p p s | P.17 |
| | ファクシミリ通信網 | する | P.95 |
| 登録 | マイネームボタン | 登録なし | P.47 |
| | 自分の電話番号 | 登録なし | P.18 |
| | 発信元 | 登録なし | P.35 |
| | おやすみモードのタイマ切替 | 登録なし | P.76 |
| | リモート操作 | しない | P.68 |
| | 用件転送 | しない | P.71 |
| | ダイヤルインサービスの利用 | しない | P.98 |
| 留守番 | 用件の再生順序 | 古い順に再生 | P.66 |
| | トールセイバ | する | P.67 |
| スキャンナ | 倍率 | 等倍 | P.81 |
| | メロディ | 流す | P.81 |
| ナンバー・ディスプレイの利用 | | する | P.100 |
| -A L P H A 5 の利用 | | する | P.84 |

設定状態はシステムリストで確認できます。（ P.114 ）

☐ 電話をかける

操作前のご注意

コピー中のときは、電話をかけることができません。

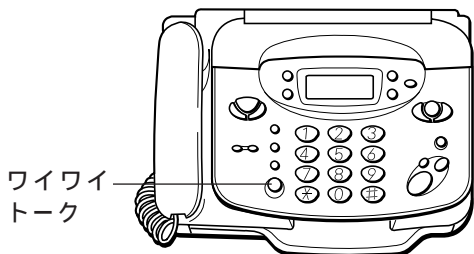

1 受話器をとりま
す。

オンフックダイヤル（受話器を置いたままダイヤル）するときは、[ワイワイトーク] ボタンを押してください。ワイワイトークは、オンフックダイヤルにマイクの音声を相手に伝える機能をプラスしたものです。（ P.28）
「ツー」という音が聞こえます。



2 相手先の番号を
ダイヤルしま
す。



3 話をします。
音量を調整できま
す。（ P.29）



4 話が終わったら
受話器を戻しま
す。



ご注意

待機中（電話やファクスを使っていない状態）にダイヤルボタンを押すと、その数字が約90秒間ディスプレイに表示されたままになります。このようなときは[ストップ] ボタンを押してから操作してください。

自分の電話番号の通知・非通知について

NTTのナンバー・ディスプレイを利用している相手に自分の電話番号を表示させる、させない、それぞれの場合は、次のようにダイヤルしてください。

| | 「通話ごと非通知」を契約している場合 | 「回線ごと非通知」を契約している場合 |
|--------------|---------------------------|---------------------------|
| 相手に番号を表示させる | 普通にダイヤルします。 | 相手の番号の前に「186」をつけてダイヤルします。 |
| 相手に番号を表示させない | 相手の番号の前に「184」をつけてダイヤルします。 | 普通にダイヤルします。 |

ナンバー・ディスプレイの「通話ごと非通知」「回線ごと非通知」についてはNTT窓口等にお問い合わせください。（問い合わせ先 P.99）

電話番号を「通知」して電話した場合、電話勧誘など思わぬ使い方をされることがあります。

通話時間表示について

ダイヤル後、約10秒経つと相手が出ないときでも通話時間が表示されます。相手が出ると、0秒から表示されます。
通話時間は目安としてご利用ください。

受話器を戻してから、5秒間通話時間が表示されます。
通話時間が59分59秒を超えたときは、00分00秒から表示されます。

リダイヤル

(同じ相手にもう一度かける)

最後にかけた相手には、ボタンひとつでかけなおすことができます。話中だった相手にもう一度かけなおすときなどにご利用ください。

リダイヤルできる桁数は40桁までです。

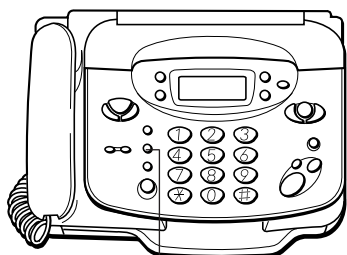

リダイヤル/ポーズ

- 1 受話器をとりま
す。
- 2 ^{リダイヤル/ポーズ}
● を押し
ます。

交互に表示

ご注意

最後にかけた相手には、ファクスを送った相手も含まれます。この中には、相手が話中などでファクスを送れなかった場合も含まれますのでご注意ください。

保留する

話をしている途中で相手に待っていてほしいときなどに、メロディ音を流すことができます。メロディ音が流れている間は、こちらの声は相手に聞こえません。

メロディ音(保留メロディ)は、2つの中から選ぶことができます。(P.31)

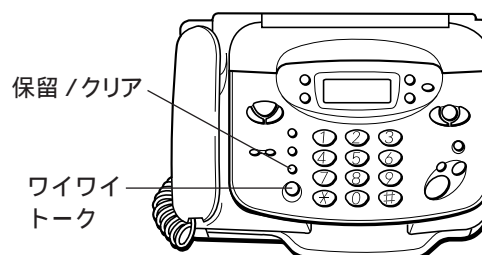

- 1 通話中です。
- 2 ^{保留/クリア}
● を押します。
メロディ音が流れます。
受話器を戻しても電話は切れません。
- 3 もう一度話をす
るときは ^{保留/クリア}
● を
押します。
受話器を戻していたときは、受話器をとるだけで話ができます。
- 4 話が終わったら受話器を戻します。
ワイワイトークのときは[ワイワイトーク]ボタンを押してください。

ご注意

10分以上保留にしたまましていると電話は切れます。

らくらく電話帳

電話帳の登録

電話帳に相手の名前と電話番号を登録しておく、電話をかける時、ディスプレイで相手先名を選んでかけることができます。

登録した内容は電話番号リストで確認できます。(P.26)
 99年1月の大阪06地域および携帯電話、自動車電話、PHSの電話番号変更についてはP.118をご覧ください。

登録内容

- 登録件数：100件
- 相手先名：最大12文字
- 電話番号：最大32桁

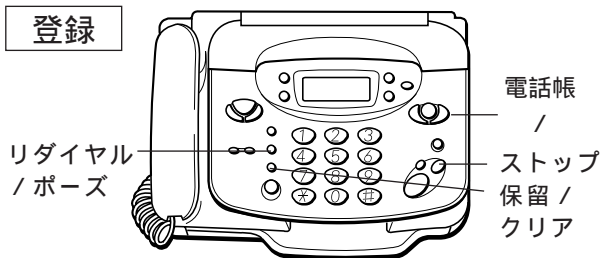

1 を押します。
 ディスプレイ表示: 検索中...
 トウワ? ナマイ?

2 を押します。
 ディスプレイ表示: トウワ? ナマイ?

3 相手先の名前を入力します。
 右の表に従って文字を入力します。名前を入力しないときは、次の手順4へ進んでください。
 [電話帳] ボタンを押すと1文字が決定され、カーソルが右に1つ移動します。

4 を押します。
 ディスプレイ表示: ナマイ: ニッポンデンキ TEL: ?

5 相手先の番号を入力します。
 ディスプレイ表示: ナマイ: ニッポンデンキ TEL: 0120200940

6 を押します。
 続けて登録する場合は手順3から繰り返します。
 ディスプレイ表示: ニッポンデンキ トウワ? ナマイ?

7 登録を終了するときは を押します。
 ディスプレイ表示: 9/ 1 12:00 0

| 押す回数 | 1 | 2 | 3 | 4 | 5 | 6 | 7 | 8 | 9 | 0 |
|------|---|---|---|---|---|---|---|---|---|----|
| 1回 | ア | カ | サ | タ | ナ | ハ | マ | ヤ | ラ | ワ |
| 2回 | イ | キ | シ | チ | ニ | ヒ | ミ | ユ | リ | ロ |
| 3回 | ウ | ク | ス | ツ | ヌ | フ | ム | ヨ | ル | ン |
| 4回 | エ | ケ | セ | テ | ネ | ヘ | メ | 8 | レ | 0 |
| 5回 | オ | コ | ソ | ト | ノ | ホ | モ | T | ロ | ´ |
| 6回 | 1 | 2 | 3 | 4 | 5 | 6 | 7 | U | 9 | ° |
| 7回 | ア | A | D | G | J | M | P | V | W | - |
| 8回 | イ | B | E | H | K | N | Q | ヤ | X | . |
| 9回 | ウ | C | F | I | L | O | R | ユ | Y | 空白 |
| 10回 | エ | | | ツ | | | S | ヨ | Z | (|
| 11回 | オ | | | | | | | | |) |
| 12回 | | | | | | | | | | . |
| 13回 | | | | | | | | | | , |
| 14回 | | | | | | | | | | * |
| 15回 | | | | | | | | | | # |
| 16回 | | | | | | | | | | & |

(注) 空白は1文字分空きます

入力例: テス8

[4] を4回押して [電話帳] ボタンを押します。 → テ_

[3] を3回押して [電話帳] ボタンを押します。 → テス_

[8] を4回押して [電話帳] ボタンを押します。 → テス8_

こんなときは

入力を間違えたとき... [電話帳] [電話帳] ボタンでカーソルを移動するか、[保留/クリア] ボタンを押して入力しなおしてください。

途中で登録をやめるとき... [ストップ] ボタンを押してください。

ディスプレイに「デンワチョウ フル」と表示されたとき...電話帳に100件の相手先が登録されています。不要な相手先を消去してから、新しい相手先を登録してください。(P.24)

ナンバー・ディスプレイの機能を利用するとき...かかってきた相手の名前を表示させたり、応答メッセージ選択、着信音鳴り分け機能など、ナンバー・ディスプレイの機能を利用するとき、同一市内の番号でも市外局番から登録してください。また、その際、*、 、 - (ポーズ) は入力しないでください。

国際電話を利用するとき

国際電話を利用するとき、手順5で国際電話番号を入力した後、[リダイヤル/ポーズ] ボタンを2回押してから (表示は「- -」) 残りの電話番号を入力してください。[リダイヤル/ポーズ] ボタンを押すと1回約3秒のポーズが入ります。
 例: 001 - - 1 [相手先の番号]

ご使用前の注意
 設定と初期状態
 電話
 ファクス
 留守番
 ハンドスキャナ
 DDIEサービス
 キャッチホンFネット
 ダイアルイン
 NTTサービス
 ナンバー・ディスプレイ
 困ったときは

変更

- ▲◀ または ▶▶ を押して変更したい相手先の名前を選びます。

登録されている相手先名が、数字 カナ(50音順) アルファベット 記号 名前を登録していない電話番号の順に表示されます。

ダイヤルボタンを押して、登録されている相手先を素早く探すことができます。(P.25)

例)「ニッポンデンキ」を探すときは、[5 (ナ)] を押してください。

- 電話帳 を押します。

- 2カ を押します。

- 名前を変更します。

[電話帳] [電話帳] ボタンを押して、変更したい文字の下にカーソルを移動させ、文字を入力します。(P.23)

[保留/クリア] ボタンを押すと、入力中のすべての文字がクリアされます。

名前を変更しないときは、手順5へ進んでください。

- 電話帳 を押します。

- 電話番号を変更します。

[電話帳] [電話帳] ボタンを押して、変更したい番号の下にカーソルを移動させ、番号を入力します。

[保留/クリア] ボタンを押すと、入力中のすべての番号がクリアされます。

番号を変更しないときは、手順7へ進んでください。

- 電話帳 を押します。

消去

- ▲◀ または ▶▶ を押して消去したい相手先の名前を選びます。

登録されている相手先名が、数字 カナ(50音順) アルファベット 記号 名前を登録していない電話番号の順に表示されます。

ダイヤルボタンを押して、登録されている相手先を素早く探すことができます。(P.25)

例)「ニッポンデンキ」を探すときは、[5 (ナ)] を(数回)押してください。

- 電話帳 を押します。

- 1ア を押します。

消去操作をやめる場合は[ストップ] ボタンを押します。

相手先を選び直す場合は[2] を押します。(手順1に戻ります。)

- 1ア を押します。

電話帳を使って電話をかける

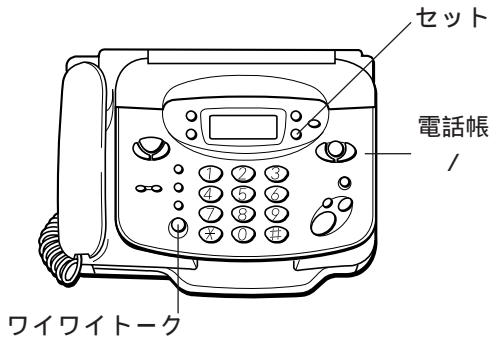

先に相手先を選んでからかける

1 または を押して相手先を選びます。
登録されている相手先名が、数字 カナ (50音順) アルファベット 記号 名前を登録していない電話番号の順に表示されます。
ダイヤルボタンを押して、登録されている相手先を素早く探すことができます。(本ページ右下)
例)「ニッポンデンキ」を探すときは、[5 (ナ)] を押してください。

2 受話器をとります。
ダイヤルが始まります。交互に表示

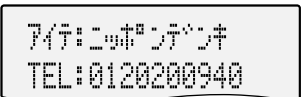

3 話が終わったら受話器を戻します。



ご注意

手順 1 の前に受話器をとっても電話をかけることはできませんが、手順 1 ~ 2 にかかる時間によっては電話をかけることができなくなる場合があります。

こんなときは

ワイワイトークで話したいとき...受話器をとるかわりに [ワイワイトーク] ボタンを押します。

登録されている相手先を素早く探すには

ディスプレイに相手先名が表示されているときにダイヤルボタンを押すと、ボタンに割り当てられているカナの行の先頭に飛ぶことができます。
(例: [3 (サ)] を押すと「サトウ」)
該当する行に相手先名が登録されていないときは、その後に登録されている最初の相手先が表示されます。
(例: [3 (サ)] を押すと「タナカ」)
相手先名が表示されている状態から [電話帳] [電話帳] ボタンを押すと、電話帳に登録されている順番 (カナ アルファベット 記号) で表示されます。
相手先が表示されている状態から頭文字がアルファベットや記号の相手先を探す場合は「0」を押し、その後 [電話帳] ボタンを押してください。
「ケンサク ハ」と表示されているときに、ダイヤルボタンを押してもこの機能が使えます。

ご使用前の注意

設置と初期状態

電話

ファクス

留守番

ハンズスクリーン

DDIサービス

キャッチホンネットワークダイヤルイン

NTTサービス ナンバーディスプレイ

困ったときは

電話番号リストのプリント

電話帳の登録内容をプリントできます。

登録されている相手先名が、数字 カナ（50音順） アルファベット 記号 名前を登録していない電話番号の順にプリントされます。電話番号リストは1ページに50件までプリントされます。51件以降は2ページ目にプリントされます。
 -DIAL（P.88）によってTalkin'ダイヤルと公共施設の電話番号を登録した場合、それもプリントされます。

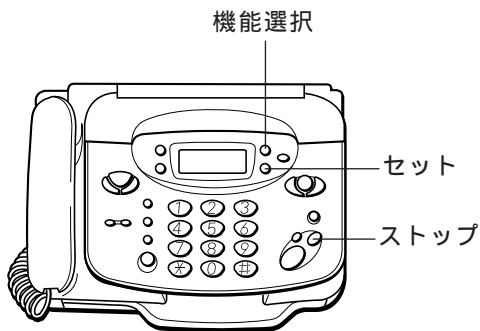

- 1 機能選択 ボタンを押します。
 キリセツク シテクダサイ
- 2 1を押します。
 リスト プリント
- 3 セット ボタンを押します。
 テンク リスト プリント
 3秒待つか、または[セット]を押します
 レポート シュツリョクチュウ

こんなときは

電話帳に登録されていない場合...ディスプレイに「デ
ンワバンゴウミトウロク」と表示され、プリントされません。

途中でプリントをやめるとき... [ストップ] ボタンを押してください。

電話番号リストのプリント例

| デ ンワ バ ンゴ ウ リスト (1) | | |
|---------------------|---------------------|--------------|
| 1998.9.1 12:00 | | |
| ニチデ ン タロウ | | |
| アイテサキ | デ ンワバ ンゴ ウ | チャクシン ナリワケ |
| イトウ | 0 3 1 2 3 4 5 6 7 8 | べ ル(ヒョウジ ユン) |
| カトウ | 0 1 1 2 2 2 3 3 3 3 | べ ル(ナリワケ) |
| キクオ | 0 5 3 7 2 2 8 8 8 8 | べ ル(ヒョウジ ユン) |
| サトウ | 0 6 3 3 3 4 4 4 4 | メロデ ィ(A) |
| タナカ | 0 3 2 2 2 2 5 5 5 5 | メロデ ィ(D) |
| ヤマモト | 0 4 5 1 1 1 2 2 2 2 | べ ル(ヒョウジ ユン) |
| ワダ | 0 5 2 3 3 3 7 7 7 7 | メロデ ィ(C) |

(注) 本リストはナンバー・ディスプレイ契約時の一例です。

C 電話を受ける

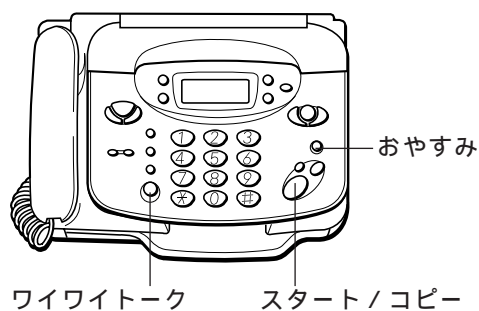

1 ベルが鳴ります。
[おやすみ] ボタンが点滅します。

2 受話器をとりま
す。 

3 話が終わったら
受話器を戻しま
す。 

こんなときは

受話器を置いたまま電話に出たいとき... [ワイワイトーク] ボタンを押してください。(P.28) なお、[ワイワイトーク] ボタンを押したあと約2秒間通話できません。

ベルの音を調整したいとき...P.29をご覧ください。
ベルの音を変えたいとき...着信ベルの音色を変えることができます。ベルのかわりにメロディを流すこともできます。(P.30)

ポー・ポー・ポー...という音が聞こえるとき/無音のとき

受話器をとったら、「ポー・ポー・ポー...」という音が聞こえるときは相手がファクス送信しています。[スタート/コピー] ボタンを押して受話器を戻してください。

受話器をとったら、「ポー・ポー・ポー...」という音が聞こえ、『ファクシミリを受信します。受話器を置いてお待ちください』というメッセージが流れたと

きは、受話器を戻してください。(P.56 FAXかんたん受信の設定 参照)

受話器をとったら無音のときは、相手がファクスかもしれません。[スタート/コピー] ボタンを押してみてください。(旧型のファクスやコンビニエンスストアなどのファクスは、送信時に「ポー・ポー・ポー...」という音を出さない場合があります。)

ワイワイトーク (ハンズフリー通話)

受話器を持たずに話をする





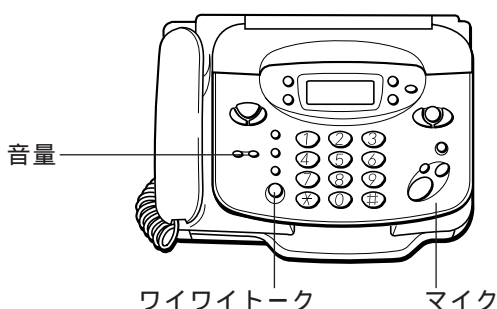

受話器を持たずに電話ができます。両手がふさがっているときや、みんなで話したいときに便利です。

ワイワイトークは周囲の雑音がない静かな場所で行ってください。

操作前のご注意

相手の声は左側面にあるモニタスピーカから聞こえます。モニタスピーカをふさがないように壁などから20cm以上離して設置してください。



- 1  を押し
ます。 
【ワイワイトーク】ボタンが点灯します。
- 2 相手先の番号を
ダイヤルしま
す。 
- 3 マイクに向かっ
て話をしま
す。 
マイクから約50cm以内の範囲でお話してください。
- 4 話が終わっ
たら  を押
します。 
【ワイワイトーク】ボタンが消灯します。

ご注意

話し始めた時や相手が話している間、または周囲の雑音が大きいときは、相手に声が聞こえにくくなります。このようなときは、マイクに近づいて話をしてください。

次のようなときは異常音（ハウリング音）が起こりやすくなります。ご注意ください。

- ・ ワイワイトーク中のモニタスピーカ音量を大きくしすぎたとき
- ・ モニタスピーカやマイクに手などを近づけたとき
- ・ 反響音が大きい所に設置したとき
- ・ 相手から音声以外の信号（保留音やトーン信号等）が入ってきたとき

こんなときは

ワイワイトーク中に受話器での通話に切り替えたいとき...受話器をとってください。

受話器での通話中にワイワイトークに切り替えたいとき...【ワイワイトーク】ボタンを押してから受話器を戻してください。

スピーカの音量を調整したいとき...【音量】ボタンを押してください。(P.29)

異常音が発生したとき

ワイワイトーク中に会話以外の「ピー」、「キー」等の異常音（ハウリング音）が聞こえたときや、スピーカの音量が不安定になったときは次のようにしてください。

- ・ 【音量】(小) ボタンを押してスピーカの音量を小さくする
- ・ 受話器をとって、受話器での通話に切り替える

C 音量調整

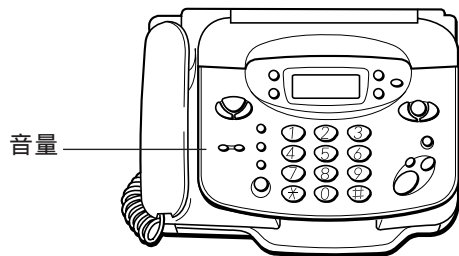

ベル音量

待機中（電話とファクスのどちらも使用していない状態）に[音量]ボタンを押します。



受話音量

受話器で通話中に[音量]ボタンを押します。



ワイワイトーク音量

ワイワイトーク中に[音量]ボタンを押します。スピーカの音量を調整できます。



モニタスピーカ音量

用件再生中などに[音量]ボタンを押します。



留守設定時の音量

応答メッセージが流れているときに[音量]ボタンを押します。



ご使用前の
注意

設置と
初期状態

電
話

ファクス

留守番

ハンズスクリーナ

DDIサービス
ALPHA5

「キャッチホンFネット」
ダイヤルイン
NTTサービス
ナンバーディスプレイ

困ったときは

〔C〕ベルの音色・メロディの設定(着信メロディ)

本機では、着信ベルを2種類のベル音と4種類のメロディの中から選ぶことができます。



- 1 機能選択 ● を押しま す。 キリウセンタク シテクダサイ
- 2 2カ を押しま す。 ジユンノ セツテイ
- 3 セット ● を押しま す。 4ノイトウキョウ チョウジユン 0%

- 4 機能選択 ● を5回押しま す。 ベルノイトウキョウ
-> ベル(ヒョウジユン)

ベルの音色・メロディ

- 5 ▲ または ▼ を押しま す。
ベル(ヒョウジユン) : 通常の音
ベル(ナリワケ) : 「ヒョウジユン」とは違
音
メロディ (A) : アイネ・クライネ・ナハ
ト・ムジーク
メロディ (B) : 春
メロディ (C) : トルコ行進曲
メロディ (D) : 聖者の行進

[音量] ボタンを押すと、表示されているベルやメロディを聞くことができます。この時[音量] ボタンを押して音量を設定できます。(P.29)
ベルやメロディは5秒間鳴りますが、[ストップ] ボタンを押せば音は止まります。

- 6 セット ● を押しま す。 カノヨウ

9/ 1 12:00 0

こんなときは

着信ベルを確認するとき...設定終了後、[音量] ボタンを押すとベルの音色・メロディを確認することができます。

① トーン信号送出

(ダイヤル回線の場合)

ダイヤル回線を使用している場合でもトーン信号(プッシュ信号「ピッポッパ」)によって、ポケベルへメッセージを送ったり、テレホンサービス、ファクス情報サービスの利用などができます。

1 電話をかけます。

2 ***** を押します。

以後はダイヤルボタンを押すとプッシュ信号が送出されます。

3 用件が済んだら電話を切ります。

電話を切ると自動的にダイヤル信号に戻ります。

② 保留メロディの設定

電話を保留した時に相手に流すメロディ音を選ぶことができます(保留メロディ1と2)。

お買い上げいただいたときは、「保留メロディ1」に設定されています。
保留メロディ1は「オブラディ・オブラダ」、
保留メロディ2は「茶色の小瓶」です。



1 **機能選択** を押し
す。 キノウセツク シテクダサイ

2 **3** を押し
す。 メロディ モード

3 **セット** を押し
す。 ヨミリ ノド

4 **機能選択** を7回押し
します。 メロディ 1

5 **▲** または **▼** を押し
て選びます。

6 **セット** を押し
す。 メロディ

9/ 1 12:00 0

こんなときは
途中で設定をやめるとき... [ストップ] ボタンを押してください。

ご使用前の
注意

設置と
初期状態

電
話

ファクス

留守番

ハンズスクヤナ

DDIサービス

キャッチホンネット
ダイヤルイン

NTTサービス
ナンバーディスプレイ

困ったときは

C 外付け電話機の利用

本機に外付け電話機を接続した場合、外付け電話機で電話をかけたり、受けたりすることができます。また、電話を受けた時、相手がファクスのときでも受信操作することができます。

ご注意

留守番電話機を接続した場合、その電話機の留守番電話機能は使用できません。本機の留守番機能をお使いください。

制限事項

- ・ファクス / 電話自動切替で使用の場合、自動

的に回線を接続したあとは、外付け電話機のベルは鳴りません。したがって、無鳴動着信で使用の場合は、一切外付け電話機のベルは鳴りません。

- ・ダイヤルインサービスを利用時は、外付け電話機のベルは鳴りません。

電話のかけかた / 受けかた

外付け電話機の説明書に従ってください。



ファクスの受けかた

電話を受けた時、「ポー・ポー・ポー…」という音が聞こえる時の受けかたです。

ダイヤル回線をお使いの場合

- 1  を押します。
- 2 5秒ほど待ってから受話器を戻します。

プッシュ回線をお使いの場合

- 1   を押します。
- 2 受話器を戻します。

こんなときは

「FAXかんたん受信をする」(P.56) に設定しているとき...電話を受けた時、「ポー・ポー・ポー…」という音が聞こえたあと無音になります。この場合は受話器を戻してください。

本機でコピー中やレポート出力中、登録・設定中は受信できません。

外付け電話機で電話をかけて話をしたあと、ファクスを送ってもらうとき...外付け電話機を受話器を上げたまま本機を受話器をとり、[スタート/コピー] ボタンを押します。そのあと、本機と外付け電話機を受話器を戻します。

プッシュ回線をお使いの場合、[3][*] を他の番号に変更できます。(P.58)

転送

外付け電話機と本機間の通話はできません。直接、電話を転送することを伝えてください。

電話を外付け電話機から本機へ転送する

- 1 外付け電話機で通話中です。
- 2 本機の  を押します。
- 3 外付け電話機を受話器を戻します。
- 4 本機のワイワイトークで話をします。受話器をとって話することもできます。

電話を本機から外付け電話機へ転送する

- 1 本機で通話中です。
- 2 外付け電話機を受話器をとります。
- 3 本機を受話器を戻します。
- 4 外付け電話機で話をします。

いろいろな使いかた

通話録音（通話中の会話を録音する）

受話器で通話中に、会話を録音することができます。通話中にちょっとメモを取りたいときなどにご利用ください。

録音できる時間は最大15分です。ただし、通話録音するメモリと、留守番電話の自分で録音した応答メッセージや用件、受信した文書を記憶するメモリは同じものです。

そのためメモリ内に用件や受信文書が残っていると録音できる時間が少なくなります。また、留守番電話の用件と合わせて合計が15分を超えない限り最大30件録音できます。

操作前のご注意

- ・ワイワイトークで通話中は、通話録音できません。
- ・留守番電話の用件が30件録音されているときや、残りの録音時間が20秒以内のときは通話録音できません。
- ・通話録音1件は、留守番電話の用件1件分としてカウントされます。

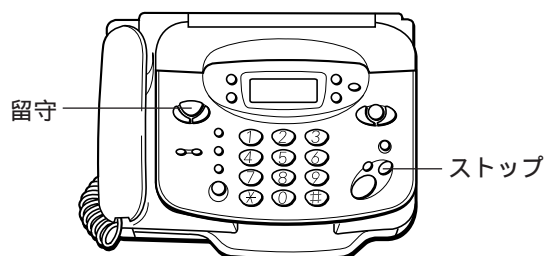

1 受話器で通話中
です。



2  を押し
ます。



「ピ-」という音がして、録音を開始します。相手にも「ピー」という音が流れます。

3 録音を終了する
ときは  を
押します。



ご注意

通話録音中は保留できません。保留するときは、通話録音を終了させてください。

こんなときは

メモリがいっぱいになると、『メモリがいっぱいです』というメッセージが流れ、ディスプレイに「メモリ

がいっぱいです」と表示されます。録音は中断されます。

通話録音した内容を聞く

通話録音した内容は、留守番電話の用件の場合と同じ操作で再生したり、消去したりできます。

(P.64)

留守番電話の用件が録音されていれば、録音された順に用件や通話録音内容が再生されます。

通話録音した内容だけを再生する操作はありません。

留守番電話に録音された用件や通話録音した内容を相手に聞かせる

受話器で通話中に、留守番電話に録音された用件や通話録音した内容を再生して、相手に聞かせることができます。

操作前のご注意

- ・ワイワイトークで通話中は操作できません。

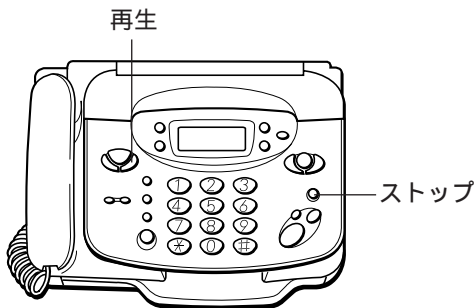

1 受話器で通話中
です。



2 ▶再生 を押し
ます。



録音内容が再生されます。

再生中のボタン操作については、P.84をご覧ください。

3 再生を終了する
ときは  ◯ストップ を
押します。





自分の名前を登録する (発信元登録)

ファクスを送ったときに相手の記録紙の各ページの最上部に、自分の名前を自動的にプリントさせることができます (P.36)。相手側では、どこからのファクスなのかを容易に知ることができます。

プリントさせるためには、次のことを行います。

- ・ここで自分の名前を登録する
- ・P.36で「発信元をプリントする」に設定する (お買い上げいただいたときは、「発信元をプリントする」に設定されています。)

登録できる文字は下表に示すカタカナ、数字、アルファベット、記号で最大40文字 (空白を含む) です。



1 機能選択 を押し
す。

キリウセツク シテクダサイ

2 4 を押し
す。

トウジ モー

3 セット を押し
す。

マイネー4ホウジ トウジ

4 機能選択 を2回押
します。

3秒待つか、または[セット]を押します

シヨウジ トウジ

シヨウジトウジ ヌウリョク

5 登録する名前を入力します。(右参照)

6 セット を押し
す。

カリョウ

9/ 1 12:00 0

こんなときは

途中で設定をやめるとき... [ストップ] ボタンを押してください。

| 押すボタンの回数 | 1 | 2 | 3 | 4 | 5 | 6 | 7 | 8 | 9 | 0 |
|----------|---|---|---|---|---|---|---|---|---|----|
| 1回 | ア | カ | サ | タ | ナ | ハ | マ | ヤ | ラ | ワ |
| 2回 | イ | キ | シ | チ | ニ | ヒ | ミ | ユ | リ | ロ |
| 3回 | ウ | ク | ス | ツ | ヌ | フ | ム | ヨ | ル | ン |
| 4回 | エ | ケ | セ | テ | ネ | ヘ | メ | 8 | レ | 0 |
| 5回 | オ | コ | ソ | ト | ノ | ホ | モ | T | ロ | ´ |
| 6回 | 1 | 2 | 3 | 4 | 5 | 6 | 7 | U | 9 | ° |
| 7回 | ア | A | D | G | J | M | P | V | W | - |
| 8回 | イ | B | E | H | K | N | Q | ヤ | X | . |
| 9回 | ウ | C | F | I | L | O | R | ユ | Y | 空白 |
| 10回 | エ | | | ッ | | | S | ヨ | Z | (|
| 11回 | オ | | | | | | | | |) |
| 12回 | | | | | | | | | | · |
| 13回 | | | | | | | | | | , |
| 14回 | | | | | | | | | | * |
| 15回 | | | | | | | | | | # |
| 16回 | | | | | | | | | | & |

(注) 空白は1文字分空きます

入力例: テス8

[4]を4回押して
[電話帳] ボタン
を押します。

テ_

[3]を3回押して
[電話帳] ボタン
を押します。

テス_

[8]を4回押して
[電話帳] ボタン
を押します。

テス8_

入力を間違えたときは、[電話帳][電話帳] ボタンでカーソルを移動するか、[保留/クリア] ボタンを押して入力しなおしてください。

変更

登録と同じ手順を行い、手順5で[保留/クリア] ボタンを押してから新しい名前を入力してください。

削除

登録と同じ手順を行い、手順5で[保留/クリア] ボタンを押してください。

ご使用前の注意

設置と初期状態

電

話

ファクス

留守番

ハンドスキャナ

DDIサービス

キャッチホンFネット
ダイヤルイン

NTTサービス
ナンバーディスプレイ

困ったときは



発信元を相手の記録紙にプリントする設定

本機に登録した名前（発信元）を相手の記録紙にプリントするか、しないかの設定です（発信元記録）。

お買い上げいただいたときは、「発信元をプリントする」に設定されています。

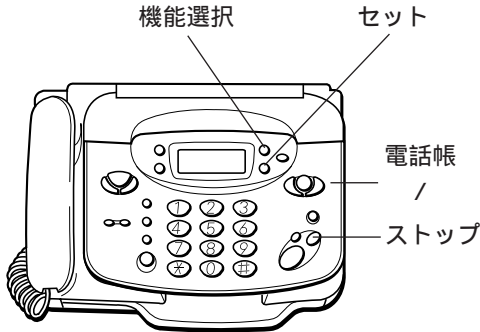

1 機能選択 を押し
す。

2 3 を押し
す。

3 セット を押し
す。

4 機能選択 を2回押
します。

5 ▲ または ▼ を押し
てカーソルを移動
します。

— x : 発信元をプリントする
x : 発信元をプリントしない

6 セット を押し
す。

こんなときは

途中で設定をやめるとき... [ストップ] ボタンを押し
てください。

相手先でのプリント例

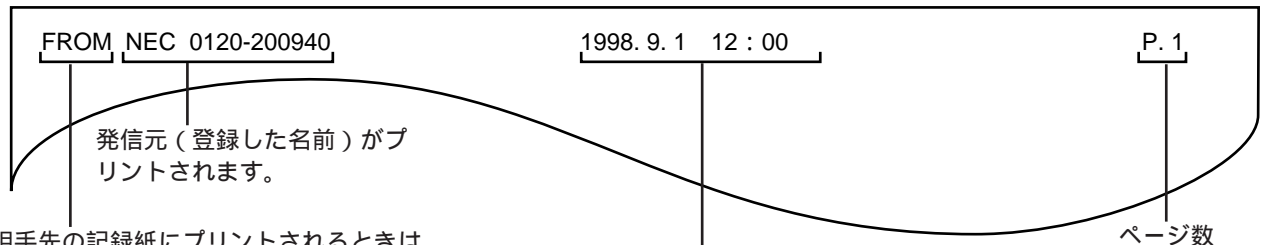

相手先の記録紙にプリントされるときは、
名前の前に自動的に「FROM」とプリント
されます。

時刻の設定をしていないときは、日付・時
刻はプリントされません。

ページ数



原稿のセットのしかた

一度に10枚までの原稿をセットできます(同じ紙質、同じ大きさの場合)。11枚以上送りたいときは、何回かに分けて送信してください。途中で原稿を追加しないでください。

原稿のサイズおよび厚さ

| | 1枚だけセットする場合 (幅×長さ) | 複数枚セットする場合 (幅×長さ) |
|----|-----------------------|----------------------|
| 最大 | 257×1000mm | 257×364mm (B4サイズ) |
| 最小 | 128×128mm | 128×128mm |
| 厚さ | 0.05~0.15mm | 0.065~0.10mm |

*このページの紙の厚さは約0.09mmです。

読み取りできる範囲

原稿の縁から10mm以内の範囲にある文字などは読み取れない場合があります(この部分)

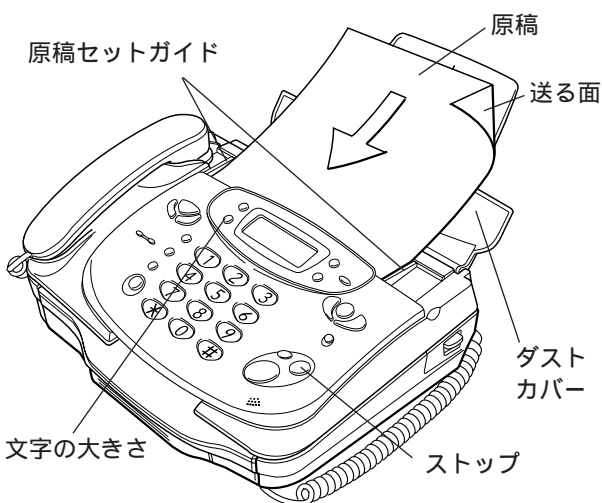
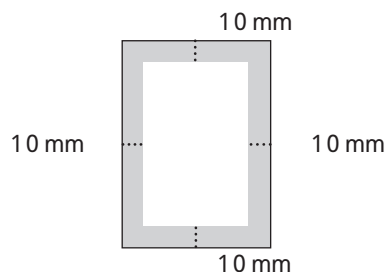

1 ダストカバーを開けます。

2 原稿の幅に原稿セットガイドを合わせます。

複数枚のときは先端と幅をそろえてください。

3 送る面を下に向けて、原稿を軽く差し込みます。



自動的に約3cm引き込まれます。

複数枚セットしたときは一番下の原稿が引き込まれます。

画質モードは、[文字の大きさ]ボタンで変更されます。ここでは「普通」が選択されています。

(P.40)

ご注意

原稿セットガイドは原稿の幅にきちっと合わせてください。合わせないと原稿が斜めに入ったり、つまったりする原因となります。

幅や厚さが異なる原稿をいっしょにセットしないでください。原稿がつまったり、送信もれが出たりする原因となります。

クリップやホチキスの針は必ず取り除いてください。故障の原因となります。

インクや修正液、ノリなどが付いた原稿は、完全に乾かしてからセットしてください。

セットした原稿を取り除きたいときは

[ストップ]ボタンを押すと、原稿が排出されます。原稿は無理に引き抜かないでください。原稿読み取り部に傷がつく原因となります。

ご使用前の注意

設置と初期状態

電話

ファクス

留守番

ハンドスキャナ

DDIサービス

キャッチホンFネット
ダイヤルイン
NTTサービス

ナンバーディスプレイ

困ったときは

こんなときは

次のような原稿は、普通紙に複写機でコピーするか、
 ハンドスキャナ（ P.80）または別売のキャリア
 シート（ P.125）を使って送信してください。

| 送れない原稿 | 複写機でコピーした原稿 | ハンドスキャナ | キャリアシート |
|--------------------------|-------------|---------|---------|
| フィルムやトレーシングペーパーのような透明なもの | | * | |
| 破れたり、しわが入ったり、丸まった紙 | | | |
| 感圧紙、感熱紙、裏カーボン紙などの化学処理した紙 | | | |
| 小さすぎる紙 (128×128 mm未満) | | * | |
| 薄すぎる紙 (0.05 mm未満) | | * | |
| 厚すぎる紙 (0.15 mmを超える) | | | × |
| ノリやテープで貼り合わせた紙 | | × | × |

* 白い紙などの上に原稿を置いて読み取ってください。

キャリアシート（別売 P.125）を使う場合、2枚以上のキャリアシートを同時にセットすることはできません。1枚ずつ送信してください。

セットするときはこちら側から差し込みます。

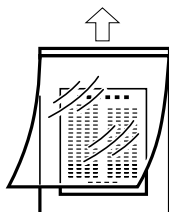



コピーのしかた

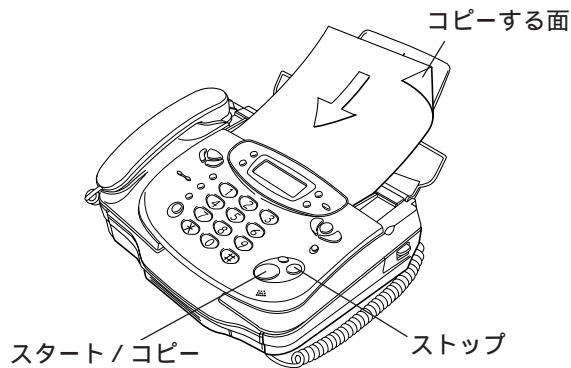

1 原稿をセットします。(P.37)

画質モードが表示されます。ここでは「普通」が選択されています。(P.40)

2 を押し

ここでは常にコピー部数は「01」と表示されます。

この状態で約5秒間何もしないでいると、自動的にコピーを開始します。

シングルコピー (1部コピーする)

3 そのまま を押します。

コピーが終わると「ピー」という音がします。

マルチコピー (複数部コピーする)

3 コピー部数を入力します。

2~99部まで入力できます。

2~9は頭に「0」を付けてください。

この状態で約5秒間何もしないでいると、自動的に原稿の読み取りを開始します。

4 を押し

コピーが終わると、「ピー」という音がします。

ご注意

原稿は自動的に排出されます。無理に引き抜かないでください。

A4サイズの記録紙をセットしている場合や記録紙のサイズをA4に設定している場合、B4サイズの原稿をコピーするとA4サイズに縮小されます。

B4サイズの記録紙をセットしている場合、A4サイズの原稿をコピーすると等倍コピーされます。

記録紙スタッカに、コピーした記録紙を10枚以上ためないでください。記録紙づまりの原因となります。

こんなときは

白紙が出たとき

- 原稿はコピーする面を下に向けてセットしましたか？
- 記録紙のセットの向きは正しいですか (P.111) ?

途中でコピーをやめるとき... [ストップ] ボタンを押してください。「ハイシュツチュウ」と表示され、原稿が排出されます。

拡大/縮小コピーするとき... ハンドスキャナをお使いください (P.79, P.81)。お客様による拡大/縮小の設定はハンドスキャナ使用時のみ可能となります。

写真や小さい文字の原稿、色がついた原稿などをコピーする場合... 画質モードや読み取り濃度を設定してください。(P.40, P.41)

縮小コピーされたとき

- B4の原稿をコピーする場合、記録紙のサイズがA4に設定されていると、縮小コピーされます。B4サイズの記録紙に交換するか、カバーを一旦開けてから閉め、記録紙サイズを「B4」にしてください。ただし、A4サイズの記録紙が入っている場合は、はみ出した部分はプリントされません。(P.111)
- また、A4の原稿をコピーする場合、原稿セットガイドがB4になっているとき、原稿を左端にセットすると、縮小コピーされます。原稿セットガイドは正しく原稿の幅に合わせてください。(P.37)

コピーしてはいけないもの

簡単にコピーがとれるからといって自由に何をコピーしてもよいという訳ではありません。例え個人で使用することが目的であっても、法律でコピーが禁止されているものもあります。

- 貨幣、紙幣、公債証券、政府発行の有価証券、郵便切手、印紙などは、外国で発行されたものも含め、法律でコピーが禁止されています。これらの中には、コピーしたものを持っているだけで法律に触れるものもあります。絶対にコピーしないでください。

- 書籍、音楽、絵画、版画、地図、図面、映画、写真の著作物は個人的に、または家庭内などの限られた範囲内で使用する場合など、著作権法で認められている場合を除き、基本的にコピーすることが禁止されています。
- パスポートや免許証、民間発行の有価証券(株券、手形、小切手など)、定期券、回数券、通行券、身分証明書、食券などのコピーも政府の指導により注意が呼びかけられています。

ご使用前の注意

設置と初期状態

電話

ファクス

留守番

ハンドスキャナ

DDIサービス

キャッチホンネットダイヤルイン

NTTサービス ナンバーディスプレイ

困ったときは



送信原稿の種類の設定

写真や小さい文字の原稿を送るとき（画質モード）

文字が小さい原稿や、写真のように濃淡のある原稿でも、鮮明に送ったりコピーをとったりすることができます。送信やコピーの前に画質モードを設定してください。

お買い上げいただいたときは「フツウ（普通）」に設定されています。



画質モード

フツウ： **文字がこのくらいの大**
（普通）

チイサイ： 文字がこのくらいの大さのとき
（小さい）

コマカイ： 文字がこのくらいの大さのとき
（細かい）

シャシン： 写真のとき（64階調ハーフトーン）
（写真）



画質モードの選びかた

文字の大きさ



を押して選

びます。



ボタンを押すごとにディスプレイの表示が変わります。
ここでは「普通」が選択されています。

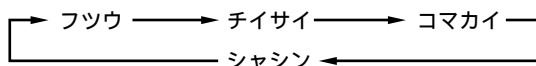

原稿をセットしていない状態で[文字の大きさ]ボタンを押したときは、2秒以内にボタンを押して選んでください。2秒を過ぎると時刻表示になり、最後に表示されていた画質モードになります。

ご注意

「細かい」、「写真」に設定すると、「普通」や「小さい」に比べ送信に時間がかかります。原稿の内容に合わせた設定をしてください。

色地の原稿を「細かい」、「写真」で送ると、送信時間が極端に長くなることがあります。色地の原稿を送るときは、「普通」または「小さい」に設定してください。

黒い部分が多い原稿や色地の原稿、縦の罫線のある

原稿では送信に時間がかかります。

「細かい」に設定した場合、相手機種によっては「小さい」で送信することがあります。

「写真」に設定した場合、原稿によっては原稿の白い部分にゴマ模様の記録が出る場合があります。その場合には、読み取り濃度を「うすく読み取る」または「よりうすく読み取る」に設定してください。（P.41）

こんなときは

写真や濃淡のある原稿を送信するときやコピーするとき...「写真」に設定してください。よりきれいに送信やコピーができます。

コピーのときは、「小さい」、「細かい」、「写真」の中から選んでください。「普通」に設定しても「小さい」でコピーされます。

ハンスキャナを使って送信するときやコピーするときは、「普通」、「細かい」は選べません。「小さい」、「写真」の中から選んでください。

色がついた原稿や文字がうすい原稿を送るとき（読み取り濃度）

キャリアシート（別売 P.125）を使うときや用紙に色がついているとき、原稿の文字がうすいときなどは、相手が読みやすいように読み取り濃度を調整することができます。

送信やコピーの前に設定してください。

お買い上げいただいたときは、「普通で読み取る」に設定されています。

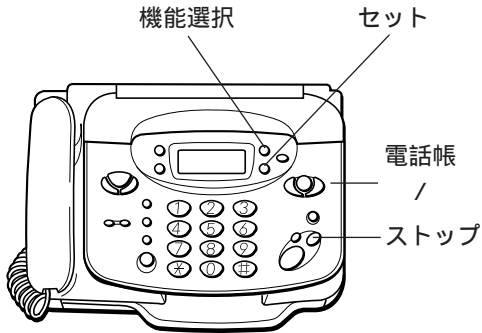

- 1 **機能選択** を押し
ます。 キリクセンタウ シテウダサイ
- 2 **3** を押し
ます。 セツイ モード
- 3 **セット** を押し
ます。 ヨミリ ノド
読み取り濃度

4 **▲** または **▼** を押して選びます。

- ： よりうすく読み取る
（濃い原稿）
- ： うすく読み取る
（色地原稿や新聞）
- ： 普通で読み取る
（コピーや黒ペン書き原稿）
- ： 濃く読み取る
（鉛筆書き原稿やキャリアシート使用時）
- ： より濃く読み取る
（うすい原稿）

- 5 **セット** を押し
ます。 カリヨウ
9/ 1 12:00 0

ご注意

設定した状態は次に変更するまで変わりません。送信やコピーが終わったら「普通（ ）」に設定を戻してください。

こんなときは

読み取りの具合を確認したいとき...**コピー**をとって確認してください。

途中で設定をやめるとき... **[ストップ]** ボタンを押してください。

ご使用前の注意
設置と初期状態
電 話
ファクス
留守番
ハンドスキャナ
D D I E サ ー ビ ス
A L P H A 5
キャッチホンネットワーク
ダイヤルイン
N T T サ ー ビ ス
ナンバーディスプレイ
困ったときは

ファクスを送る

自動送信

相手先と話をしないで直接ファクスを送ることができます。相手先がファクス専用するときやファクス/電話自動切替になっているときなどに便利です。

受話器やワイワイトークで相手と話してからファクスを送る場合は、手動送信してください。(P.44)

相手機がA4サイズの記録紙を使用している場合、B4サイズの原稿を送ると、自動的にA4サイズに縮小して送信されます。

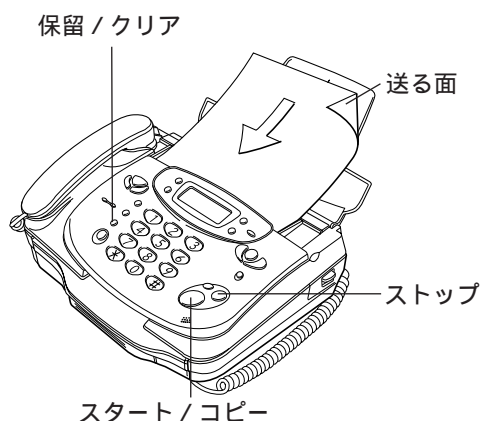

1 原稿をセットし

ます。(P.37)

画質モードが表示されます。ここでは「普通」が選択されています。(P.40)



画質モード

2 相手先の番号を

ダイヤルします。

受話器を置いたままダイヤルします。
リダイヤルも使えます。



3 を押し

ます。
送信が終わると、「ピーッ」という音がします。

ダイヤル中

交互に表示

747:0120200940

0120200940 P01
ソウジキョウ

枚数

9/ 1 12:00 0
ソウジキョウ

9/ 1 12:00 0

ご注意

原稿は自動的に排出されます。一時的に止まることがあります。無理に引き抜かないでください。
相手機種によっては、通信中にディスプレイに相手先の名前(電話帳に登録した名前)や電話番号が表

示されます。ディスプレイには12文字まで表示されます(13文字以上あるときは後ろから12文字が表示されます)。

こんなときは

番号を間違えたとき... [保留/クリア] ボタンを押して最初からダイヤルしなおしてください。
途中で送信をやめるとき... [ストップ] ボタンを押してください。もう一度押しすと原稿が排出されます。排出されないときは、もう一度押してください。
青色のボールペンやサインペンなどで書かれた原稿は鮮明に読み取れないことがあります(ブルーブラックのインクや紺色に近い青の場合は問題ありませ

ん)。うすい鉛筆や、蛍光マーカーで書かれた文字も鮮明に読み取れません。

赤は黒と同様に鮮明に読み取ることができます。赤色の紙に黒で書かれた原稿の場合は、真っ黒になってしまいます。

写真や小さい文字の原稿、色がついた原稿などをファクスで送る場合...画質モードや読み取り濃度を設定してください。(P.40、P.41)

相手先が話中のときは

ディスプレイに「サイハッコ マチ 1カイメ」(再発呼待ち1回目)と表示されたときは、相手先が話中です。この場合、1分間隔で5回まで自動的にかけなおします(オートリダイヤル)。そのままお待ち

ください。5回かけなおしても送信できないときは不達レポートがプリントされます(下記)。送信をやめるときは[ストップ]ボタンを押して原稿を排出してください。

送信できなかったときは

自動的に不達レポートがプリントされます。

不達レポートのプリント例

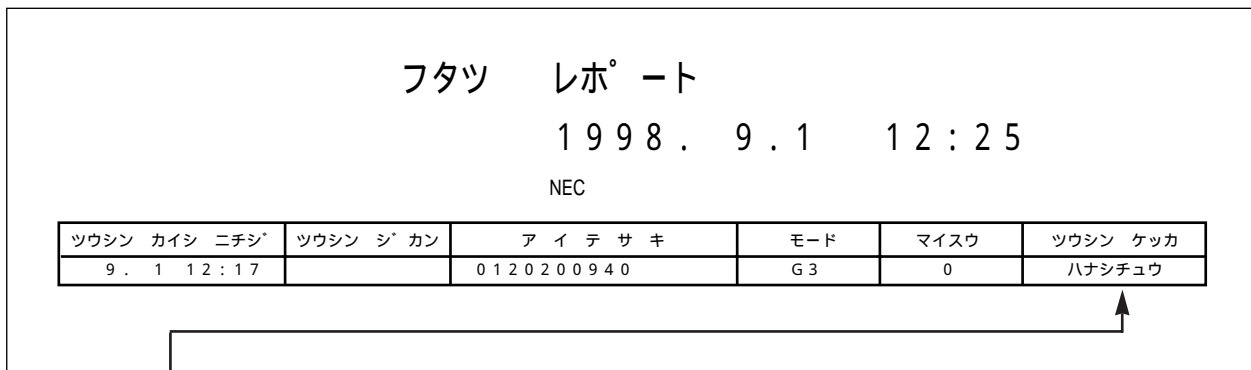

- ハナシチュウ 次のいずれかの場合です。
 - ・ 相手先が話中
 - ・ 回線が混み合っている
- ヨビダシ 次のいずれかの場合です。
 - ・ 相手先から通話予約などで呼び出しを受けている
 - ・ 相手先の記録紙がなくなっているか、つまっている
- チュウダン 次のいずれかの場合です。
 - ・ 通信中に相手先が受信を中断した
 - ・ 通信中に相手先の記録紙がなくなったか、つまった
- ムオウトウ 次のいずれかの場合です。
 - ・ 相手先が受信できない状態になっている
 - ・ 相手先が電話に出ない
 - ・ 電話回線が正しく接続されていないか、電話回線接続コードが断線しているおそれがある
- × × (2桁の英数字) 「エラーコード表」(P.124)をご覧ください。

海外へ送るときは

海外へファクスを送る場合、「海外通信の設定」を行うと海外へ送るときに起こりやすい通信ミスが少なくなります。(P.46)

国際ダイヤル通話を利用して海外にファクスを送る場合、国際電話番号(001、0061、0041など)をダイヤルしたあと国番号と相手先電話番号をダイヤルしても、話中になり通信できないことが

あります。このようなときは、国際電話番号のあとに[リダイヤル/ポーズ]ボタンを2、3回押し(約6秒~9秒のポーズが入ります)それから残りの電話番号をダイヤルしてください。それでも通信できない場合は、受話器をとって回線の接続具合を確認しながらダイヤルしてください。
 例: 001 - - 1 [相手先の番号]

手動送信

相手先と話してからファクスを送ることができます。相手先が手動受信の場合や相手先のファクス信号音（ピーヒョロヒョロ）を確認してから送信するときに便利です。

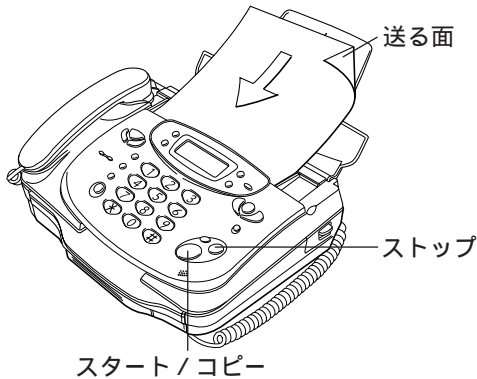

1 原稿をセットし
 ます。(P.37)
 画質モードが表示されます。ここで
 は「普通」が選択されています。(P.40)

2 受話器をとって電話をかけ、話をします。
 ワイワイトークでかけることもできます。

3 相手に受信の操作をしてもらいます。
 相手が操作すると「ピーヒョロヒョロ」という音が聞こえます。

4 を押し、
 受話器を戻します。
 送信が終わると、「ピーッ」という音がします。

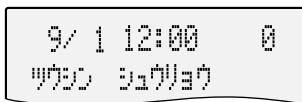
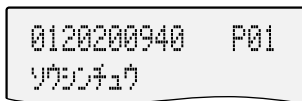
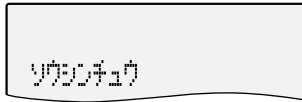

ご注意

原稿は自動的に排出されます。一時的に止まる場合がありますが、無理に引き抜かないでください。

こちらが先に [スタート/コピー] ボタンを押しても、相手が受信の操作をすれば送信できます。

こんなときは

途中で送信をやめるとき... [ストップ] ボタンを押してください。原稿が排出されます。排出されないときは、もう一度 [ストップ] ボタンを押してください。
 ファクスを送ったあとも相手と話したいときは、受話器を戻さないでください(相手も)。

青色のボールペンやサインペンなどで書かれた原稿は鮮明に読み取れないことがあります(ブルーブラックのインクや紺色に近い青の場合は問題ありません)。うすい鉛筆や、蛍光マーカーで書かれた文字も鮮明に読み取れません。
 赤は黒と同様に鮮明に読み取ることができます。赤色の紙に黒で書かれた原稿の場合は、真っ黒になってしまいます。

おまかせ送信 (メモリ送信)

セットした原稿を一旦読み取ってメモリに記憶してから送ることができます。

メモリには、画質モード (P.40) が「普通」のとき A 4 判 (7 0 0 字程度) 原稿を約 2 0 枚記憶できます。

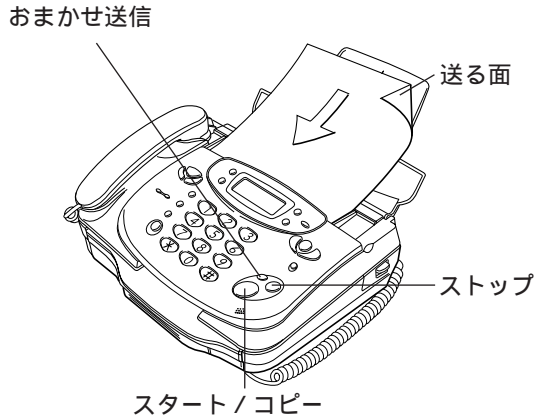

1 原稿をセットします。(P.37)
画質モードが表示されます。ここでは「普通」が選択されています。(P.40)

2 相手先の番号をダイヤルします。
受話器を置いたままダイヤルします。
おまかせ送信ではリダイヤルできません。

こんなときは

相手が話中のとき... 1 分間隔で 5 回まで自動的にかけなおします (オートリダイヤル)。送信できないときは不達レポートがプリントされます。(P.43)
途中で送信をやめるとき... [ストップ] ボタンを押してください。
青色のボールペンやサインペンなどで書かれた原稿は鮮明に読み取れないことがあります (ブルーブラックのインクや紺色に近い青の場合は問題ありません)。うすい鉛筆や、蛍光マーカーで書かれた文字も鮮明に読み取れません。

原稿の読み取り中にメモリがいっぱいになったとき

「ピーピーピー...」という音がして、読み取り中のページが表示されます。
5 秒後 (または [ストップ] ボタンを押すと) 読み取りが終わったページまでを送信する旨が表示されます。

3 おまかせ送信 を押し ます。

自動的に原稿を読み取ります。
読み取りが終了すると自動的に送信します。
送信が終わると、「ピーッ」という音がします。

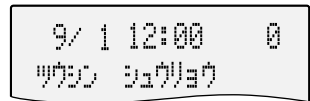
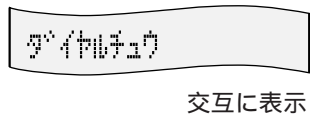
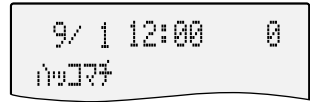
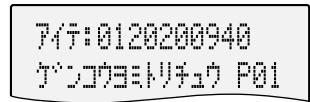

赤は黒と同様に鮮明に読み取ることができます。赤色の紙に黒で書かれた原稿の場合は、真っ黒になってしまいます。

読み取りが終わったページまでを送信するときは、[スタート/コピー] ボタンを押してください。
送信をやめるときは、[ストップ] ボタンを押してください。
何もしないまま 6 0 秒経つと自動的に送信します。読み取れなかった原稿は、原稿挿入口に残ったままです。原稿を排出するときは、送信が終了してから [ストップ] ボタンを押してください。

ご使用前の注意
設置と初期状態
電話
ファクス
留守番
ハンドスキャナ
D D I E S A L P H A S
キャッチホン/ネット
ダイヤルイン
N T T サービス
ナンバーディスプレイ
困ったときは

電話帳で送信

相手先が電話帳に登録されていると、簡単な操作でファクスを送ることができます。

あらかじめ登録が必要です。(P.23)

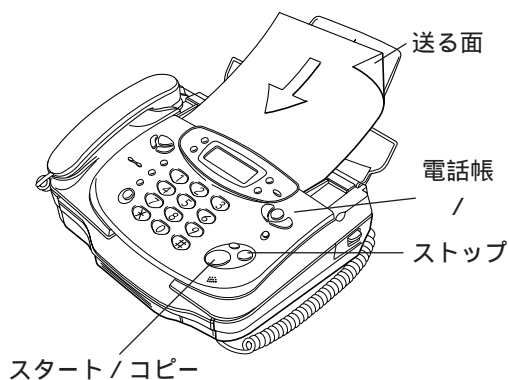

- 1 原稿をセットし  ます。(P.37)
画質モード
画質モードが表示されます。ここでは「普通」が
選択されています。(P.40)

- 2 ◀ または ▶ を押して相手先
を選びます。
登録されている相手先名が、数字 カナ (50 音
順) アルファベット 記号 名前を登録してい
ない電話番号の順に表示されます。
登録されている相手先を素早く探すことができ
ます。(P.25)
例)「ニッポンデンキ」を探すときは、[5 (ナ)]
を押してください。

- 3  を押し
ます。 交互に表示

アイ:ニッポンデンキ
TEL:0120200940

こんなときは





途中で送信をやめるとき... [ストップ] ボタンを押し
てください。

海外通信の設定

海外にファクスを送るときは、「海外通信する」
に設定すると、海外へ送るときに起こりやすい
通信ミスが少なくなります。

お買い上げいただいたときは、「海外通信し
ない」に設定されています。



- 1 機能選択 を押します。 
- 2 3 を押します。 
- 3 セット を押します。 
- 4 機能選択 を 3 回 押
します。  カーソル
- 5 ◀ または ▶ を押してカーソル
を移動します。
_ x : 海外通信する
_ x : 海外通信しない
- 6 セット を 押し
ます。 

9/ 1 12:00 0

ご注意

海外通信の設定は、ファクスを受信するときは関係
ありません。
海外へ送信完了後は、「海外通信しない」に設定して
ください。

こんなときは

途中で設定をやめるとき... [ストップ] ボタンを押し
てください。

マイネームボタン（自分専用の発信元名を付けて送る）

よくファクスを送る相手先をマイネームボタンに登録すると、簡単な操作でファクスを送ることができます。

マイネームボタンには自分専用の発信元名（マイネーム）を登録でき、相手の記録紙にはこのマイネームがプリントされます（P.35で登録した発信元ではありません）。マイネームボタンに登録できるのは1カ所だけです。相手の記録紙にマイネームをプリントさせるには、次のことを行います。

- ・ここでマイネームを登録する
- ・P.36で「発信元をプリントする」に設定する

99年1月の大阪06地域および携帯電話、自動車電話、PHSの電話番号変更についてはP.118をご覧ください。

登録内容

- ・相手先の電話番号：最大32桁
- ・相手先名：最大12文字
- ・マイネーム：最大40文字

マイネームボタンの登録

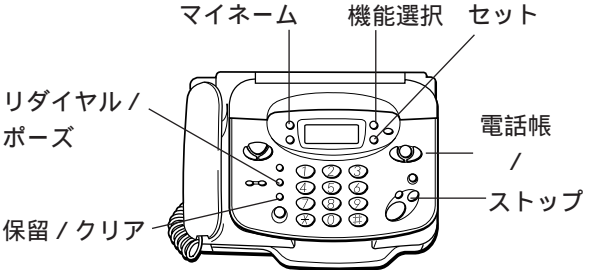

1 機能選択 を押し
す。
キリウツク シテクダサイ

2 4 を押し
す。
トウジ モード

3 セット を押し
す。
マイネームモード トウジ

4 セット を押し
す。
トウジ:マイ?

5 相手先の名前を
入力します。
入力のかたは、P.23をご覧ください。名前を
入力しないときは、次の手順6へ進んでくだ
さい。
ナマエ:ニッポンテック

こんなときは

手順7で番号を間違えたとき... [電話帳][電話帳]ボタンでカーソルを移動するか、[保留/クリア]ボタンを押して入力しなおしてください。途中で登録をやめるとき... [ストップ]ボタンを押してください。

6 セット を押し
す。
ナマエ:ニッポンテック
TEL:?

7 相手先の番号を
入力します。
ナマエ:ニッポンテック
TEL:0120200940

8 セット を押し
す。
マイネーム:_

9 マイネームを入力します。
入力のかたは、P.23をご覧ください。

10 セット を押し
す。
カリヨウ

9/ 1 12:00 0

国際電話を利用するとき

国際電話を利用するときは、手順7で国際電話番号を入力した後、[リダイヤル/ポーズ]ボタンを2回押してから（表示は「- -」）残りの電話番号を入力してください。[リダイヤル/ポーズ]ボタンを押すと1回約3秒のポーズが入ります。
例：001 - - 1 [相手先の番号]

マイネームボタンを使って送る

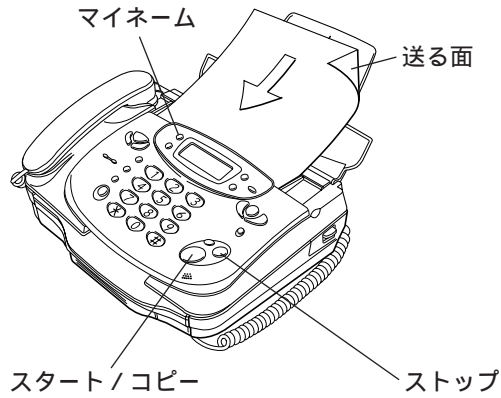

1 原稿をセットし

ます。(P.37)

画質モードが表示さ

れます。ここでは「普通」が選択されています。

(P.40)

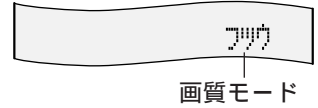

2 ^{マイネーム} を押し
ます。

7/7:200940
TEL:0120200940

3 ^{スタート} を押し
ます。

ダイヤル

交互に表示

[スタート/コ
ピー] ボタンを押
さないときは、[マ
イネーム] ボタン
を押してから7秒後に、自動的にダイヤルが始ま
ります。

7/7:200940
TEL:0120200940

こんなときは

途中で送信をやめるとき... [ストップ] ボタンを押し
てください。

ファクスを受ける

電話で話をしたあとに、そのまま電話を切らずにファクスを受信することができます。

話をしたあと受ける

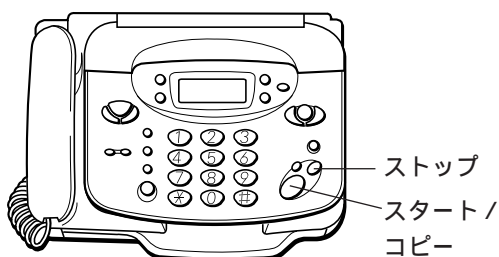

電話に出たら「ポー・ポー・ポー...」という音が聞こえるとき

相手がファクス送信しています。[スタート/コピー]ボタンを押して受話器を戻してください。FAXかんたん受信の設定をしているときは、「ポー・ポー・ポー...」のあと『ファクシミリを受信します。受話器を置いてお待ちください』というメッセージが流れます。この場合は受話器を戻してください。

1 通話中です。

「ポー・ポー・ポー」 0'35"

2 相手に送信の操作をしてもらいます。

「ポー・ポー・ポー...」という音が聞こえます。
FAXかんたん受信の設定をしているときは、「ポー・ポー・ポー...」のあとメッセージが流れます。この場合は受話器を戻してください。
相手機種によっては何も音が聞こえないことがあります。

3 を押し、

「ポー・ポー・ポー」

受話器を戻します。
受信が終わると、「ピーッ」という音がします。

ご注意

受信した文書は記録紙スタックに10枚以上ためないでください。記録紙づまりの原因になります。

こんなときは

こちらが先に[スタート/コピー]ボタンを押しても、相手が送信の操作をすれば受信できます。
ファクスを受信したあとも相手と話したいときは、受話器を戻さないでください(相手も)。
FAXかんたん受信の設定については、P.56をご覧ください。

ファクスを受信中に記録紙がなくなったり、つまったりした時は、受信は中断され、次のファクスからメモリ代行受信になります。(P.50)
ベルの音を変えたいとき...着信ベルの音色を変えることができます。ベルのかわりにメロディを流すこともできます。(P.30)



メモリ代行受信

記録紙がなくなっているときや紙づまりのときなどにファクスがかかってくると、記録紙へプリントする代わりにメモリへ受信文書を記憶する機能です。

メモリに記憶された文書は、あとで記録紙にプリントできます。

こんなときにメモリ代行受信になります。

- ・ 記録紙が無いとき
- ・ 記録紙がつまっているとき
- ・ カバーが開いているとき
- ・ サーマルヘッドが加熱したとき

受信中に記録紙が無くなると

受信は中断され、回線が切れます。次のファクスからメモリ代行受信になります。

メモリ代行受信されると

ディスプレイは以下ようになります。

加紙 / 記録紙 欠乏

1秒おきに表示

メモリ代行受信中

記憶できる文書量

最大10文書または99ページまで記憶できます。ただし、原稿の内容によっては少なくなることがあります。

- ・ 留守設定のときに録音された用件が残っていると記憶できる文書は少なくなります。

プリント

メモリに記憶された文書は、新しい記録紙をセットしたり、紙づまりをなおすと自動的にプリントされます。

- ・ B4サイズの記録紙が入った状態でメモリ代行受信をした場合、新しくセットする記録紙をA4サイズにするとプリントされません。B4サイズをセットするか、P.111を参照してください。

ご注意

新しい記録紙をセットするとき...裏と表を間違えないでください。記録紙に写らなくても、一度プリントされた内容はメモリから消えてしまい再びプリントすることはできません。(P.111)

記録紙がなく、かつ、メモリがいっぱいのとき...着信ベルが鳴り続け、メモリ代行受信はできません。



ファクス / 電話自動切替の設定

ファクス / 電話自動切替の仕組み

電話がかかってきたときにだれも電話に出ないと、s p e a x が回線を接続して相手が電話かファクスかを判別します。

接続のしかたやベルの鳴りかたは、設定によって変えることができます。

ご注意

- ・回線が接続されると、s p e a x 側で電話に出なくても相手に通話料金がかかってしまいます。
- ・外付け電話機は回線が接続されたあとのベル（図の呼出ベル）は鳴りません。

お買い上げいただいたときは、ファクス / 電話自動切替をするように設定されています。電話モードやファクス専用モードを「する」に設定するとファクス / 電話自動切替されません。(P.54)

留守設定にしたときは、接続のしかたやベルの鳴りかたが異なります。(P.59)

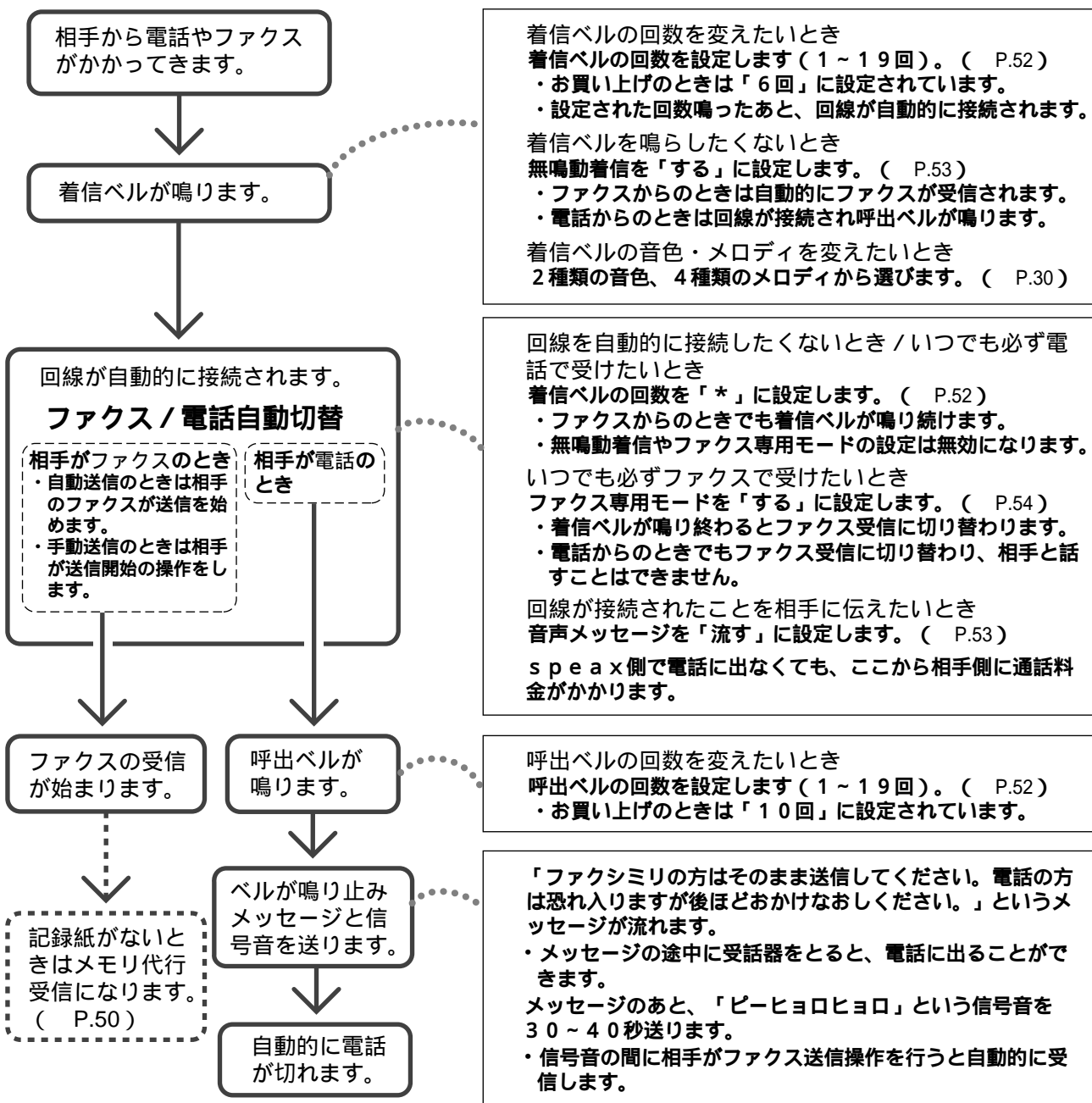

着信ベルの回数を変えたいとき
着信ベルの回数を設定します(1~19回)。(P.52)

- ・お買い上げのときは「6回」に設定されています。
- ・設定された回数鳴ったあと、回線が自動的に接続されます。

着信ベルを鳴らしたくないとき
無鳴動着信を「する」に設定します。(P.53)

- ・ファクスからのときは自動的にファクスが受信されます。
- ・電話からのときは回線が接続され呼出ベルが鳴ります。

着信ベルの音色・メロディを変えたいとき
2種類の音色、4種類のメロディから選びます。(P.30)

回線を自動的に接続したくないとき / いつでも必ず電話で受けたいとき
着信ベルの回数を「*」に設定します。(P.52)

- ・ファクスからのときでも着信ベルが鳴り続けます。
- ・無鳴動着信やファクス専用モードの設定は無効になります。

いつでも必ずファクスで受けたいとき
ファクス専用モードを「する」に設定します。(P.54)

- ・着信ベルが鳴り終わるとファクス受信に切り替わります。
- ・電話からのときでもファクス受信に切り替わり、相手と話すことはできません。

回線が接続されたことを相手に伝えたいとき
音声メッセージを「流す」に設定します。(P.53)

s p e a x 側で電話に出なくても、ここから相手側に通話料金がかかります。

呼出ベルの回数を変えたいとき
呼出ベルの回数を設定します(1~19回)。(P.52)

- ・お買い上げのときは「10回」に設定されています。

「ファクシミリの方はそのまま送信してください。電話の方は恐れ入りますが後ほどおかけなおしてください。」というメッセージが流れます。

- ・メッセージの途中で受話器をとると、電話に出ることができます。

メッセージのあと、「ピーヒョロヒョロ」という信号音を30~40秒送ります。

- ・信号音の間に相手がファクス送信操作を行うと自動的に受信します。

ご使用前の注意

設置と初期状態

電話

ファクス

留守番

ハンドスキャナ

DDIサービス

キャッチホン(ネットダイヤルインNTTサービス)

ナンバーディスプレイ

困ったときは

着信ベル回数の設定

ファクス / 電話自動切替 (P.51) で、自動的に回線を接続するまでに鳴らすベルの回数を設定できます (1 ~ 19 回)。また、電話モードの設定もできます。

お買い上げいただいたときは、「6回」に設定されています。
操作前のご注意

- 相手ファクスが自動受信の場合、10回以上に設定していると、相手ファクスの機種によっては受信できない場合があります。
- 無鳴動着信で使用していた場合は、まず「無鳴動着信しない」に設定してください (P.53)。それから着信ベル回数を設定してください。
- DDI (第二電電) -ALPHA5 (P.82) を利用する場合は、オンライン通信するために10回以下に設定してください。



- 機能選択 を押し
す。
 - 2カ を押し
す。
 - セット を押し
す。
 - 機能選択 を2回押し
します。
 - 着信ベルの回数を入力します。
1 ~ 9は頭に「0」を付けてください。
[*]を入力すると電話モードになります。
 - セット を押し
す。
-

ご注意
 留守設定の間は、「トールセイバをする」に設定している場合、着信ベル回数の設定に関わらず、トールセイバのベル回数(2回または5回)でつながります。留守設定の間もここで設定したベル回数で回線を接続したいときは、「トールセイバをしない」に設定してください。(P.67)

呼出ベル回数の設定

ファクス / 電話自動切替 (P.51) で、自動的に回線を接続したあとに鳴らすベルの回数を設定できます (1 ~ 19 回)。

お買い上げいただいたときは「10回」に設定されています。

- 機能選択 を押し
す。
 - 2カ を押し
す。
 - セット を押し
す。
 - 機能選択 を3回押し
します。
 - 呼出ベルの回数を入力します。
1 ~ 9は頭に「0」を付けてください。
 - セット を押し
す。
-

こんなときは
 手順5で回数を間違えたとき... [保留/クリア] ボタンを押して入力しなおしてください。
 途中で設定をやめるとき... [ストップ] ボタンを押してください。

無鳴動着信の設定 (ファクス優先の設定)

相手先からファクスが送られてきた場合、着信ベルを鳴らさずにすぐにファクスを受信することを無鳴動着信といいます。

無鳴動着信に設定しても相手が電話の場合は、回線が接続されてから約5秒後に呼出ベルが鳴り始めます。

無鳴動着信に設定した場合でも、手動送信で送られてきたときは、呼出ベルが鳴ります。一度受話器をとって電話を受けてから、[スタート/コピー] ボタンを押して手動受信してください。

お買い上げいただいたときは、「無鳴動着信しない」に設定されています。

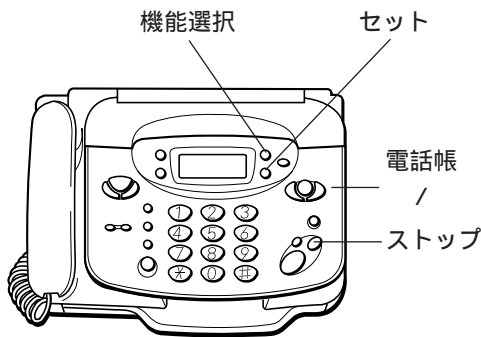

1 機能選択 を押します。

2 2カ を押します。

3 セット を押します。

4 ◀ または ▶ を押してカーソルを移動します。
_ x : 無鳴動着信する
x : 無鳴動着信しない

5 セット を押します。

ご注意

無鳴動着信に設定すると、外付け電話機のベルは鳴りません。

音声メッセージの設定

ファクス / 電話自動切替 (P.51) で、自動的に回線を接続した時、相手に音声メッセージを流すことができます (相手が電話の場合)。

『お呼び出しいたしますのでしばらくお待ちください』と流れます。(これは変更できません)

お買い上げいただいたときは、「音声メッセージを流さない」に設定されています。

1 機能選択 を押します。

2 2カ を押します。

3 セット を押します。

4 機能選択 を押します。

5 ◀ または ▶ を押してカーソルを移動します。
_ x : 音声メッセージを流す
x : 音声メッセージを流さない

6 セット を押します。

こんなときは

途中で設定をやめるとき... [ストップ] ボタンを押してください。

ファクス専用モード

着信ベルが設定した回数だけ鳴ると、自動的にファクス受信に切り替えることができます。相手からかかってくるのが、ファクスであることがわかっているときにご利用ください。

着信ベルの回数は変更できます。(P.52)
電話モードにしてあると...ファクス専用モードを「する」に設定しても電話モードが優先されファクス専用モードになりません。着信ベルの回数を1～19回に設定して電話モードを解除してください。



- 1 機能選択 を押しま す。
- 2 2 を押しま す。
- 3 セット を押しま す。
- 4 機能選択 を4回押しま す。
- 5 ◀ または ▶ を押しま す。
カーソルを移動します。
— x : ファクス専用モードにする
x : ファクス専用モードにしない
- 6 セット を押しま す。

ご注意
相手が電話の場合...設定した回数だけベルが鳴るとファクス受信動作になり、電話を受けることはできません。
留守設定にすると...ファクス専用モードの設定は無効になり、留守設定動作をします。(P.59)
無鳴動着信を「する」に設定すると...着信ベルが1回も鳴らずにファクス受信動作になります。(P.53)

電話モード

(主に電話を使う)

ファクス/電話自動切替 (P.51) をしたくない場合 (ファクスを自動受信したくない場合や、電話に出なくても相手に通話料金がかかるのを防ぎたい場合) は、電話モードをご利用ください。電話モードにすると、普通の電話機と同じようになり、ファクスは手動で ([スタート/コピー] ボタンを押して) 受信できます。

お買い上げいただいたときは、ファクス/電話自動切替に設定されています。

- 1 機能選択 を押しま す。
- 2 2 を押しま す。
- 3 セット を押しま す。
- 4 機能選択 を2回押しま す。
- 5 * を押しま す。
「**」表示になり、電話モードの設定になります。
- 6 セット を押しま す。

ご注意
電話モードでも、留守設定時は自動的にファクスを受信します (ただし、「トールセイバしない」に設定しているときは留守番機能が働かず、自動受信もできません。)(P.67)

こんなときは
途中で設定をやめるとき... [ストップ] ボタンを押してください。



ファクス情報サービスの利用

ご使用前の
注意

設置と
初期状態

電

話

ファクス

留守番

ハンドスキャナ

DDIサービス
ALPHA5

キャッチホンネット
ダイヤルイン
NTTサービス

ナンバーディスプレイ

困ったときは

FAXサービスボタンの使いかた

ポーリング方式のファクス情報サービスを利用するときは、[FAXサービス] ボタンを使用します。

ファクス情報の内容や情報の提供方式については、各サービスの提供元にお問い合わせください。

ポーリング受信について
あらかじめ相手先に用意されている原稿を、こちら（受信側）から操作して受信する機能をポーリング受信といいます。

ポーリング方式のとき

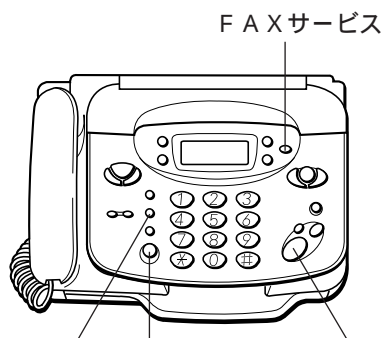

リダイヤル/ポーズ ワイワイトーク スタート/コピー

- 1 **5サービス** を押し
FAXサービス
す。
1: 70775サービス
2: FAXサービス
- 2 **2カ** を押し
す。
FAXサービス
3秒後に表示が変わります
77777 7777777777
- 3 相手先の番号を
ダイヤルします。
0332067733_
- 4 **スタート** を押し
す。
7777777777
777:0332067733

こんなときは

[リダイヤル/ポーズ] ボタンを押すと、前回ファクス情報サービスを利用した相手先へダイヤルできます。ただし、受話器をとってダイヤルしたときは、最後にダイヤルした相手先へダイヤルされます。ご注意ください。
受話器をとってダイヤルしても受信できます。この場合、受話器から「ピー」という音が聞こえたら [スタート/コピー] ボタンを押してください。

ポーリング方式がどうか分からないとき / 電話のガイダンスに従って情報を取り出すとき

- 1 受話器をとりま
す。
9/ 1 12:00 0
- 2 **5サービス** を押し
FAXサービス
す。
FAXサービス
3秒後に表示が変わります
77777 7777777777
- 3 相手先の番号を
ダイヤルしま
す。
0332067733_
- 4 ガイダンスに従って操作します。
ガイダンス後の「ピー」という音のあとでコードを入力してください。
ガイダンスがない場合は次の手順5へ進んでください。
- 5 **スタート** を押し
す。
7777777777
- 6 受話器を戻します。

こんなときは

ダイヤル回線をご使用の場合、コードをトーン（ブッシュ）信号で入力する必要があるときは、ダイヤルしたあとに [*] (トーン) ボタンを押してください。以後のダイヤルはブッシュ信号が送出されます。受話器を置いたまま操作したいときは、手順1で [ワイワイトーク] ボタンを押してください。
ガイダンス方式のときは上記の手順2を省くことができます。



いろいろな使いかた

FAXかんたん受信の設定

電話に出た時、相手がファクスの場合、受話器を戻すだけで受信できるように設定できます。

「FAXかんたん受信をする」に設定すると、次のようになります。

受話器をとって電話に出る

「ポー・ポー・ポー...」という音が数秒間聞こえる

『ファクシミリを受信します。受話器を置いてお待ちください』というメッセージが流れる

受話器を戻す（メッセージの途中で戻してもかまいません）

自動的に受信する

お買い上げいただいたときは、「かんたん受信をする」に設定されています。

ご注意

- ・コピー中や登録 / 設定中にファクスが入った時は、FAXかんたん受信はできません。このときは、コピーや登録 / 設定を中断すると受信できます。

- ・電話に出た時、周囲の騒音などによってはFAXかんたん受信ができず、メッセージが流れないことがあります。この場合は、[スタート / コピー] ボタンを押して受信してください。
- ・相手の電話の声質や音によって、ファクスの受信状態になることがあります。ひんぱんに起こる場合は、「FAXかんたん受信をしない」に設定してください。
- ・いたずらファクスでお困りのときは、「FAXかんたん受信をしない」に設定してください。
- ・外付け電話機ではメッセージは流れません。「ポー・ポー・ポー...」という音が聞こえたあと無音になります。それから受話器を戻してください。



1 機能選択 を押し
す。



2 3 を押し
す。



3 セット を押し
す。

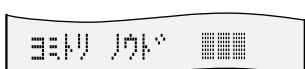

4 機能選択 を 4 回押
します。

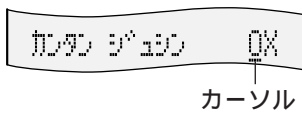

5 ◀ または ▶ を押してカーソル
を移動します。

- x : FAXかんたん受信をする
- x : FAXかんたん受信をしない

6 セット を押し
す。



こんなときは

途中で設定をやめるとき... [ストップ] ボタンを押してください。

ペーパーセーブ(記録紙を節約して受ける)

ファクスを受けるときに縦方向を半分に縮小してプリントできます。

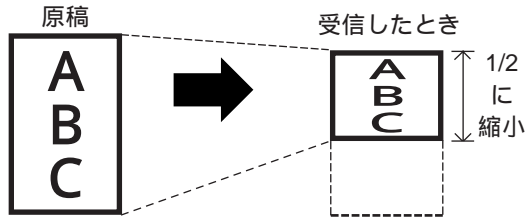

相手先が「普通」の画質モードで送ってきたときだけペーパーセーブが働きます。コピーのときはペーパーセーブできません。お買い上げいただいたときは、「ペーパーセーブしない」に設定されています。

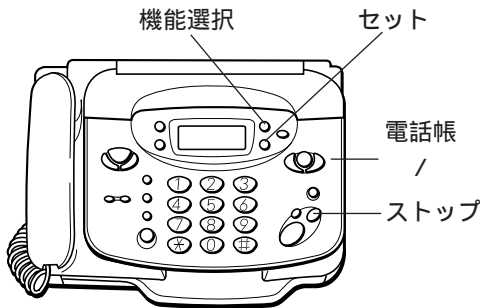

- 1 機能選択 を押しま す。
キリセンタ シテクガイ
- 2 3 を押しま す。
セツテイ モード
- 3 セット を押しま す。
ヨミリ ノド
- 4 機能選択 を押しま す。
ペーパーセーブ OX
カーソル
- 5 ◀ または ▶ を押してカーソルを移動します。
_x : ペーパーセーブする
x : ペーパーセーブしない
- 6 セット を押しま す。
加リヨウ
9/ 1 12:00 0

ご注意

ペーパーセーブした文書は、元の大きさに戻すことができません。ペーパーセーブしたくない重要な文書は、ペーパーセーブしないで受けるか、相手先に通信モードを「フツウ(普通)」で送らないようあらかじめ依頼しておいてください。

手動カットモードの設定

受信したファクスのページ間を自動的にカットする(自動カットモード)か、カットしない(手動カットモード)かを設定できます。「手動カットモード」では、ページ間と最後のページの終わりに破線がプリントされます。

お買い上げいただいたときは、「自動カットモード」に設定されています。

- 1 機能選択 を押しま す。
キリセンタ シテクガイ
- 2 3 を押しま す。
セツテイ モード
- 3 セット を押しま す。
ヨミリ ノド
- 4 機能選択 を 5 回押しま す。
手動カットモード OX
カーソル
- 5 ◀ または ▶ を押してカーソルを移動します。
_x : 手動カットモード
x : 自動カットモード
- 6 セット を押しま す。
加リヨウ

こんなときは

途中で設定をやめるとき... [ストップ] ボタンを押してください。

手動カットのしかた

受信した文書がプリントされているときは、待機中(電話やファクスを使っていない状態)に [ストップ] ボタンを押すと記録紙がカットされます。

ご使用前の注意

設置と初期状態

電話

ファクス

留守番

ハンドスキャナ

DDIサービス

キャッチホンFネット
ダイヤルイン

ナンバーディスプレイ

困ったときは

転送受信の設定（外付け電話機の場合）

外付け電話機で電話を受けた時、相手がファクス有的时候に、受信するための番号を変更することができます。

プッシュ回線をご利用の場合、番号を変更することができます。
 ダイヤル回線をご利用の場合、ここで変更した番号は使えません。（ダイヤル回線の場合は [3] です。 P.32）

お買い上げいただいたときは、「3 *」に設定されています。

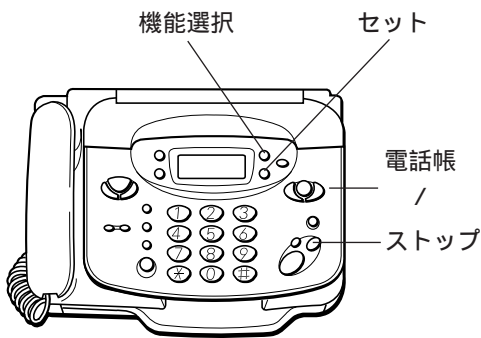

1 機能選択 を押し
す。

キリウセツウ シテウツクサイ

2 3 を押し
す。

セツイ モト

3 セット を押し
す。

ヨトリ ノウ

4 機能選択 を 6 回 押し
します。

テノウ ショウ 3*

転送番号

5 ◀ または ▶ を押し
て選びます。

選べる番号：2 *、3 *、5 *、7 *
 転送受信をしないときは、「シナイ」を選んでください。

6 セット を押し
す。

カヨウ

9/ 1 12:00 0

こんなときは

途中で設定をやめるとき... [ストップ] ボタンを押してください。

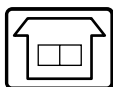

留守設定での動作

留守設定にセットすると、電話に出られないときなどに相手の用件を録音することができます。相手がファクスのときは自動的に受信します。

ご注意

留守設定にセットすると...無鳴動着信やファクス専用モードに設定していても、以下の動作となります。(P.53、P.54)

電話モードでお使いの場合...「**トールセイバする**」(P.67) に設定してください。「**トールセイバしない**」に設定すると、留守番機能が働きません(留守番電話が応答しません)。

留守設定にします。

留守設定にするには
[留守]ボタンを押します。(P.60)

相手から電話やファクスがかかってきます。

トールセイバの設定によって鳴る回数が異なります。(P.67)

着信ベルが鳴ります。

「**する**」に設定すると(お買い上げ時)
録音された用件があるとき：2回鳴ります。
何も録音されていないとき：5回鳴ります。

「**しない**」に設定すると
「着信ベル回数の設定」(P.52) で設定してある回数だけ鳴ります。

トールセイバの利用方法

録音された用件のある/なしを外出先から確認できます。

電話をかけて呼出音が3回以上聞こえたときは、録音された用件がありません。呼出音を3回聞き終わってから電話を切れば通話料金がかかりません。

回線が接続され、相手に留守電の応答メッセージが流れます。

自作応答メッセージを流したいとき
「**応答メッセージの録音**」をします。(P.62)

相手がファクスのとき

相手が電話のとき

ファクスを受信します。

相手の用件が録音されます。

- ・このとき、相手側がファクスの送信操作をするとファクスの受信が始まります。
- ・モニタスピーカから相手の声が聞こえます。(居留守モニタ)

記録紙がないときはメモリ代行受信になります。(P.50)

録音が終わると[留守]ボタンが点滅します。

こんなこともできます

外出先から録音された用件を、再生したり消したりできます。(P.69)

録音された用件を、あらかじめ指定した先に転送することができます。(P.71)

ナンバー・ディスプレイを利用すると、相手に応じてベルや応答メッセージを変えることができます。(P.105、P.107)

ご使用前の注意

設置と初期状態

電話

ファクス

留守番

ハンズスクリーン

DDIサービス

キャッチホンネットワークダイヤルイン

NTTサービス

困ったときは

留守セット

お出かけのときなどに留守設定すると、用件を録音したりファクスを受信したりできます。(P.59)

録音できる時間は、1件につき最大3分、合計で約15分まで録音できます(自分で録音した応答メッセージの時間も含まれます)。用件を録音中に3分になると、相手に「ピー」という音が流れ、電話が切れます。なお、1件の録音時間が少ないときは、合計が15分を超えない限り最大30件録音できます。

通話録音(P.33)の時間と件数も含まれます。留守設定時でも、電話をかけたり、受けたりすることができます。

居留守モニタ

留守設定時に電話がかかってくると相手の声はモニタスピーカから聞こえます。相手を確認してから電話に出ることもできます。

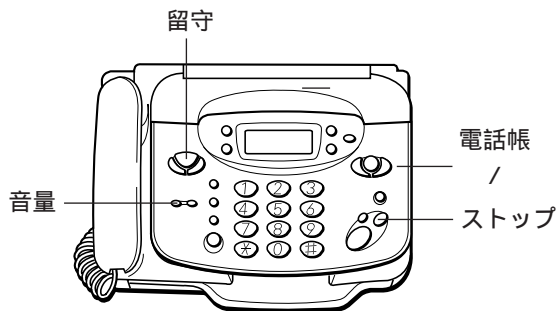

留守設定のしかた

1  を押し
ます。

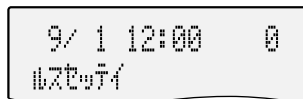
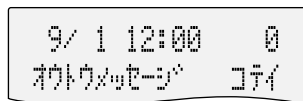

応答メッセージが流れ、[留守]ボタンが点灯します。用件が残っているときは点滅します。自分で2種類の応答メッセージを録音している場合、[電話帳][電話帳]ボタンを押して応答メッセージを選びます。(P.62)

留守解除のしかた

用件が録音されているときは、[留守]ボタンが点滅しています。用件がないときは点灯しています。

1  を押し
ます。

[留守]ボタンが消灯します。
『用件は 件で
す』というメッ
セージが流れ、用
件が再生されます。
用件がないときは
『用件はありません』
というメッセージ
が流れます。

1件再生されるこ
とに、用件が録音された月日と時間が流れます
(この機能をタイムスタンプといいます)。
用件が全部再生されると、『用件は以上です』
というメッセージが流れ、1秒ごとに「*」が増
えていきます。

用件が全部再生されると、自動的に止まります。
再生を途中で止めたいときは、「ストップ」ボタ
ンを押してください。

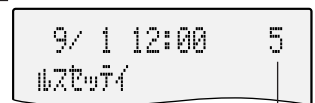

用件件数



再生中の用件



ご注意

[留守]ボタンを押したときに応答メッセージが聞こえないときは、留守設定時の音量が「切」になっていることがあります。音量調整を行ってください。(P.29)

ナンバー・ディスプレイご利用のとき...電話帳に登録されている相手から電話があったときは自作応答メッセージ、登録されていないときは固定応答メッセージを流すことができます。(P.107) また、用件再生時には、登録されている名前が表示されます。

こんなときは

応答メッセージを本機の固定応答メッセージにした
いとき...自分で録音した自作応答メッセージを2種類
とも消去してください。(P.63)

こんなときは

留守設定をしようとして、『用件がいっぱいです。不要な用件を消去してください』というメッセージが流れたとき...すでに用件が30件入っているか、残りの録音時間が20秒以内なので、不要な用件を消去してから留守設定をしてください。(P.65)

留守設定をしようとして、『メモリ残量が少なくなっています。不要な用件を消去してください』というメッセージが流れたとき...すでに用件が27件~29件入っているか、録音できる時間が21秒~2分なので、不要な用件を消去してから留守設定をしてください。(P.65)

固定応答メッセージは状態によって変わります

| 状態 | 固定応答メッセージ |
|---------------------------------------|--|
| 通常 | ただいま留守にしております。電話の方はピーという音のあとにお名前とご用件をお話してください。ファクシミリの方はそのまま送信してください。 注：自分で応答メッセージを録音した場合は、そのメッセージが流れます。 |
| 用件は録音できないが、ファクスは受信できるとき(用件がいっぱいのとき)*1 | ただいま留守にしております。ファクシミリの方はそのまま送信してください。電話の方は恐れ入りますが、のちほどおかけなおしてください。 |
| 用件は録音できるが、ファクスは受信できないとき*1 | ただいま留守にしております。電話の方はピーという音のあとにお名前とご用件をお話してください。ファクシミリの方は恐れ入りますが、のちほどおかけなおしてください。 |
| 用件の録音も、ファクスの受信もできないとき(メモリがいっぱいのとき)*1 | ただいま留守にしております。恐れ入りますが、のちほどおかけなおしてください。 |

*1. 自分で自作応答メッセージを録音していても、これらの場合は本機の固定応答メッセージが流れます。

☎ 応答メッセージを録音する

留守設定時（ P.59 ）に相手に流す応答メッセージを自分で録音できます。

2種類の自作応答メッセージを録音できます。
録音時間は、それぞれ最大20秒までです。

例 『はい です。ただいま留守にしております。電話の方はピーという音のあとに、お名前とご用件をお話してください。ファクシミリの方は送信してください。』

自分で録音しない場合、本機の固定応答メッセージが流れます。（ P.61 ）

ナンバー・ディスプレイご利用のとき
電話帳に登録されている相手から電話があったときは自作応答メッセージ、登録されていないときは固定応答メッセージを流すことができます。（ P.107 ）

操作前のご注意

マイクは人間の声の音域に合わせた設定になっています。自作応答メッセージといっしょに音楽を録音することはおすすめてできません。

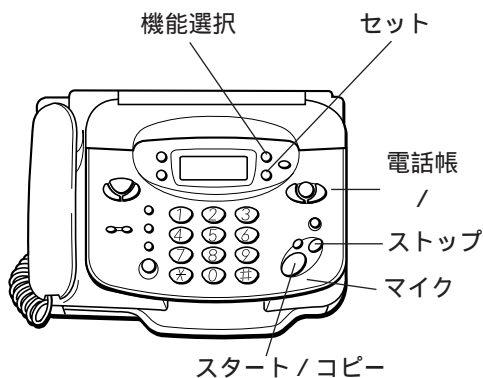

- 1 機能選択 を押し
す。
キリウセンワ シテウツガイ
- 2 5+ を押し
す。
レスポン キリウ
- 3 セット を押し
す。
ヨウカン ショウキョ
- 4 機能選択 を押し
す。
オトリウメッセージ ロウカン
- 5 セット を押し
す。
オトリウメッセージ 1
応答メッセージ
(1と2があります)
- 6 ◀ または ▶ を押し
て1、2の
いずれかを選びます。

- 7 セット を押し
す。
スタート ヲオトリウツガイ
「応答メッセージを録音します。スタートボタンを押してください。」というメッセージが流れます。

- 8 20" を押し
す。
ロウカンチウ 20"
残り時間
から応答メッセージをマイク
に向かって吹き込みます。
ほかの音を入れないようにして、マイクから20cm程度に近づいてお話しください。
録音の残り時間が“0”になると自動的に録音が止まります。この場合は、短いメッセージで録音しなおしてください。

- 9 終わったら
ストップ を押し
す。
オトリウ ヲオトリウツガイ
「ピー」という音が
して録音が止まり、録音した自作応答メッセージが再生されます。再生が終わると、「ピー」という音がします。

こんなときは

録音中に電話がかかってきたとき...録音が中断されます。もう一度ははじめからやりなおしてください。
留守設定時でも自作応答メッセージを録音できます。録音しなすと...もう一度ははじめからやりなおしてください。録音しなすと、前に録音された自作応答メッセージは消去されます。

メモリがいっぱいになると、『メモリがいっぱいです』というメッセージが流れ、ディスプレイに「メモリがいっぱいデス」と表示されます。録音は中断されます。

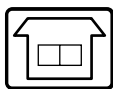

応答メッセージを消去する

自分で録音した自作応答メッセージを消去できます。2種類とも消去すると、留守設定時は本機の固定応答メッセージが流れます。

本機の固定応答メッセージを消去することはできません。

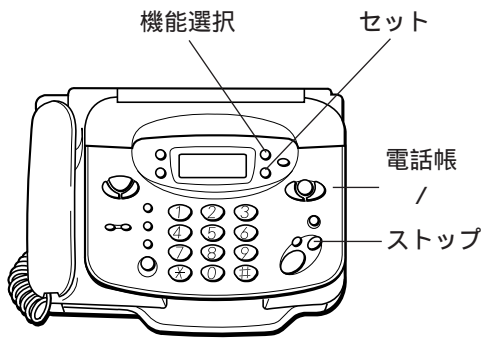

- 1 機能選択 を押し
す。
キリセンタウ シテウダサイ
- 2 5+ を押し
す。
ルズテン キリウ
- 3 セット を押し
す。
ヨウケン ヲウケサ
- 4 機能選択 を2回押
します。
オウトルウメッセーヂ ヲウケサ
- 5 セット を押し
す。
オウトルウメッセーヂ 1
- 6 ◀ または ▶ を押し
て1、2の
いずれかを選びます。
- 7 セット を押し
ます。
『消去しました』というメッセージが流れます。

こんなときは

途中で消去をやめるとき... [ストップ] ボタンを押し
てください。

ご使用前の
注意

設置と
初期状態

電
話

ファ
クス

留
守
番

ハン
ドス
キャ
ナ

D
D
I
サ
ー
ビ
ス
A
L
P
H
A
5

キャ
ッ
チ
ホ
ン
フ
ネ
ッ
ト
ダ
イ
ヤ
ル
イ
ン
N
T
T
サ
ー
ビ
ス

ナ
ン
バ
ー
テ
ィ
マ
シ
レ

困
っ
た
と
き
は

用件の再生と消去

用件の再生

録音された用件は何回でも聞くことができます。通話録音した内容があると、それも再生されます。

留守設定をしている場合でも再生できます。

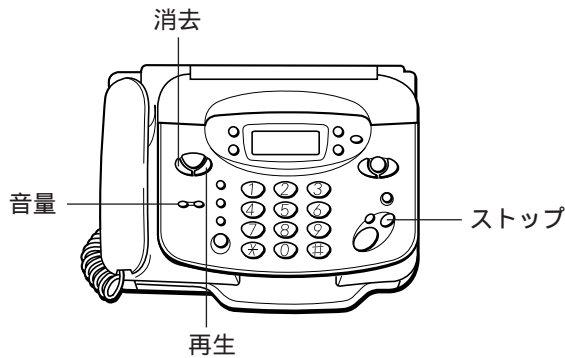

1  再生 を押し
ます。

『用件は 件で
す』というメッ
セージが流れ、用
件が再生されます。
用件が全部再生さ
れると、『用件は以
上です』というメッ
セージが流れます。
用件が全部再生さ
れると自動的に止まります。

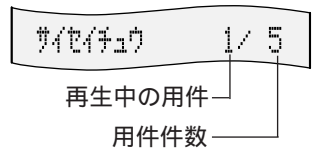

ご注意

モニタスピーカ音量が「切」になっていると聞こえません。ご注意ください。[再生]ボタンを押しても





メッセージが流れないときは、[音量]ボタンを押してみてください。(P.29)

こんなときは

新しい用件から順に再生するように設定することも
できます。(P.66)

録音された用件を、通話中の相手に聞かせることが
できます。(P.34)

再生中のボタン操作について

| ボタン | 本機の動き |
|---|--|
|  | 高速で再生します。高速再生中に押すと通常の再生速度になります。 |
|  | 1回押すと、再生中の用件を初めから再生します。 続けて2回押すと、ひとつ前の用件を再生します。 |
|  | 1回押すと、次の用件を再生します。 続けて押すと、さらに次の用件を再生します。 |
|  | 再生を止めます。([ストップ]ボタンを押してから、もう一度[再生]ボタンを押すと1件目から再生します。) |
|  | 再生中の用件を消去します。 その用件を再生終了後、『消去しました』というメッセージが流れます。 |

用件の消去

録音された用件は消去しない限り残っています。用件を残したままだと録音できる時間が短くなるので、用済みになった用件は消去してください。



特定の用件だけを消去する

- 1 消去したい用件を再生します。
- 2 を押し

 ます。
 その用件を再生終了後、『消去しました』というメッセージが流れます。続いて次の用件が再生されます。
- 3 を押し

 ます。

用件を聞いてから一度に消去する

- 1 用件を再生します。

 『用件は以上です』というメッセージが流れ、1秒ごとにディスプレイに「*」が増えていきます(6秒間)。
- 2 「*」が表示されている6秒以内に を押し
 ます。
 『再生済みの用件を消去しました』というメッセージが流れます。

すべての用件を消去する(全用件消去)

- 1 を押し

 ます。
- 2 を押し

 ます。
- 3 を押し

 ます。
- 4 もう一度 を押し
 ます。
 『消去しました』というメッセージが流れます。

ご注意

用件を聞いてから一度に消去する場合、早送りして一度も再生しなかった用件は消去されません。最後まで聞き終わらなくても、少しでも再生した用件は消去されます。

全用件消去の場合、一度も再生していない用件もすべて消去されます。

こんなときは

途中で消去をやめるとき... [ストップ] ボタンを押し
 てください。

ご使用前の
注意

設置と
初期状態

電
話

ファ
クス

留
守
番

ハン
ドス
キャ
ナ

DDI
サー
ビス
ALPHAS

キャ
ッチ
ホン
Fネ
ット
ダイ
ヤル
イン
NTT
サー
ビス

ナ
ンバ
ー・
ディ
スレ
イ

困
った
とき
は

用件の再生順序の設定

録音された用件の再生順序を「録音された順」または「新しい順」に変えることができます。

お買い上げいただいたときは「録音された順」に設定されています。



1 機能選択 を押し
す。 

2 5+ を押し
す。 

3 セット を押し
す。 

4 機能選択 を3回押
します。 

5 ▲ または ▼ を押し
て選びます。
OLD NEW : 録音された順
NEW OLD : 新しい順

6 セット を押し
す。 



こんなときは

途中で設定をやめるとき... [ストップ] ボタンを押し
てください。

トールセイバの設定

トールセイバとは、留守番電話が応答するまでのベルの回数が、用件が録音されているときは2回、録音されていないときは5回になる機能です。トールセイバを利用すると、留守設定時（ P.59 ）に外出先から用件の有無を簡単に確かめることができます。用件が録音されていないときは、呼出音を3回聞き終わってから電話を切れば、通話料金がかかりません。

トールセイバはリモート取り出し（ P.68 ）の文書がメモリされている場合も働きます。お買い上げいただいたときは、「トールセイバする」に設定されています。

ご注意

- 一度聞いた用件でも残っていると（消去しない限り）トールセイバが働きます。
- 電話モード（ P.54 ）でお使いの場合で、留守番機能を使用するときは、「トールセイバする」に設定してください。「トールセイバしない」に設定すると、留守設定しても留守番機能が働きません（留守番電話が応答しません）。



- 機能選択 を押しま す。
- 5+ を押しま す。
- セット を押しま す。
- 機能選択 を4回押しま す。
- ◀ または ▶ を押してカーソルを移動します。
_x : トールセイバする
x : トールセイバしない
- セット を押しま す。



こんなときは

途中で設定をやめるとき... [ストップ] ボタンを押し
てください。

ご使用前の
注意

設置と
初期状態

電
話

ファ
クス

留
守
番

ハン
ドス
キャ
ナ

DDI
サー
ビス
ALPHA5

キャ
ッチ
ホン
Fネ
ット
ダイ
ヤル
イン
NTT
サー
ビス

ナ
ンバ
ー・
ディ
ジタ
ル

困
っ
た
と
き
は

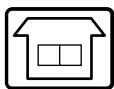

外線リモート (外出先で留守番電話 / ファクスを操作する)

リモート操作の設定とリモートパスワードの登録

留守設定中に録音された用件や受信した文書を、外出先で聞いたり、取り出したりできます。そのために、あらかじめリモート操作の設定とリモートパスワードの登録をします。

パスワードは大切な番号ですので他人に知られないようにしてください。

ツールセイバを設定しておく、外出先から用件や受信文書の有無がわかります。(P.67)
ファクスを取り出す (リモート取り出しする) に設定すると、留守設定中に入ったファクスはプリントされずにメモリに記憶されます。外出先で受信文書を取り出す操作を行うとメモリ内の文書が送信されます。送信されるとメモリ内の文書は消去されます。なお、外出先で取り出す操作をしなかった場合は、留守解除したときにプリントされます。

- リモート操作の設定
- ・用件を聞くだけ：「リモート操作する」
「リモート取り出しをしない」
 - ・用件を聞き、ファクスも取り出す：
「リモート操作する」
「リモート取り出しをする」
 - ・ファクスを取り出すだけ：設定できません
リモートパスワードの登録
 - ・4桁の数字
お買い上げいただいたときは、「リモート操作しない」に設定されています。



1 機能選択 を押し
す。



2 4 を押し
す。



3 セット を押し
す。

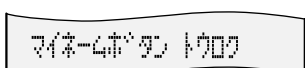

4 機能選択 を4回押し
ます。



5 ◀ または ▶ を押し
てカーソルを移動
します。

- x : リモート操作する
 - x : リモート操作しない
- 「リモート操作しない」にしたときは手順10へ進んでください。

6 セット を押し
す。



7 ◀ または ▶ を押し
てカーソルを移動
します。

- x : リモート取り出しをする
- x : リモート取り出しをしない

8 セット を押し
す。



9 リモートパス
ワード (4桁)
を入力
します。



10 セット を押し
す。



ご注意

「リモート取り出しをする」に設定していても、メモリがいっぱいときは、ファクスの受信文書はプリントされ、この文書はリモート取り出しできません。

こんなときは

パスワードを間違えたとき... [保留 / クリア] ボタンを押して入力しなおしてください。
すでにパスワードが登録されているとき... 新しいパスワードを入力すると前のパスワードは消去されます。
途中で設定をやめるとき... [ストップ] ボタンを押してください。

外出先で留守番電話の用件を聞く / 受信文書を取り出す

あらかじめリモート操作の設定とリモートパスワードの登録が必要です。(P.68)
外出する前に、[留守] ボタンを押して、留守設定にしておきます。

トールセイバを設定しておく、外出先から用件や受信文書の有無がわかります。(P.67)
プッシュ信号(ピッポッパ)が出せる電話機で操作してください。リモート取り出しのときはファクスで操作してください。

1 外出先から電話をかけます。

電話がつながると応答メッセージが流れます。

2 **#** を押します。

応答メッセージが流れている間か、メッセージのあと7秒以内に押してください。

応答メッセージが止まります。止まらないときは、もう一度[#]を押してください。

3 リモートパスワード(4桁)を入れ、最後に**#**を押します。

<用件があるとき> _____
『パスワードが一致しました。用件は 件です』というメッセージが流れ、用件が再生されます。

4-1 用件を聞きます。

4-2 受話器を戻します。

<受信文書があるとき> _____
(「リモート取り出しをする」に設定しているとき)
『パスワードが一致しました。受信文書は 件です』というメッセージが流れます。

こんなときは

手順3で『パスワードを入れなおしてください』というメッセージが流れたとき... [#]を押してパスワードを入れなおし、最後に[#]を押してください。3回間違えると電話が切れます。

([#] <パスワード> [#])

用件再生終了後何もしないで20秒経つと電話が自動的に切れます。

リモート操作で用件を聞いても、留守番電話の用件は消去されません。

再生中に早送りや巻き戻しを行いたいときは、リモート操作コードを押してください。(P.70)

再生以外の操作をしたいとき...手順3でリモートパスワードと[#]を押したあと、2秒以内にリモート操作コードを押してください。(P.70)

4-1 **# 0 #** を押します。

『送信します。スタートボタンを押してください』というメッセージが流れます。

4-2 通信スタートボタンを押します。

4-3 受話器を戻します。

<用件と受信文書があるとき> _____
(「リモート取り出しをする」に設定しているとき)
『パスワードが一致しました。用件は 件です。受信文書は 件です』というメッセージが流れ、用件が再生されます。

4-1 用件を聞きます。

用件の再生終了後、『用件は以上です』というメッセージが流れます。

4-2 用件を聞き終わったら、**# 0 #** を押します。

『送信します。スタートボタンを押してください』というメッセージが流れます。

4-3 通信スタートボタンを押します。

4-4 受話器を戻します。

(<パスワード> [#] <操作コード>)

留守設定をしないで外出したとき...電話をかけて呼出音の音色が高くなったら(ファクス/電話自動切替が働いて回線が接続されたら) [#]を押してパスワードを入れ、最後に[#]を押してください。留守設定になり、『留守設定をしました』というメッセージが流れます。電話モードに設定されているときは、外出先の電話機で留守設定にすることはできません。ダイヤルインをご利用の場合は、ファクス用の番号に電話をかけて[#][パスワード][#]を押してください。

また電話番号用にかけた場合も着信ベル回数だけ鳴動後、着信したら[#][パスワード][#]を押してください。

リモート操作コード表

外出先で留守番電話やファクスを操作する時の操作コードです。(P.69、P.72)

| 項目 | リモート操作コード | 本機の動き |
|----------|-----------|--|
| 巻き戻し | # 1 # | 再生中に押すとひとつ前の用件を再生します。 (先頭の用件を再生中の場合は、再生中の用件を再生します。) |
| 用件再生 | # 2 # | 用件を再生します。 再生中に押すと高速で再生します。 高速再生中に押すと通常の再生速度になります。 |
| 早送り | # 3 # | 再生中に押すと、次の用件を再生します。続けて押すと、さらに次の用件を再生します。 |
| 用件転送設定 | # 6 1 # | 用件転送を設定します。『用件転送を設定しました。転送先は×××です』というメッセージが流れます。転送先が登録されていないときは、『用件転送は使用できません』というメッセージが流れます。 |
| 用件転送解除 | # 6 2 # | 用件転送を解除します。『用件転送を解除しました』というメッセージが流れます。 |
| 留守設定 | # 7 # | 留守設定をします。『留守設定をしました』というメッセージが流れます。 |
| 用件消去 | # 8 # | 再生中に押すと、再生中の用件が消去されます。その用件を再生終了後、『消去しました』というメッセージが流れます。 用件を再生し、『用件は以上です』というメッセージが流れたあと、「ピッピッピッ」という音がしている間(約6秒間)に押すと、『再生済みの用件を消去しました』というメッセージが流れ、再生済みの用件がすべて消去されます。 |
| 留守設定解除 | # 9 # | 留守設定を解除します。『留守設定を解除しました』というメッセージが流れます。 |
| リモート取り出し | # 0 # | <ul style="list-style-type: none"> ・「リモート取り出しをする」に設定しているとき 『送信します。スタートボタンを押してください』というメッセージが流れます。通信スタートボタンを押すと送信されます。 ・「リモート取り出しをしない」に設定しているとき 「リモート取り出しをする」に設定されます。『リモート取り出しを設定しました』というメッセージが流れます。 |

こんなときは

リモート操作コード表を持ち歩きたいとき...P.130の
「外線リモート(外出先の電話機)」の表をハnds

キャナでコピーしてご活用ください。

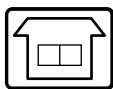

用件転送 (留守番電話やファクスが入ったら外出先へ通知する)

留守設定中に用件を録音したりファクスを受信したら、あらかじめ登録した外出先の電話機やファクスなどへ通知することができます。

用件転送する場合、リモート操作の設定とリモートパスワードの登録を行ってください。
(P.68)
用件転送先にメッセージ付ポケベルの番号を登録するときは、P.73を参照してください。

99年1月の大阪06地域および携帯電話、自動車電話、PHSの電話番号変更についてはP.118をご覧ください。

用件転送先の登録

用件転送先は1カ所だけ登録できます。

プッシュ信号(ピッポッパ)が出せる電話機やファクスを用件転送先としてください。



- 機能選択 を押しま す。
- 4 を押しま す。
- セット を押しま す。
- 機能選択 を5回押し ます。
カーソル

- ◀ または ▶ を押してカーソルを移動します。
_x : 用件転送する
x : 用件転送しない
「用件転送しない」にしたときは手順8へ進みます。

- セット を押しま す。

- 用件転送先の電話番号を入力します。
最大40桁までです。

- セット を押しま す。

ご注意

用件転送先がPHSの場合、電波が届く範囲が狭いため用件転送できないことがあります。

こんなときは

手順7で番号を間違えたとき... [電話帳][電話帳] ボタンでカーソルを移動するか、[保留/クリア] ボタンを押して入力しなおしてください。

登録した電話番号を修正したいとき...同じ手順で登録しなおしてください。

途中で登録をやめるとき... [ストップ] ボタンを押してください。

ご使用前の注意

設置と初期状態

電話

ファクス

留守番

ハンドスキャナ

DDIサービス

キャッチホンFネット
ダイヤルイン

NTTサービス
ナンバーディスプレイ

困ったときは

用件転送されたときの受けかた

ご注意

- 録音した用件が6秒未満のときは、用件転送されません。

- おやすみモードになっているときは、用件転送されません。

用件転送のセット

1  を押し
ます。

9/ 1 12:00 0
 用件転送 & テンソウ

用件転送を表
しています。

用件転送の解除

1  を押し
ます。

9/ 1 12:00 0

用件転送先での受けかた

- ベルが鳴ったら受話器をとります。
『用件転送をします。パスワードを入れてください』
というメッセージが繰り返し流れます。(メッセージ
が途中から聞こえることがあります。)
- #** を押します。
『用件転送をします。パスワードを入れてくださ
い』というメッセージが流れている間か、メッ
セージのあと3秒以内に押してください。
メッセージが止まります。止まらないときは、も
う一度 **#** を押してください。

- リモートパスワード(4桁)を入れ、
最後に **#** を押します。

<用件を録音したとき> _____
『パスワードが一致しました。用件は 件です』
というメッセージが流れ、用件が再生されます。

- 4-1 用件を聞きます。

- 4-2 受話器を戻します。

<ファクスを受信したとき> _____
(「リモート取り出しをする」に設定しているとき)
『パスワードが一致しました。受信文書は 件
です』というメッセージが流れます。

- 4-1 **# 0 #** を押します。

『送信します。スタートボタンを押してくださ
い』というメッセージが流れます。

- 4-2 転送先のファクスの通信スタート
ボタンを押し、受話器を戻します。

こんなときは

手順3で『パスワードを入れなおしてください』という
メッセージが流れたとき... **#** を押してパスワードを
入れなおし、最後に **#** を押してください。3回間違
えると電話が切れます。

(**#** <パスワード> **#**)

『用件転送をします。パスワードを入れてください』
というメッセージが5回流れてもパスワードが入ら
ないと、自動的に電話が切れます。

再生中に早送りや巻き戻しを行いたいときは、リ
モート操作コードを押してください。(P.70)

再生以外の操作をしたいときは、手順3でリモート
パスワードと **#** を押したあと、2秒以内にリ
モート操作コードを押してください。(P.70)

(<パスワード> **#** <操作コード>)

用件転送先が話中のときやだれも電話に出なかつた
とき...1分間隔で5回、それでもつながらないときは、
更に30分間隔で5回まで自動的にかけなおします。
10回かけなおしてもつながらなかったときは、用
件転送されません。

また、用件転送先が話中で、自動的にかけなおそう
として待機している間に別の用件を録音したときは、
最初に録音した用件の残りの回数分だけかけなおし
ます。

用件が録音されてから用件転送するまでの間に、停
電等で本機の電源が切れた場合は、用件転送されま
せん。

回線によっては、用件転送を受けたあとも繰り返し
(最大10回まで)用件転送されることがあります。
このような場合は、外線リモートの操作をしてくだ
さい。(P.69)

ポケベル呼び出し

用件転送先（ P.71）としてメッセージ付ポケベルを登録することができます。ポケベルを呼び出すとき、ディスプレイにメッセージを表示させたいときは、以下のように入力してください。

P.71の手順7で次のように入力します。

例1： NTT DoCoMoの場合

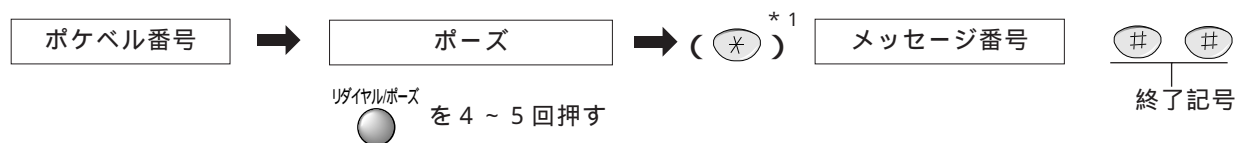

例2： テレメッセージの場合

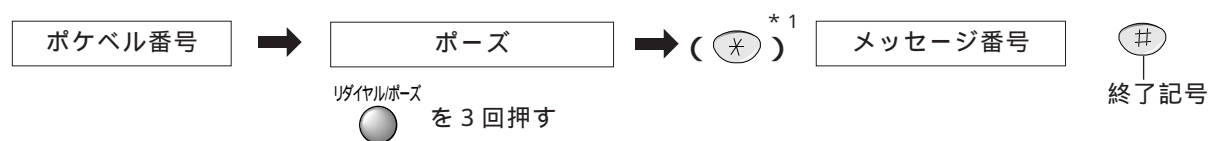

*1. ダイヤル回線をご使用の場合は [*] を押してください。以後がプッシュ信号に切り替わります。プッシュ回線をご使用の場合は [*] を押す必要はありません。

ご注意

ポーズ（待ち時間）は、ポケベルのサービス会社につながった時に流れる音声メッセージが終わるまでの待ち時間を作るために必要です。音声メッセージの長さは、お使いのポケベルのサービス会社へお問い合わせください。なお、[リダイヤル/ポーズ] ボタンを1回押すと約3秒間のポーズが入力できます。

メッセージ番号については、ポケベルの説明書をご覧ください。

登録できる番号は、ポケベル番号、ポーズ、メッセージ番号の合計が40桁までです。なお、ポーズは[リダイヤル/ポーズ] ボタンを1回で1桁に数えます。

ご使用前の注意

設置と初期状態

電話

ファクス

留守番

ハンドスキャナ

DDIサービス

NTTサービス
キャッチホン（ネット）
ダイヤルイン
ナンバーディスプレイ

困ったときは

おやすみモード

電話やファクスが入った時のベルを鳴らしたくないときや、ファクスの動作音が気になるときは、おやすみモードをご利用ください。

おやすみモードにすると、留守設定時の動作になります。なお、ベルは鳴りません。ファクスを受信するとプリントされずにメモリに記憶されます（ただし、メモリがいっぱいになるとプリントされます）。
おやすみモードのときは、ベル音、留守電着信時のモニタ音、ファクス受信終了時の

「ピー」という音は出ません。ただし、ファクス受信（メモリいっぱいプリント中）に記録紙が詰まったときのアラーム音などは出ます。
おやすみモードにする時間帯をあらかじめ設定しておく、毎日自動的におやすみモードに切り替えることができます。（ P.76）

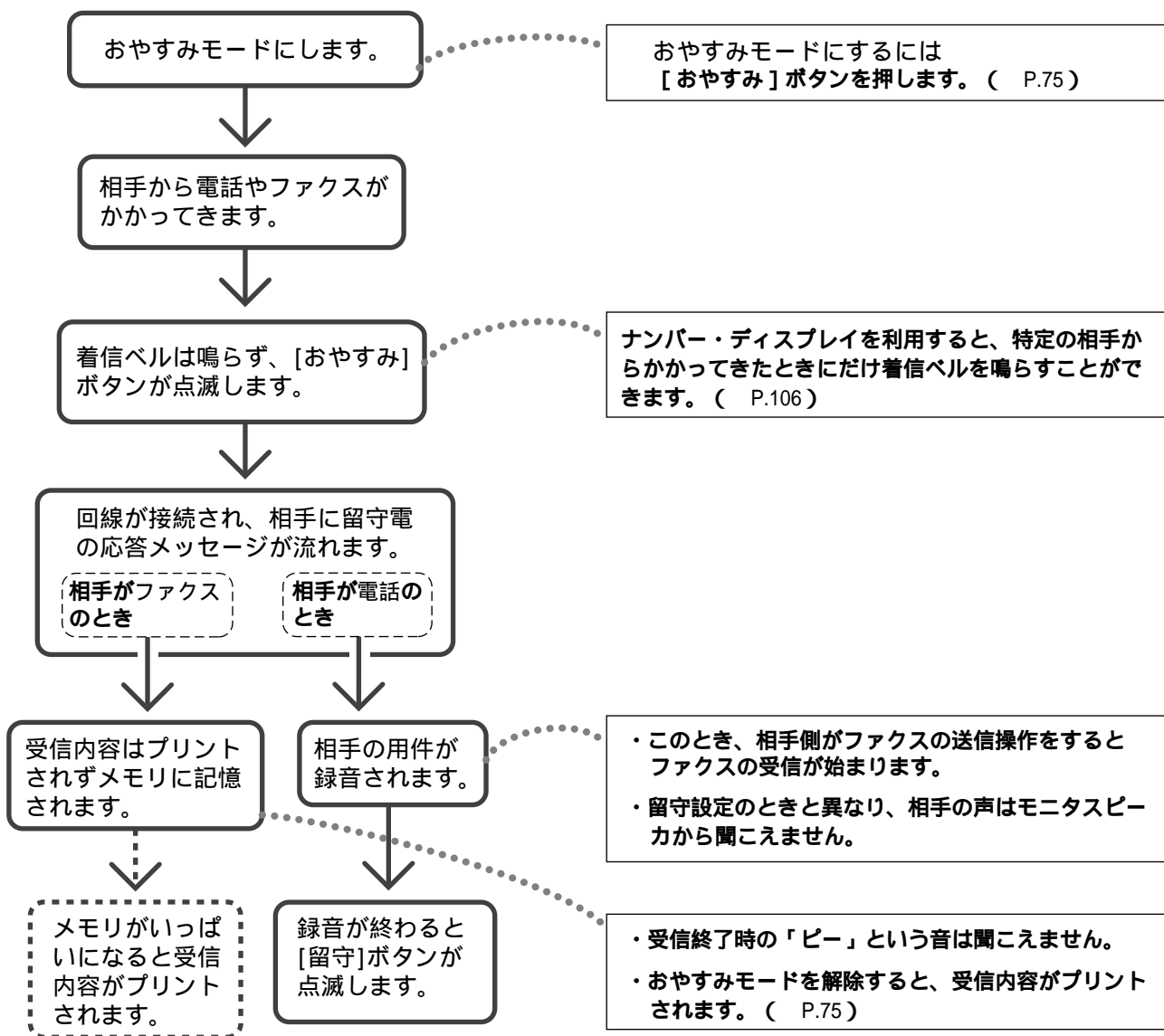

ご注意

メモリが残り少ないときに、メモリ残量を超える量の文書が送られてくると、受信できないことがあります。

おやすみモードセット

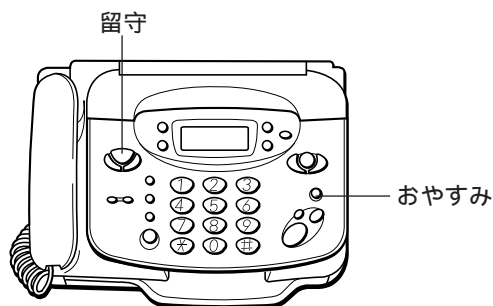

おやすみモードの設定のしかた

- 1  を押し
ます。
[おやすみ] ボタンと [留守] ボタンが点灯しま
す。

9/ 1 12:00 0
おやすみ

こんなときは

留守設定をしたあとに、おやすみモードにしたとき...
おやすみモードを解除しても、留守設定は解除され
ません。[留守] ボタンを押すと、おやすみモードと
留守設定の両方が解除されます。

おやすみモードにしようとして、『用件がいっぱいで
す。不要な用件を消去してください』というメッセ
ージが流れたとき...すでに用件が30件入っている
か、残りの録音時間が20秒以内なので、不要な用
件を消去してからおやすみモードにしてください。
(P.65)

おやすみモードの解除のしかた

用件が録音されてい
るときやファクスの受信
文書があるときは、[留
守] ボタンが点滅しています。

9/ 1 18:00 5
おやすみ

- 1  を押し
ます。
[おやすみ] ボタンと [留守] ボタンが消灯し
ます。用件が録音されているときは用件が再生
されます。ファクスを受信しているときはプリ
ントされます。

おやすみ 1/ 5

ご使用前の
注意設置と
初期状態電
話フ
ァ
ク
ス留
守
番ハ
ン
ド
ス
キ
ャ
ナD
D
I
サ
ー
ビ
ス
A
L
P
H
A
5キ
ャ
ッ
チ
ホ
ン
F
ネ
ッ
ト
D
ア
イ
ヤ
ル
イ
ン
N
T
T
サ
ー
ビ
スナ
ン
バ
ー
・
テ
ィ
ム
レ
ィ困
っ
た
と
き
は

おやすみモードのタイマ切替

おやすみモードにする時間帯を設定しておく、毎日自動的におやすみモードに切り替えることができます。

おやすみモード開始時刻と終了時刻は別々に設定できます。

- ・おやすみモードの開始時刻と終了時刻を設定すると、自動的におやすみモードを設定/解除します。
- ・おやすみモードの開始時刻だけ設定すると、自動的におやすみモードを設定します。解除は手動で行います。
- ・終了時刻だけを設定すると、自動的におやすみモードを解除します。設定は手動で行います。お買い上げいただいたときは、おやすみモードのタイマ切替は設定されていません。

ご注意

次の場合は、おやすみモードを自動的に解除した時、留守設定になります。

- ・留守設定してからおやすみモードにしたとき
- ・おやすみモード中に用件を録音したとき
- ・リモート取り出し (P.68) の文書をメモリに受信したとき
- ・留守録の用件がいっぱい (メモリフル) のときはおやすみモードに切り替わりません。不要な用件を消去してください。 (P.65)



1 機能選択 を押しま キノウセンタク シテクダサイ
す。

2 4 を押しま トウジ モード
す。

3 セット を押しま マイネー4ホウジキ トウジ
す。

4 機能選択 を3回押 オヤスミモード タイマ切替
します。

5 セット を押しま オヤスミ モー 0x
す。 カーソル

6 ▲ または ▼ を押してカーソル
を移動します。

— x : 開始時刻を登録する

x : 開始時刻を登録しない

「開始時刻を登録しない」にしたときは手順9へ進みます。

7 セット を押しま オヤスミ モー = 00:00
す。

8 開始時刻を入力 オヤスミ モー = 22:00
します。
24時間制。0~9は頭に「0」を付けてください。

9 セット を押しま オヤスミ モー 0x
す。 カーソル

10 ▲ または ▼ を押してカーソル
を移動します。

— x : 終了時刻を登録する

x : 終了時刻を登録しない

「終了時刻を登録しない」にしたときは手順13へ進みます。

11 セット を押しま オヤスミ モー = 00:00
す。

12 終了時刻を入力 オヤスミ モー = 06:00
します。

24時間制。0~9は頭に「0」を付けてください。

13 セット を押しま オヤスミ モー
す。

9 / 1 12:00 0

こんなときは

時刻を間違えたとき... [保留/クリア] ボタンを押して入力しなおしてください。

途中で設定をやめるとき... [ストップ] ボタンを押してください。



HANDSCYANAでの原稿の読み取りについて

本などの綴じられた原稿や、厚すぎて原稿挿入口にセットできない原稿でも、HANDSCYANAを使ってコピーしたり送信したりすることができます。また、拡大や縮小もすることができます。

HANDSCYANAを使って原稿を読み取る時、メロディ音が流れず（流さないようにすることもできます）。（ P.81）

ご注意

- ・ HANDSCYANAを落としたり、固いものにぶついたりしないようにご注意ください。
- ・ 原稿読み取り部は汚さないでください。汚れたら清掃してください。（ P.115）
- ・ HANDSCYANAは、原稿読み取り部としても働きます。使用しないときはHANDSCYANAを必ず戻してください。戻すときは、HANDSCYANAのコードをはさまないように注意してください。断線の原因となります。
- ・ コピーしてはいけないものがあります。P.39をご覧ください。

読み取り幅と読み取り長さ

| | コピーするとき | ファクスを送信するとき |
|----------|--------------------|------------------------|
| 最大読み取り幅 | 250 mm(B4 サイズ) | 250 mm(B4 サイズ) |
| 最大読み取り長さ | 無制限 (記録紙がなくなるまで) | 無制限* (メモリがいっぱいになるまで) |

*原稿の色や文字の量、画質モードの設定によって変わります。

原稿の読み取り

原稿の先端に合わせて読み取りをすると図の 部分は読み取れないことがあります。

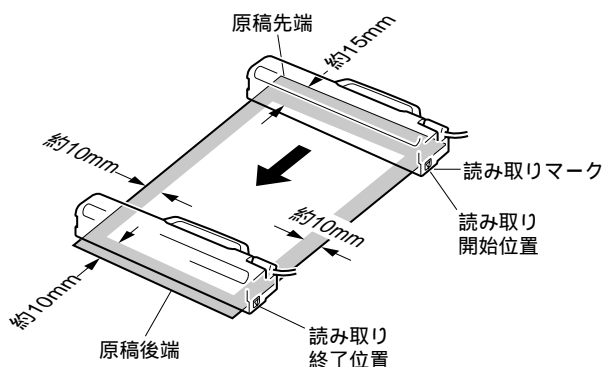

HANDSCYANAは読み取り方向にまっすぐ動かしてください。斜めに動かすとうまく読み取れません。

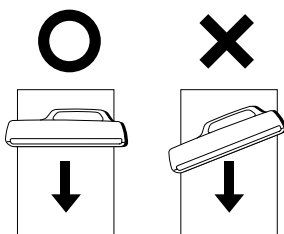

HANDSCYANAを通常の読み取り方向と逆に動かすと、鏡に映したようになります。

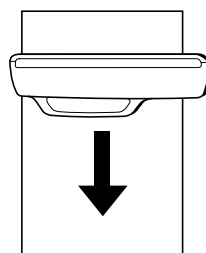

ご注意

色がついた原稿や文字がうすい原稿などの場合は、HANDSCYANAを外す前に読み取り濃度を設定してください。（ P.41）

次のような原稿には使わないでください。読み取り結果や装置に不具合が発生することがあります。

- ・ 表面に凹凸のある原稿
 - ・ コーティングなどで表面が滑りやすい原稿
 - ・ 表面が汚れている原稿
 - ・ インクや修正液、ノリなどが乾いていない原稿
- フィルムやトレーシングペーパーのように透明な原稿は、原稿を白い紙の上に置くか、別売のキャリアシート（ P.38、P.125）に入れてから読み取るようにしてください。

ご使用前の注意

設置と初期状態

電話

ファクス

留守番

HANDSCYANA

DDIサービス

キャッチホンFネット
ダイヤルイン
NTTサービス

困ったときは



ハンドスキャナの取り外しと取り付けかた

ハンドスキャナは本体から外して使います。

ご注意

- ・使用しないときは必ず本機に取り付けてください。本機のファクスやコピーなどの機能が使えなくなります。

取り外しかた

- 1 ハンドスキャナを矢印方向に引き抜きます。

離れたところで使うときは、コードをひっかけから外してください

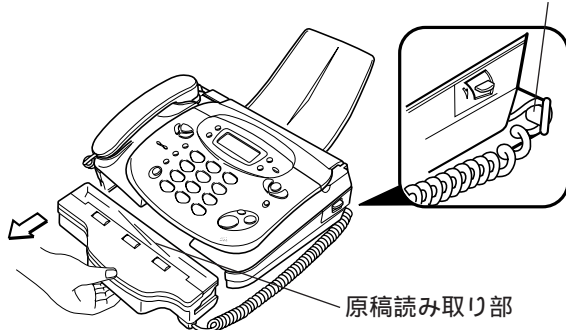

原稿読み取り部には手を触れないでください。

取り付けかた

- 原稿読み取り部を上に向けて、本体に押し込みます。

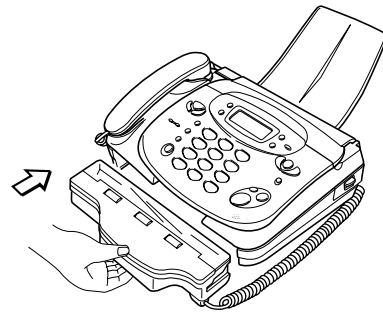

- 2 裏返して原稿読み取り部を下にします。

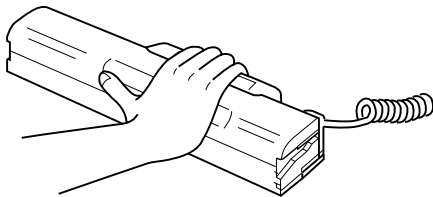



HANDSCYANAでコピーする

1 HANDSCYANAを外して裏返します。(P.78)



拡大/縮小するときは、P.81をご覧ください。

2 HANDSCYANAを原稿の上に置きます。

原稿の左端にHANDSCYANAの基準線を合わせ、上端に読み取りマークを合わせます。端から約10~15mmは読み取れないことがあります。その分外側に合わせてください。

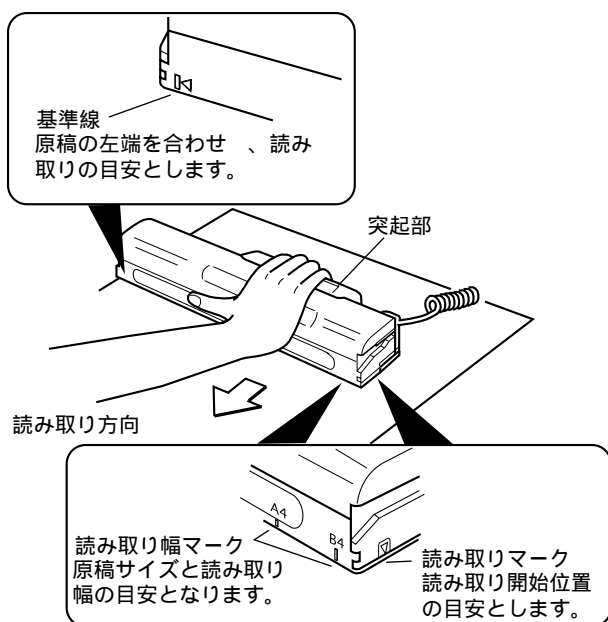

3  を押し
ます。



4 HANDSCYANAを矢印の方向に動かします。

HANDSCYANAの上側に表示されている矢印の方向に動かしてください。動かすと、メロディ(本頁右)が流れます。

5 読み取りが終わったら  を押し
ます。

プリントが終わるまでしばらくお待ちください。

6 HANDSCYANAを戻します。
(P.78)



原稿読み取り部を上に向けて本体に押し込みます。

ご注意

ブザーが鳴り、「メモリ フル」と表示された時は読み取りができません。しばらくするとコピーが可能となります。

HANDSCYANAを30秒以上動かさずにいると、読み取りを中断します。

[ストップ] ボタンを押さずにHANDSCYANAを戻すと、HANDSCYANAのローラが回り、記録紙の後端に原稿と異なるものをプリントする場合があります。

HANDSCYANA使用後は必ず戻してください。コピー、送信等の機能が使えなくなります。

こんなときは

メロディを流したくないとき...P.81をご覧ください。

メロディについて

ふつうの速さのメロディの時...正常に読みとれます。もっと速くHANDSCYANAを動かせます。

速いメロディの時...正常に読み取れます。これ以上速くHANDSCYANAを動かすと、正常に読み取れなくなります。

「ピッピッピッ...」という音の時...正常に読み取れず、画像が欠落したり、線が入ることがあります。

ご使用前の
注意

設置と
初期状態

電
話

ファ
クス

留
守
番

HANDSCYANA

DDIサービス
ALPHAS

キャッチホン(ネット)
ダイヤルイン
NTTサービス

ナンバーディスプレイ

困ったときは



ハンドスキャナで送信する

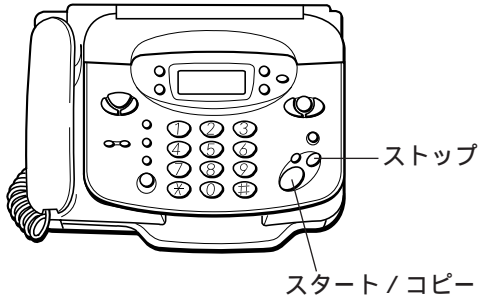

- 1** ハンドスキャナを外して裏返します。(P.78)

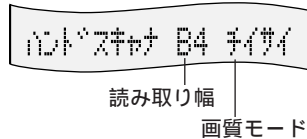

- 2** 相手先の番号をダイヤルします。



- 3** ハンドスキャナを原稿の上に置きます。(P.79)

- 4**  を押し
ます。



- 5** ハンドスキャナを矢印の方向に動かします。

ハンドスキャナの上側に表示されている矢印の方向に動かしてください。動かすと、メロディが流れます。(P.79)

読み取った原稿は、メモリに記憶しながら同時にプリントされます。

「ピー、ピー、ピー…」という音がした時はメモリがいっぱいです。読み取ったところまでプリントされます。

- 6** 読み取りが終わったら  を押し
ます。



プリントが終わるまでしばらくお待ちください。

- 7** プリント内容を確認します。

もう一度読み取りなおしたいときは、[2] (トリケシ) を押し、「データ ヲ ショウキョシマシタ」「ヨミトリマチ B4 チイサイ」と表示されたら、手順3からやりなおしてください。送信をやめたいときは、[ストップ] ボタンを押してください。

- 8**  を押し
ます。
送信を開始します。



交互に表示



- 9** ハンドスキャナを戻します。(P.78)



原稿読み取り部を上に向けて本体に押し込みます。ハンドスキャナを戻しても送信は中断されません。

ご注意

ハンドスキャナを30秒以上動かさずにいると、読み取りを中断します。

送信が終わるとメモリの内容は消去されます。

ハンドスキャナを使う場合、電話で話をしたあと、続けて送ることはできません。

送信中に通信異常のアラームが表示された場合、メモリの内容は消去されます。

相手機がA4サイズの記録紙を使用している場合、B4サイズの原稿を送るとA4サイズには縮小されません。左寄せでA4分を切り出して送信されます。

ハンドスキャナ使用後は必ず親機に戻してください。他の機能が使えない場合があります。

こんなときは

メロディを流したくないときは、P.81をご覧ください。相手先が話中のときは、1分間隔で5回まで自動的にかけなおします(オートリダイヤル)。5回かけなおしても送信できなかったときは、読み取った原稿が消去され、不達レポートがプリントされます。(P.43)

途中で送信をやめるとき... [ストップ] ボタンを押してください。

拡大 / 縮小の設定

ハンズキャナを使って送信やコピーをするときに、読み取り幅とプリント（記録）幅を設定すると、原稿を拡大や縮小して送信やコピーができます。

1 ハンズキャナを

外します。
(P.78)

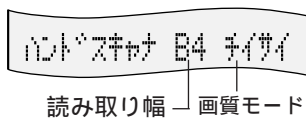

2 機能選択 を押しま
す。



3 ◀ または ▶ を押して倍率を選
びます。

| | |
|----------------|----------------|
| B4 B4 : 等倍 | B5 B5 : 等倍 |
| B4 A4 : 82%縮小 | B5 A4 : 115%拡大 |
| A4 A4 : 等倍 | B5 B4 : 141%拡大 |
| A4 B4 : 122%拡大 | |

4 セット を押しま
す。



5 ハンズキャナを戻します。(P.78)
戻さずに送信やコピーを行うこともできます。

こんなときは

途中で設定をやめるとき... [ストップ] ボタンを押してください。

記録幅とプリント

プリント結果は、手順3で選んだ記録幅とセットされている記録紙サイズにより、次の表のようになります。

| 記録幅 | 本機の記録紙(コピー時) | | 相手先の記録紙(送信時) | |
|-----|--------------|-----|--------------|----------|
| | A4 | B4 | A4 | B4 |
| A4 | A4幅 | A4幅 | A4幅 | A4幅 |
| B4 | A4幅*1 | B4幅 | A4幅*1 | A4/B4幅*2 |
| B5 | B5幅 | B5幅 | B5幅 | B5幅 |

* 1 記録幅をB4に設定したとき、A4サイズの記録紙がセットされていると、はみ出す部分(原稿の右側)はプリントできません。

* 2 本機の記録紙がA4のときはA4幅、B4のときはB4幅でプリントされます。記録幅をB4に設定したとき、相手先でのプリントは本機の記録紙サイズと同じです。本機でコピーとしてプリントされた内容が相手先にプリントされます。

メロディハンズキャナの設定

ハンズキャナを使って原稿を読み取る時、メロディ音を流すことができます。

メロディハンズキャナでメロディ音を流している時に [音量] ボタンを押すと、音量の調整ができます。

メロディの音量はモニタスピーカ音量 (P.29) と同じ設定になりますので、この音量を「切」にするとメロディ音も鳴らなくなります。

お買い上げいただいたときは、「メロディ音を流す」に設定されています。

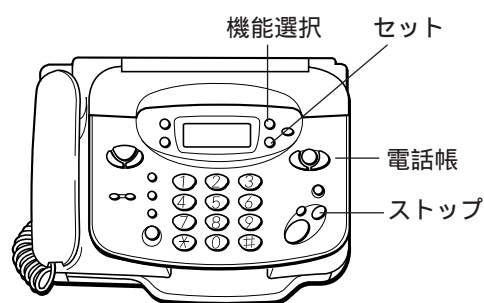

1 ハンズキャナ
を外します。
(P.78)



2 機能選択 を2回押
します。



3 ◀ または ▶ を押してカーソル
を移動します。

— x : メロディ音を流す
x : メロディ音を流さない

4 セット を押しま
す。



5 ハンズキャナ
を戻します。
(P.78)



こんなときは

途中で設定をやめるとき... [ストップ] ボタンを押してください。

ご使用前の
注意

設置と
初期状態

電
話

ファ
クス

留
守
番

ハン
ド
ス
キャ
ナ

DDI
サー
ビス

キャ
ット
ホ
ン
フ
レ
ッ
ト
ダ
イ
ヤ
ル
イ
ン

NTT
サー
ビス

ナ
ン
バ
ー
デ
ィ
ジ
タ
ル

困
っ
た
と
き
は



-ALPHA 5 の利用

-ALPHA 5 (アルファファイブ) について

DDI (第二電電) の -ALPHA 5 (アルファファイブ) に加入 (無料) すると、DDI が提供するさまざまなサービスを利用できるようになります。おトクな市外回線を自動で選ぶDDI市外電話自動選択機能のほかに、料金表示機能、メッセージの送受信、ディスプレイ表示に従っての情報取り出し、おトクな海外ファクスなどのサービスを利用できます。

-ALPHA 5 には次のようなサービスが用意されています。

- ・ -NEWS (アルファニュース) ... 便利で役立つ情報を簡単な操作で取り出せます。
- ・ -MAIL (アルファメール) ... 文字メッセージを送受信できます。
- ・ -FAX (アルファファクス) ... インターネットなどを利用して海外へより安く送信できます。
- ・ -DIAL (アルファダイヤル) ... DDI テレホンサービス「Talkin' ダイヤル」の電話番号や、お住まいの地域の「公共施設」の電話番号が本機に自動的に登録されます。

-ALPHA 5 を利用するには

1. DDI (第二電電) およびDDIエンジニアリング (DDIE) への申し込みの手続きをします。すでにDDIに加入済みの方も申し込みの手続きが必要です。(P.83)
2. 本機の登録操作をします。(P.84)
3. -ALPHA 5 ランプ緑点灯後、簡単な操作で -ALPHA 5 のサービスがご利用いただけるようになります。

利用料金について

ご利用にあたっての申し込み費用および月々の基本料金はかかりません。

また、ご自宅にうかがっての工事ありません。DDI (第二電電) を利用した通話については、DDI から通話料金が請求されます。

NTTからは、基本料金とNTTを利用したときの通話料金が請求されます。

お問い合わせ先

-ALPHA 5 の各機能、通話料金、加入登録のご質問について

- ・ DDIカスタマサービスセンター



0077-772 (無料)

受付時間 9:00~21:00

(土日祝も受付)

ご注意

次のようなときはDDIカスタマサービスセンターにご連絡ください。

- ・ すでにDDIをご利用の場合

- ・ 他の電話会社とご契約されている場合
- ・ NTTや他の電話会社の料金割引サービスをご利用されている場合

利用するときの制限

本機を構内交換機 (PBX) に接続したとき...

-ALPHA 5 は利用できません。P.85の手順に従って -ALPHA 5 の利用を「一時中止」に設定してください。

他の電話機を並列に接続したとき... DDIからのデータが受信できない場合があります。

DDIカスタマサービスセンターにご連絡ください。

ISDN回線を利用されている場合... ターミナルアダプタの種類によってはDDIからのデータが受けられない場合があります。

外付け電話機およびブランチ接続 (並列接続) の場合... -ALPHA 5 は利用できません。本機から電話をかける場合だけ利用できます。外付け電話機でDDIを利用して市外電話をかける場合は、市外局番の前に「0077」をダイヤルしてください。

-ALPHA 5 を申し込む

- 1 付属の「サービス利用申込書」に必要な事項を記入し、DDI にファクスします（通信料無料）。

ファクス送信先



DDI 中央事務センター

0077-2322-9555

（24時間受付）

すでにDDIをご利用中の方も必ず、ファクスしてください。

店頭での申し込みがお済みの場合、本申込書での申し込みは不要です。

- 2 P.84の「-ALPHA 5の登録」に従って、電話番号および郵便番号を登録します。

登録前は -ALPHA 5 ランプが赤点灯しています。



約2～3週間後、DDIから電話回線を通じてデータが送られてきます。（オンライン通信） P.85

オンライン通信は自動的に行われます。

<オンライン通信中のディスプレイ表示>

オンライン ツウシンチュウ

受話器をとったとき...「ピボピボ...」という音のあとに「こちらはDDIです。ただいまからデータを送信します。ありがとうございました。」とメッセージが聞こえます。受話器を戻して「オンライン ツウシンチュウ」の表示が消えるまでお待ちください（約4分間）。



-ALPHA 5 ランプが消灯から緑点灯に変わり、-ALPHA 5 が利用できるようになります。

-ALPHA 5 ランプ

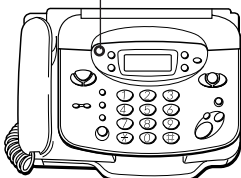

-FAX機能は、DDI側での手続き処理上、-ALPHA 5 ランプの緑点灯から約24時間後から利用できます。（P.92）

ご注意

NTTのダイヤルインサービスをご利用の場合...「サービス利用申込書」の電話番号欄には契約者回線番号（ダイヤルインの主番号）を記入してください。ダイヤルイン追加番号に本機を設置した場合はDD

Iカスタマサービスセンターにご連絡ください。契約者回線番号とダイヤルイン追加番号については、NTTにお問い合わせください。（P.96）

ご利用前の
注意

設置と
初期状態

電
話

ファ
クス

留
守
番

ハン
ドス
キャ
ナ

DDI
サー
ビス
ALPHA
5

キャ
ッチ
ホン
F
ネット
ダイ
ヤル
イン
NTT
サー
ビス

ナン
バー
ディ
ス
プ
レイ

困
っ
た
と
き
は

-ALPHA 5の登録

-ALPHA 5を利用するには、本機の電話番号および本機が設置されている住所の郵便番号を登録する必要があります。

ご注意

- この登録操作をされた場合も必ず利用申込書をファクスしてください。
登録のときの通信料は無料です。

この登録操作によって、-ALPHA 5のサービス（DDIEが提供する-FAXも含む）の利用申し込みが登録されます。



1 機能選択 を押します。

2 7マ を押します。

3 セット を押します。

4 1ア を押します。

5 本機の電話番号を登録します。

 電話番号は市外局番から登録してください。
 [＊]や[]は使えません。
 携帯電話、PHSの電話番号は登録しないでください。

6 セット を押します。

電話番号が違っていると、「デンワバンゴウエラー」と表示され、手順5に戻ります。正しい電話番号を登録しなおしてください。

7 7桁の郵便番号を登録します。

この郵便番号に基づき「公共施設」の電話番号が自動登録されます。
 郵便番号が7桁未満の場合、「ユウビンバンゴウエラー」と表示され、手順6に戻ります。正しい郵便番号を登録しなおしてください。
 郵便番号がご不明などで、この登録操作をしない場合は、お客様が利用申込書に記入されたご住所から郵便番号を判断し、「公共施設」の電話番号を本機に自動登録します。

8 セット を押します。

本機が自動的にDDIに電話をかける登録を行います。
 (約1分後)

（無料）
 ここで、[ストップ]ボタンを押すと「カンリョウ」は表示されず、約1時間後にオンライン通信が始まります（郵便番号の登録をせず、電話番号のみ登録した場合）。
 -ALPHA 5ランプは次のように変化します。
 ・本登録を行う前……………「赤点灯」
 ・本登録が終わり後日データ送信が行われるまで……………「消灯」
 ・本機へのデータ送信正常終了後……………「緑点灯」

ご注意

NTTのダイヤルインサービスをご利用の場合…
 手順5ではお客様の契約者回線番号（ダイヤルインの主番号）を登録してください。ダイヤルイン追加番号に、本機を設置した場合はDDIカスタマサービスセンターにご連絡ください。契約者回線番号とダ

イヤルイン追加番号については、NTTにお問い合わせください。（P.96）
 登録後、DDIから利用準備または確認の連絡が入ることがあります。

こんなときは

途中で登録をやめるとき… [ストップ] ボタンを押してください。

-ALPHA 5 の利用を一時中止する

-ALPHA 5 の利用を中止すると、-ALPHA 5 ランプが消灯します。料金も表示されません。



- 1 機能選択 を押しま す。
キリウセウツ シテウツサイ
 - 2 7マ を押しま す。
7077 セツイ
 - 3 セット を押しま す。
1:1707
2:セツイ
 - 4 2カ を押しま す。
1:7077 SW
2:リョウキョウ ヒョウシ
 - 5 1ア を押しま す。
7077 OK
カーソル
 - 6 ◀ または ▶ を押してカーソルを「x」の下に移動します。
 - 7 セット を押しま す。
カリョウ
- 緑点灯していた -ALPHA 5 ランプが消灯します。
9/ 1 12:00 0

-ALPHA 5 の利用を再開する

- 1 上記手順の 1 ~ 5 を操作したのち、手順 6 でカーソルを「x」の下に移動します。
- 2 セット を押しま す。
消灯していた -ALPHA 5 ランプが緑点灯し、-ALPHA 5 が利用できることを知らせます。

オンライン通信について

オンライン通信とは、本機とDDIの間で -ALPHA 5 に必要なデータのやりとりをすることで、オンライン通信は自動的に行われ通話料金はかかりません。

やりとりされるデータには次のようなものがあります。

- ・ -ALPHA 5 の機能をご利用いただくときの料金データ
- ・ 公共施設の電話番号情報を得るための地域データ (郵便番号の登録を行った場合) (P.84)
-ALPHA 5 ランプ緑点灯時に停電が 3 6 時間以上続いた場合などで時計情報が初期状態に戻ったときは、電源復旧後 1 分後に本機が自動的に DDI に電話をかけ、その後データ送信が行われます。
自動的にオンライン通信をするために、ファクス / 電話自動切替での着信ベルの回数を 1 5 回以下に設定してください。(P.52)

オンライン通信が始まると

-ALPHA 5 ランプが消灯し、「オンライン ツウシンチュウ」とディスプレイに表示されます。



電話に出たとき...「ピポピポ...」という音のあとに「こちらは DDI です。ただいまからデータを送信します。ありがとうございました。」とメッセージが聞こえます。受話器を戻して「オンライン ツウシンチュウ」の表示が消えるまでお待ちください。(約 4 分間)

こんなときは DDI へご連絡ください

転居などによって、住所、電話番号が変わったとき... DDI からお客様の電話機に新しいデータを送る必要があります。新しい自宅の電話番号および郵便番号の登録 (P.84) を行った後、DDI カスタマーサービスセンターへご連絡ください。

ご注意

- 次のようなときは、オンライン通信の電話を受けられません (「ピポピポ...」という音が数回聞こえ電話が切れます)。このようなときは、DDI カスタマーサービスセンターより確認の連絡が入ることがあります。
- ・ 本機と同じ電話回線に並列に接続した他の電話機で電話をとったとき
 - ・ 登録中やコピー中などに電話をとったとき
 - ・ [ワイワイトーク] ボタンを押して電話をとったとき
- 本機の時刻を合わせていなくても、オンライン通信が終了すると、自動的に DDI の標準時刻が登録されます。
受話器周辺に雑音等があると、オンライン通信できないことがあります。
オンライン通信中は電話をかけられません。

ご使用前の注意
設置と初期状態
電話
ファクス
留守番
ハンドスキャナ
DDI サービス
ALPHA 5
キャッチホン(ネット)ダイヤルイン
NTT サービス
ナンバーディスプレイ
困ったときは

おトクな市外回線を利用する (DDI市外電話自動選択機能)

-ALPHA 5 を利用すると、曜日、時間帯、かけた先の場所を自動判定し、DDIとNTTの通常通話料金を比較しておトクな市外回線を自動的に選び、通話料金を節約することができます。

-ALPHA 5ランプ

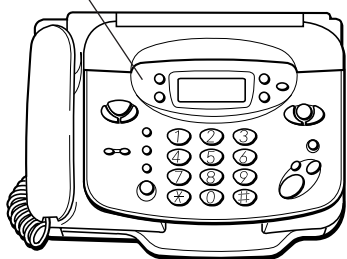

1 市外へ電話やファクスをします。

2 DDIが選ばれると -ALPHA 5ランプが約5秒間点滅します。

3 回線が接続されている間、通話料金を確認できません。

747:25007500
10'35" 250円

通話料金を表示させない設定にすることもできます。(P.87)

ファクス送信のとき...送信終了後に5秒間料金が表示されます。

4 受話器を戻すと回線が切れます。ワイワイトークのときは[ワイワイトーク]ボタンを押します。

ご注意

DDIの通話料とNTTの通話料が同額の場合、-ALPHA 5はDDIを選択します。

緑点灯していた -ALPHA 5ランプが赤点灯に変わったときは、DDIカスタマサービスセンターにご連絡ください。

本機に間違った日付・時刻を登録したときや、登録した日付・時刻に誤差が生じた場合は、-ALPHA 5が正しく働かないことがあります(時間帯によりおトクな市外回線が異なります)。正しい時刻を登録してください。また、月に一回程度は時刻を確認してください。

ブランチ接続や外付け電話を利用しているとき...本機から電話をかけたときのみ -ALPHA 5機能がはたらきます。

本機以外からDDIを利用したいとき...市外局番の前に「0077」をダイヤルしてご利用ください。

(この場合料金は表示されません。)

NTTや他電話会社の料金割引サービス等を利用する場合は、DDIカスタマサービスセンターへご連絡ください。

こんなときは

-ALPHA 5を一時的に働かせたくないとき...市外の天気予報やNTT回線で市外電話をかけるときは、相手先の番号の前に「0000」をダイヤルし

てください。なお、市内に電話をかけるときは必要ありません。

-ALPHA 5ランプの見かた

赤点灯

- ALPHA 5は利用できません。
- ALPHA 5の登録(電話番号の登録)がされていないとき
- データが正常に入っていないとき

緑点灯

-ALPHA 5を利用できます。

緑点滅

DDIを選択しました(約5秒間点滅します)

消灯

- オンライン通信中
- ALPHA 5登録から利用できるようになるまでの期間中
- ALPHA 5を利用しないに設定しているとき

料金表示の設定

本機にておトクな市外回線を自動で選んで通話やファクスをしたとき、また国際電話（例：KDD）をご利用されたときの通話料金を本機のディスプレイに表示させることができます。

お買い上げいただいたときは、「料金表示をしない」に設定されています。ただし ALPHA 5 が利用できるようになった時点で、自動的に「料金表示をする」に設定が変更されます。

表示される通話料金は、おおよその目安です。各電話会社からの請求金額との差異等、表示内容に係わる異議が生じた場合、当社ではその責任を負いかねます。あらかじめご了承ください。



1 機能選択 を押します。 キリウセンタク シテクダサイ

2 7 を押します。 7077 セツテイ

3 セット を押します。 1:トク07
2:セツテイ

4 2 を押します。 1:7077 SW
2:リョウキョウ ヒョウジ

5 2 を押します。 リョウキョウ ヒョウジ OK
カーソル

6 ◀ または ▶ を押してカーソルを移動します。
_x : 料金表示をする
x : 料金表示をしない

7 セット を押します。 リョウキョウ

9/ 1 12:00 0

ご注意

料金が50,000円以上になると、「*****円」と表示されます。

外付け電話機で通話したときは、通話料金は表示されません。

ISDN回線を利用している場合...お使いのターミナルアダプタによっては料金表示できないことがあります。

料金表示を行っているときにキャッチホンを受けた場合、はじめに話していた相手が電話を切っても料金表示はそのまま続きます。

次のときは通話料金が表示されません

通常の加入者局番（市内、市外）以外の通話料金（以下は例）

- ・フリーダイヤル（0120）、携帯電話 / PHS（010、020、030、050、080など）、ダイヤルQ2（0990）、伝言ダイヤル、ナビダイヤル（0570）
- ・117、177、104、110などの1から始ま

る3桁番号

- ・かかってきた電話
- ・-NEWS
- ・-FAX
- ・Talkin' ダイヤル
- ・その他、エンジェルノート（0190）などの特殊電話サービス

-DIAL を利用する

DDI に登録すると、本機の電話帳とは別に DDI テレホンサービス「Talkin' ダイヤル」と地域の公共施設の電話番号が自動的に登録されます（各 10 件ずつ）。登録された電話番号は、電話帳と同じように利用できます。

Talkin' ダイヤル

- 通話料だけで利用できる DDI のテレホンサービスです。音楽ダイヤル、占いダイヤルなどがあり、一部のダイヤルではファクスによる取り出しもできます。
- 通話料は東京（03）までの DDI 料金がかかります。
- このサービスは 24 時間利用できます。
- ダイヤル内容は予告なく変更、または終了する場合があります。

公共施設の電話番号

- 郵便番号の登録が必要です。（P.84）
- 登録された 7 桁の郵便番号に基づき、その地域の都道府県庁、水道局、電気の窓口などの公共施設の電話番号が自動登録されます。
- 自動登録されるダイヤル内容は予告なく変更されることがあります。

Talkin' ダイヤルを利用する

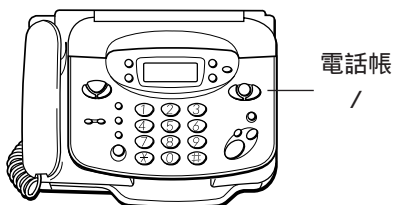

- ▲ または ▼ を押して「Talkin' ダイヤル」を表示させます。
- 電話帳 を押します。 [ダイヤル] を表示させます。
- ▲ または ▼ を押して利用したいサービスを表示させます。
表示される内容や順番は変わることがあります。
- 受話器を取りま [ダイヤル] す。
ダイヤルが始まります。
- 音声ガイドに従って操作します。
ダイヤル回線のときは [＊] ボタンを押してトーン信号に切り替えます。
- サービスが終了したら受話器を戻します。

「公共施設」にダイヤルする

- ▲ または ▼ を押して「コウキョウシセツ」を表示させます。
- 電話帳 を押します。 [03] を表示させます。
- ▲ または ▼ を押して 利用したい公共施設を表示させます。
表示される内容や順番は変わることがあります。
- 受話器を取りま [ダイヤル] す。
ダイヤルが始まります。
- 話が終わったら受話器を戻します。

ご注意

公共施設の電話番号が予告なく変更された場合、登録された電話番号をダイヤルしてもつながないことがあります。DDI カスタマサービスセンターへ連絡してください。
Talkin' ダイヤルおよび公共施設のダイヤル内容を変更・消去することはできません。

メニューを表示する

本機で利用できる -ALPHA 5 のサービスメニューを確認できます。

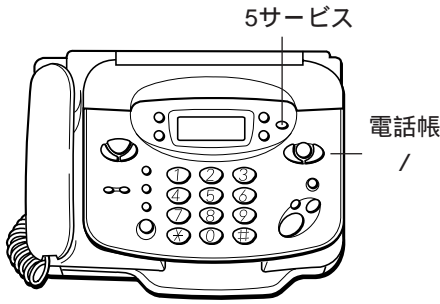

- 待機状態のとき **5サービス** を押し
FAXサービス
ます。
1: アルファ5サービス
2: FAXサービス
 - 1** を押し
ます。
1: アルファファクス
2: アルファニュース
 - ▲** または **▼** を押してメニューを確認します。
メニュー番号
3: アルファメール
- メニューが表示される順番や内容は変わることがあります。

ご注意
手順2で「アルファキノウ シヨウフカ」と表示されたとき... -ALPHA 5の登録をしてください (P.84)。または利用を再開する設定をしてください (P.85)。

-NEWS を利用する

便利で生活に役立つ情報をファクスや表示を使って知ることができます。

メニュー内容は予告なく変更される場合があります。
ご利用には東京国分寺 (042) までのDDI通話料がかかります。

- 待機状態のとき **5サービス** を押し
FAXサービス
ます。
1: アルファ5サービス
2: FAXサービス
- 1** を押し
ます。
1: アルファファクス
2: アルファニュース
- 「アルファニュース」のメニュー番号を押します。
この例では「2」を押します。
しばらくの間DDIとの通信状態が表示されます (「セツソクチュウ」など)。
ここから通話料がかかります。
アルファニュース
1: DDIトピックス
- ▲** または **▼** を押してメニューを確認します。
メニューが表示される順番や内容は変わることがあります。
2: ケー-42307林
3: スポ-7777
- 希望する項目のメニュー番号を押します。
- ディスプレイ表示に従って操作します。
情報がファクスで送られてきたり、ディスプレイに表示されたりします。

ご注意
途中で操作を中断するとき... [ストップ] ボタンを押します。
途中で操作を中断したとき...メニュー内容によっては通話料金がかかることがあります。
記録紙がない場合の受信中 (メモリ受信中) に [ストップ] ボタンを押しても受信は中断されません。

ご利用前の注意
設置と初期状態
電話
ファクス
留守番
ハンズフリー
DDIサービス
ALPHA 5
キャッチホン (ネットダイヤルイン)
NTTサービス
ナンバーディスプレイ
困ったときは

-MAIL を送信する

トーン信号を送出できる電話機（一般電話、公衆電話、携帯電話、PHS）から本機へ、アルファベット、数字、カタカナによる文字メッセージを送ることができます。

文字メッセージを送信すると、利用した時間に相当する通話料がかかります。

-MAIL は回線状況によって正しく送受信できないことがあります。

-MAIL はトーン信号が送受できる電話機（一般電話、公衆電話、携帯電話、PHS）から送信できます。

本機から -ALPHA 5 対応機器に文字メッセージを送ることができます。その場合の送信方法は各機器の取扱説明書を参照してください。

1 本機へ電話をかけます。

2 本機応答後 10 秒以内に、トーン信号送出の状態で **[*] [] [*] []** を押します。

ダイヤル回線のときトーン信号に切り替えてください。

ファクス専用のダイヤルイン番号にかけた場合、または本機がファクス専用モードの場合、応答後 20 秒以内に、最初の信号音の後の本機が無音状態の時に操作します。

留守設定時は応答メッセージ再生中に、ファクス / 電話自動切替が働いて回線が接続された時は、呼出音が高くなった時に操作します。この時は最初の **[*]** 入力で、応答メッセージや呼出音が止ります。止まらない時はもう一度 **[*]** を押してください。

3 「ピポ」と聞こえたら、10 秒以内にメッセージの入力を開始します。

右表を参考にしてメッセージを入力します。

1 ケタ入力してから 10 秒以内に次の 1 ケタを入力しないと電話が切れます。

入力例：アリガトウ！ キクオ

[#][0][8][8][8][2][2][2][3][1][5]

[#][0][8]：定型文「アリガトウ！」

[8][8]：空白

[2][2][2][3][1][5]：キクオ

4 メッセージの入力が終わったら **[]** を 2 回押します。

この操作がメッセージ終了の合図になります。

5 「ピポ」と聞こえたら電話を切ります。

ご注意

次の場合 -MAIL を送信することはできません。

- ・本機がワイワイトークで応答したとき
- ・外付け電話機が応答したとき
- ・本機がコピー等の動作中のとき
- ・番号リクエストまたは着信拒否が設定されているとき（ P.106、P.107 ）

定型文リスト

| コード番号 | メッセージ |
|-------|--------------------|
| # 0 1 | T E L シテクダサイ |
| # 0 2 | F A X シテクダサイ |
| # 0 3 | ケイタイニ T E L シテクダサイ |
| # 0 4 | サキニイキマス |
| # 0 5 | サキニイッテテクダサイ |
| # 0 6 | スグニイキマス |
| # 0 7 | オクレマス |
| # 0 8 | アリガトウ！ |
| # 0 9 | チュウシニナリマシタ |
| # 1 0 | リョウカイシマシタ |

文字コードリスト

- ・表中の各文字の下にあるコード番号をダイヤルボタンで入力します。

（例）「ユ」を入力するときは **[8]**、**[3]** と押す

- ・表中の太枠で囲まれた文字を本機から送信しても、相手の電話機では表示されなかったり別の文字が表示されることがあります。

| | ① | ② | ③ | ④ | ⑤ | ⑥ | ⑦ | ⑧ | ⑨ | ⑩ |
|---|---------|---------|---------|---------|---------|---------|---------|----------|----------|----------|
| 1 | ア 11 | イ 12 | ウ 13 | エ 14 | オ 15 | A 16 | B 17 | C 18 | D 19 | E 20 |
| 2 | カ 21 | キ 22 | ク 23 | ケ 24 | コ 25 | F 26 | G 27 | H 28 | I 29 | J 30 |
| 3 | サ 31 | シ 32 | ス 33 | セ 34 | ソ 35 | K 36 | L 37 | M 38 | N 39 | O 40 |
| 4 | タ 41 | チ 42 | ツ 43 | テ 44 | ト 45 | P 46 | Q 47 | R 48 | S 49 | T 50 |
| 5 | ナ 51 | ニ 52 | ヌ 53 | ネ 54 | ノ 55 | U 56 | V 57 | W 58 | X 59 | Y 60 |
| 6 | ハ 61 | ヒ 62 | フ 63 | ヘ 64 | ホ 65 | Z 66 | ? 67 | ! 68 | - 69 | / 70 |
| 7 | マ 71 | ミ 72 | ム 73 | メ 74 | モ 75 | ¥ 76 | & 77 | 空白 78 | 空白 79 | 空白 80 |
| 8 | ヤ 81 | (82 | ユ 83 |) 84 | ヨ 85 | * 86 | # 87 | 空白 88 | 空白 89 | 空白 90 |
| 9 | ラ 91 | リ 92 | ル 93 | レ 94 | ロ 95 | 1 96 | 2 97 | 3 98 | 4 99 | 5 90 |
| 0 | ワ 01 | ヲ 02 | ン 03 | ヽ 04 | 。 05 | 6 06 | 7 07 | 8 08 | 9 09 | 0 00 |

こんなときは

入力を間違えたとき... **[*]** を 2 回押し、「ピポ」と聞こえた後入力を最初からやりなおします。

受信した -MAIL を見る

本機が受信した文字メッセージはメモリに記憶され、表示させたりプリントしたりできます。

-ALPHA 5 に対応した機種、PHS、公衆電話などトーン信号が出せる機器からのメッセージを受信できます。

文字メッセージは60文字×5件まで記憶されます。

表示する

-MAILを受信すると、以下のように点滅表示されます。

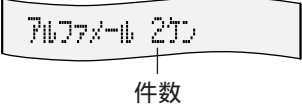

1 待機状態のとき **5** を押し FAXサービス

2 **1** を押し

3 **▲** または **▶** を押しメニューを確認します。

メニュー番号

メニューが表示される順番や内容は変わることがあります。

4 「アルファメール」のメニュー番号を押します。

メッセージの番号

メッセージがないときは「メッセージ八 アリマセン」と表示され手順2の表示に戻ります。

5 **▲** または **▶** を押し、別のメッセージを確認します。

1件のメッセージを一度に表示できない場合は、続く行のメッセージが表示されます。

6 待機状態に戻るときは **◎** を押し

プリントする

記憶されているメッセージを記録紙へプリントすることができます。

1 「表示する」の手順1～3に従ってメッセージを表示させます。

2 **◇** を押し

受信されたすべてのメッセージがプリントされます。正常にプリントされたメッセージは自動的に消去されます。

3 待機状態に戻るときは **◎** を押し

消去する

不要になったメッセージを消去することができます。

1 「表示する」の手順1～3に従って消去したいメッセージを表示させます。

2 **♪** を押し

表示されているメッセージが消去されます。

3 待機状態に戻るときは **◎** を押し

ご利用前の注意
設置と初期状態
電話
ファクス
留守番
ハンドスキャナ
DDIサービス
ALPHA 5
キャッチホン・Fネット
ダイヤルイン
NTTサービス
ナンバーディスプレイ
困ったときは

-FAXを利用する

-FAXを利用すると、海外へファクスするときに通常よりおトクな料金で送ることができます。

-FAXサービスのお申し込みについて

- ・ -FAXはDDIエンジニアリング株式会社（以下DDIE）が提供するサービスです。ご利用にはDDIおよびDDIEへのお申し込みが必要です。（登録料、基本料は無料です。）
- ・ すでにDDIにご加入されているお客様は「サービス利用申込書」または、本機の登録操作（ご自宅の電話番号、郵便番号登録）によって -FAX利用申し込みが登録されます。
- ・ -FAXの契約は同梱されている「-FAXサービス契約約款」によります。ただし、契約約款の内容は予告なく変更することがあります。

ご利用料金について

- ・ -FAXのご利用料金はDDIがDDIEから債権を譲り受けて請求します。
- ・ ご利用料金請求書とDDI市外通話明細書は別送になることがあります。
- ・ -FAXのご利用料金はDDI市外電話サービスの利用代金と合算して請求します。ただし、お支払い方法などによっては合算請求にならない場合もあります。
- ・ 毎月の料金計算の締め切り日は、DDI市外電話サービスと異なることがあります。
- ・ 利用料金の内容は、同梱の料金表を参照してください。

ご利用のときの注意

- ・ -FAXは -ALPHA 5ランプが緑点灯後約24時間後にメニューが登録され利用可能になります。
- ・ 料金、利用可能国地域は変更されることがあります。詳しくはDDIカスタマサービスセンターへお問い合わせいただくか、-FAXの「DDIトピックス」内の料金表を参照してください。
- ・ 料金表示を「する」に設定していても料金は表示されません。
- ・ 通話明細書は発行されません。

ご利用を中止するときの注意

次のときは必ずDDIカスタマサービスセンターにご連絡ください。

- ・ 本機を譲渡、貸与、処分するとき
- ・ 本機を移転などにより取り外すとき
- ・ 本機を紛失、または盗難にあったとき（DDIにてご登録のデータを消去または変更する必要があります。ご連絡のない場合、本機を他の回線に接続して利用した料金が、ご登録されているお客様に請求されることがあります。）

ファクス送信のしくみ

-FAXではFAXサーバーを経由して相手先にファクス送信をします。

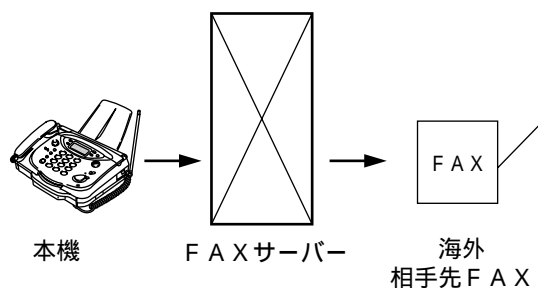

何らかの理由でFAX送信できないとき

- ・ 図中 の区間で送信できなかったときは、本機が1分間隔で5回までかけ直します。（オートリダイヤル）
- ・ 図中 の区間で送信できなかったときは、FAXサーバーが間隔をおいて4回までかけ直します。4回かけ直してもファクス送信できないときは、本機に不達通知が送られます。詳しくは、DDIカスタマサービスセンターまでお問い合わせください。
- ・ 相手先までファクス送信できなかったときは、通話料金はかかりません。

-FAXで海外へファクスを送る

原稿をセットしたのち、メニューから「アルファファクス」を選んで送信します。

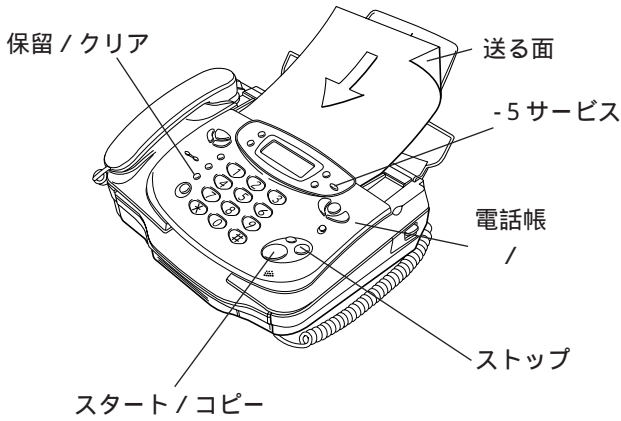

1 原稿をセットします。(P.37)

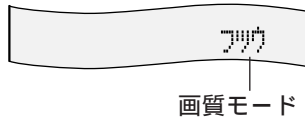

2 **5サービス** (FAXサービス) を押し



3 **1ア** を押し

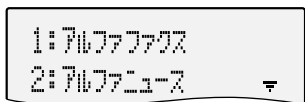

4 「アルファファクス」のメニュー番号を押



この例では [1] を押します。

5 相手先の電話番号を国番号からダイヤル

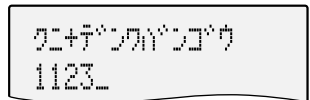

6 **スタート** (Start) を押し



ファクスの送信が始まります。送信が終わると待機状態に戻ります。



ご注意

原稿は自動的に排出されます。一時的に止まる場合がありますが、無理に引き抜かないでください。

こんなときは

番号を間違えたとき... [保留/クリア] ボタンを押して最初からダイヤルしなおしてください。
途中で送信をやめるとき... [ストップ] ボタンを押してください。もう一度押すと原稿が排出されます。排出されないときは、もう一度押してください。
青色のボールペンやサインペンなどで書かれた原稿は鮮明に読み取れないことがあります (ブルーブラ

ックのインクや紺色に近い青の場合は問題ありません)。うすい鉛筆や、蛍光マーカーで書かれた文字も鮮明に読み取れません。
赤は黒と同様に鮮明に読み取ることができます。赤色の紙に黒で書かれた原稿の場合は、真っ黒になってしまいます。

① キャッチホンの利用

キャッチホンサービス（通話中着信サービス）はNTTが行っているサービスです。通話中に別の人から電話があると、音で通知され、その電話に出ることができます。

キャッチホンを利用するにはNTTとの契約が必要です（有料）

着信データ/キャッチ

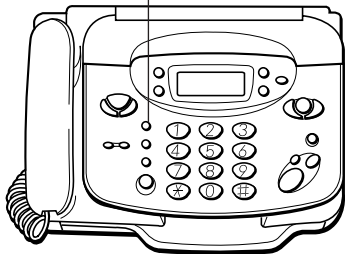

1 通話中です。

ワウワ ジョウ 0'35"

2 キャッチホンの着信音「プルルー・ブツツ」が聞こえます。

3 着信データ/キャッチ を押します。
あとからかけてきた人と話ができます。はじめに話していた人との電話は保留になります。

もう一度はじめの人と話をするとき

4 着信データ/キャッチ を押します。
あとからかけてきた人の電話は保留になります。

5 両方の話が終わったら受話器を戻します。

9/ 1 12:00 0

ご注意

ファクスの送信中や受信中にキャッチホンが入ると、ファクスの画像が乱れたり、送信や受信が中断されることがあります。

キャッチホンが入っていないときに[着信データ/キャッチ]ボタンを押すと電話が切れてしまいます。

こんなときは

通話中にキャッチホンサービスにより割り込まれた相手がファクスの場合...そのファクスを受けられません。[着信データ/キャッチ]ボタンを押して通話していた方とお話ください。なお、この場合はファク

スを送ってきた相手側は通信エラーとなります。続けてファクスが送られてくると考えられますので、早めに通話を終わられることをおすすめします。

Fネットの利用 (ファクシミリ通信網)

Fネットは、NTT (日本電信電話株式会社) が行っているファクシミリ専用の通信回線のことで、遠くの相手とひんぱんに通信を行う場合に経済的です。

Fネットには次のようなサービスがあります。詳しくは、お近くのNTT支店、営業所にお問い合わせください。

- ・ 一斉同報通信
- ・ 自動再送信
- ・ 無鳴動自動受信
- ・ 発信者電話番号などの自動記載
- ・ 再コール
- ・ 送達通知
- ・ 不達通知
- ・ ファクシミリ案内サービス
- ・ ファクシミリボックス
- ・ 短縮ダイヤル
- ・ 親展通信
- ・ 閉域接続
- ・ 着信課金

Fネットを利用する場合は、NTTとの契約が必要です。契約の際は、「G3サービス」、「1300Hz」、「無鳴動受信」と指定してください。

また、Fネットを利用するためには、契約したあと本機の設定が必要です。

Fネットに加入してファクス送信すると、相手機にIDが表示されます。ID表示は自分の電話番号の前に「81」が付いたものになります。

例：電話番号が03-1234-5678のとき
表示「81 3 1234 5678」

ファクシミリ通信網の設定

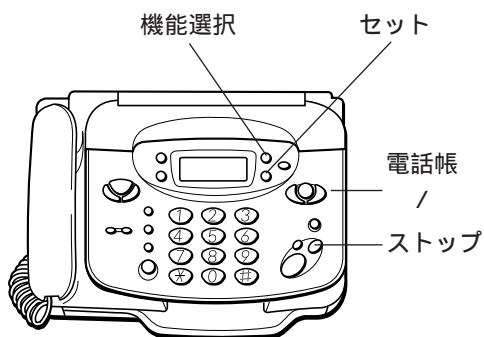

1 機能選択 を押し
ます。
キリウセツク シテクダサイ

2 3 を押し
ます。
セツテイ モード

3 セット を押し
ます。
ヨミリ ノウダ

4 機能選択 を9回押し
します。
ファクシミリ ヲウシヨウ OK
カーソル

5 左 または 右 を押してカーソル
を移動します。
_ x : Fネットを利用する
x : Fネットを利用しない

6 セット を押し
ます。
カンリョウ

こんなときは
途中で設定をやめるとき... [ストップ] ボタンを押し
てください。

⑨ ダイヤルインサービスの利用

ダイヤルインサービスについて

NTTとダイヤルインサービスを契約（有料）することによって、1つの回線で2つ以上の電話番号を使うことができます。増えた電話番号は、登録設定によって電話専用、ファクス専用などに使い分けて利用できます。

NTTとの契約が必要です。（有料）
ダイヤルインサービスが始まっていないとき

にダイヤルインの登録操作をすると、電話が使えなくなります。

ダイヤルインサービスを契約するとき

契約時に次の内容をNTTへ連絡してください。 NTT窓口：116（無料）

電話番号は下4桁と指定

「電話番号（送出番号）は下4桁」とご指定ください。下4桁を指定しないと現在お使いの電話番号が変わることがあります。また、サービスの開始日時も確認してください。

契約番号の指定

電話専用番号または親機専用番号は必ず、電話を取り付けたときNTTと契約した番号（契約番号）を指定してください。契約番号の指定が適切でないと、FネットサービスやALPHA5などの機能が働きません。

ダイヤルインを契約すると

今までお使いの電話番号が変わることがあります。また、一部の地域ではダイヤルインサービスを利用できない場合があります。詳しくは、NTT窓口等へお問い合わせください。

ダイヤルインサービスを契約すると次のNTTサービスは利用できません。

- ・キャッチホン、トリオホン、転送電話、電話会議、トーカー案内

ダイヤルイン利用時の注意事項

ナンバー・ディスプレイを利用しないとき...必ず「ナンバー・ディスプレイを利用しない」に設定してください。（P.100）お買い上げ時は「ナンバー・ディスプレイを利用する」に設定されています。

複数の電話番号は同時に使えません...使用する電話回線は1本です。同時に2つ以上の電話番号にかけることはできません。

ブランチ接続では使えません...ダイヤルインが正しく動作しません。

電話用の番号にファクスが送られたとき（「ポー・ポー...」という音が聞こえた時）...[スタート/コピー]ボタンを押してください。

ファクス用の番号に電話がかかってきたとき...自動的に受信動作を開始しますので通話できません。着信ベルも鳴りません。

停電のとき...電話もファクスも使用できません。

外付け電話機があるとき...番号を割り当てることができません。したがって、電話がかかってきても外付け電話機のベルは鳴りません。ナンバー・ディスプレイを利用する場合（モデムダイヤルインの場合）はベルが鳴ります。

ISDN回線を利用しているとき...ターミナルアダプタの取扱説明書に従って設定を行ってください。ターミナルアダプタの機種または設定によっては本機でのダイヤルインが使用できない場合があります。その場合は本機を「ダイヤルインを利用しない」と設定してください。（P.98）

留守設定時の注意事項

電話用の番号にかかってきたとき...留守番動作をしません（用件録音、ファクス受信とも可）。

ファクス用の番号にかかってきたとき...ベルを鳴らさずに自動的に受信します（用件録音は不可）。

ナンバー・ディスプレイを同時に利用するときは

ナンバー・ディスプレイを契約したときは必ずナンバー・ディスプレイを「利用する」に設定し（

P.100）ダイヤルインはモデム方式を利用したモデムダイヤルインサービスをご契約ください。

契約からサービス利用までの流れ

ダイヤルインサービス契約してから利用するまでの流れを次に示します。

1 NTTとダイヤルインサービスの契約をします。

契約例

XXX-aaaa **契約者回線番号**

XXX-bbbb **ダイヤルイン追加番号**

2 サービスが始まってから、本機の登録設定をします。(P.98)

登録例

ファクスと電話にそれぞれ専用のダイヤルイン番号を割り当てました。

FAX = aaaa

ファクス

TEL = bbbb

電話

3 ダイヤルイン番号で電話やファクスを受けます。

相手は目的に合わせてダイヤルイン番号を使い分けます。

ケース1

ファクスを送りたい

XXX-aaaa

をダイヤル

ベルは鳴りません。自動的にファクスを受信します。

ケース2

電話をかけたい

XXX-bbbb

をダイヤル

ベルが鳴ります。

スピークス



ダイヤルインの登録

ダイヤルインサービスが開始されたことを確認した後、ファクス用の電話番号と電話用の電話番号の登録をします。

- ご注意**
- サービス開始前に登録を行うと（「ダイヤルインを利用する」に設定すると）電話が繋がらなくなります。
 - 電話機はすべて電話番号を登録してください。登録しない電話機は使用できなくなります。
- ALPHA5をご利用の場合は、ファクス用の電話番号は契約番号を登録されることをおすすめします。オンライン通信ができます（P.85）。契約番号については、NTTにお問い合わせください。



1 機能選択 を押し
ます。 キリウセンタウ シテクダサイ

2 を押し
ます。 トウク モード

3 セット を押し
ます。 マイネーゴホウ トウク

4 機能選択 を6回押
します。 ダイヤルイン
カーソル

5 または を押してカーソルを
移動します。
— x : ダイヤルインを利用する
x : ダイヤルインを利用しない
「利用しない」にしたときは手順10へ進んでく
ださい。

6 セット を押し
ます。 FAX = _

7 ファクス用の電話
番号（局番なしの
下4桁）を入力し
ます。 FAX = 8230
（ファクス用の電話番号が
22-8230の場合の例）

8 セット を押し
ます。 TEL = _

9 電話用の電話番
号（局番なしの
下4桁）を入力
します。 ダイヤル = 8227
（電話用の電話番号が
22-8227の場合の例）

10 セット を押し
ます。 カリヨウ

こんなときは
電話番号を変更したいとき...同じ手順で登録しなおし
てください。
途中で登録をやめるとき... [ストップ] ボタンを押し
てください。

⑨ ナンバー・ディスプレイの利用

ナンバー・ディスプレイについて

NTTとナンバー・ディスプレイを契約（有料）することによって、相手の電話番号を電話に出る前にディスプレイに表示させることができます。さらに本機では、かけてきた相手を電話帳に登録したり、かけてきた相手によって応答のしかたを変えたりといった使いかたができます。

NTTとの契約が必要です。（有料）

次の契約とは重複して契約できません。

転送でんわ（ボイスワープを除く）、ダイヤルQ2（情報提供側）、テレドーム（情報提供側）、ノーリング通信サービス（センター回線）

ナンバー・ディスプレイを契約しても次の場合は相手の電話番号は表示されません。

- ・ 国際通話
- ・ オペレーター扱いの通話（100番、106番）
- ・ 相手が番号非通知にしたとき
- ・ 相手が公衆電話からかけてきたとき
- ・ 相手の携帯電話 / PHSで電話番号を知らせない操作が行われたとき

・ 電話回線の雑音などでデータを正常に受信できなかったとき

お買い上げいただいたとき...ナンバー・ディスプレイの設定は「利用する」になっています。「利用しない」に設定するとナンバー・ディスプレイを利用できません。

ISDN回線をご利用のとき...接続されているターミナルアダプタの機種によっては、ナンバー・ディスプレイを利用できないことがあります。ナンバー・ディスプレイ対応のアナログポートがあるターミナルアダプタなどを接続してください。

お問い合わせ先

NTT ナンバー・ディスプレイ カスタマーセンター

フリーダイヤル：0120-848521

受付時間 9:00~17:00（月曜~土曜）

ナンバー・ディスプレイでできること

ナンバー・ディスプレイを利用すると相手番号を表示する以外にも、次のようなことができます。

相手の名前も知りたい...電話帳に登録されている相手のときは、番号とともに相手の名前も表示します。

着信データを利用する...本機はかけてきた相手の番号（着信データ）を記憶しています。簡単な操作でその番号へ電話をかけることができます。（P.104）

相手によってベルの音を変えたい...着信鳴り分けを設定します。電話帳に登録してある相手に限りベルやメロディを鳴り分けることができます。（P.105）

ご注意

ダイヤルインを同時に使用する場合は、それまでのダイヤルインサービスをモデムダイヤルインサービスに変更する必要があります。上記NTTの「ナンバー・ディスプレイ カスタマーセンター」または最寄りのNTT窓口にご相談ください。

次のときは本機のナンバー・ディスプレイ機能を利用できません。

- ・ 構内交換機（PBX）と接続している場合
- ・ ホームテレホンと接続している場合
- ・ ブランチ接続をしている場合

おやすみ中も特定の人からのベルを鳴らす...とくていコールを「する」にします。電話帳に登録されている相手のときはおやすみモードのときでもベルを鳴らします。（P.106）

非通知の相手からのときは出たくない...番号リクエストを「する」にします。相手が非通知のときはメッセージを流してから電話が切れます。（P.106）

特定の相手のときは出たくない...着信拒否を「する」にします。着信拒否に登録されている相手に限り、メッセージを流してから電話が切れます（P.107）。

特定の人には自作応答メッセージを流したい...応答メッセージ選択を「する」にします。電話帳に登録されている相手のときは自作応答メッセージを流し、登録されていない相手には固定応答メッセージを流します（P.107）

本機を構内交換機（PBX）と接続する場合はナンバー・ディスプレイの設定を「利用する」にしていると電話を受けられないことがあります。そのときはナンバー・ディスプレイを「利用しない」に設定してください。（P.100）

本機に接続した外付け電話機は、ナンバー・ディスプレイ対応機種であってもナンバー・ディスプレイ機能を使えません。

ナンバー・ディスプレイの設定

NTTとナンバー・ディスプレイを契約したあとは、必ず「ナンバー・ディスプレイを利用する」に設定してください。

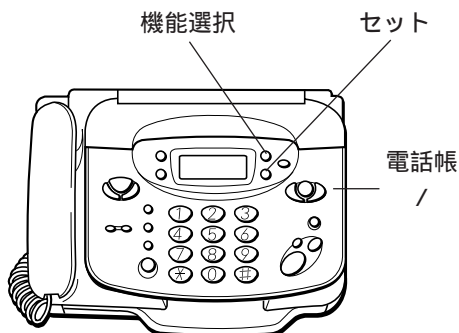

1 機能選択 を押し
ます。 キリウセツク シテウガサイ

2 を押し
ます。 ナンバー・ディスプレイセット

3 を押し
ます。 ナンバー・ディスプレイ ON
カーソル

4 または を押し
てカーソルを移動
します。
x : ナンバー・ディスプレイを利用しない
_x : ナンバー・ディスプレイを利用する

5 以降はP.105の手順4から操作しま
す。

ナンバー・ディスプレイの表示の見かた

ナンバー・ディスプレイを利用すると、電話に出る前に相手を確認できます。

1 電話やファクス
がかかってきま
す。 9/1 12:00 0
ジユシンチュウ

・ 一時的な電話回線の
雑音などによりデー
タが正常に受信でき
なかったときは「ジ
ュシンエラー」と表
示されます。 ジユシエラー

2 相手の電話番号
が表示されます。 777:0312345678

・ 海外からの通信な
ど、相手がサービ
ス地域以外からか
けてきたときは
「ヒョウジケンガ
イ」と表示されま
す。 ヒョウジケンガイ

・ 電話帳に登録して
ある相手からのと
きは相手の名前が
表示されます。 777:コウシュウデンワ
TEL:0345678901

・ 相手が非通知のと
きは「ヒツウチ」
と表示されます。 ヒツウチ

・ 相手が公衆電話の
ときは「コウシュ
ウデンワ」と表示
されます。 コウシュウデンワ

◎ 着信データの利用

電話がかかってきた日時と相手の情報は、着信データとして自動的に記憶されます。着信データは20件まで記憶され、これらの件数を超えると古いものから消されていきます。待機状態であれば着信データを見たり消したりできます。

着信データを利用する

着信データを見る / 消す

着信データ / キャッチ

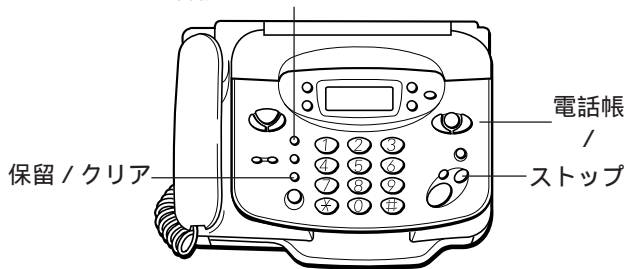

1 ● を押し
す。
最新の着信データが
表示されます。
着信データがないと
きは「チャクシンデータ アリマセン」と表示
されます。

着信した日時
着信した順番
(新しい順)

01) 8/31 21:44
7ｲｲ:0312345678

2 ◀ または ▶ を押し
て着信データを確認し
ます。

02) 8/30 21:24
7ｲｲ:0312345678

...

20) 8/28 20:14
ｺﾞﾙｼﾞｳﾞｲﾝｸ

着信データを消したいとき...[保留 / クリア]ボタ
ンを押しと表示されている着信データが消去され
ます。

3 ○ を押し
す。

9/ 1 12:00 0

ご注意

電話やファクスを使用しているときは着信データ
を見ることはできません。

着信データを登録する (かんたん登録)

電話番号が含まれている着信データは、電話帳や
着信拒否に登録できます。

1 ● を押し
す。
最新の着信データが表示されます。
着信データがないときは「チャクシンデータ ア
リマセン」と表示されます。

01) 8/31 21:44
7ｲｲ:0312345678

2 ▲ または ▼ を押し
て登録す
る相手を表示します。

02) 8/30 21:24
7ｲｲ:0312345678

3 ● を押し
す。

1:ﾃﾝｸﾞﾁｻﾞ ﾄﾞﾙ
2:ﾁｻﾞ ﾄﾞﾙ

4 ① または ② を押し
て登録先を
選びます。

[1] を押ししたとき
ﾅﾏｲ: ...
TEL:0312345678

[2] を押ししたとき
ﾁｻﾞ ﾄﾞﾙ ﾄﾞﾙ ﾄﾞﾙ
2秒後
01) 8/31 21:44
7ｲｲ:0312345678

5 相手の名前を入力
します。(P.23)

ﾅﾏｲ: ﾄﾞﾙ ﾄﾞﾙ ﾄﾞﾙ
TEL:0312345678

6 ● を押し
す。

ﾃﾝｸﾞ ﾄﾞﾙ ﾄﾞﾙ
2秒後

7 ○ を押し
ます。

01) 8/31 21:44
7ｲｲ:0312345678

9/ 1 12:00 0

こんなときは

「デンワチヨウ フル」が表示されたとき...電話帳か
ら不要な電話番号を消去してください。(P.24)
「チャクシンキョヒリスト フル」が表示されたた
とき...着信拒否から不要な電話番号を削除してくだ
さい。(P.108)

ご使用前の
注意

設置と
初期状態

電
話

ファ
クス

留
守
番

ハン
ドス
キャ
ナ

DDI
サー
ビス
ALPHA5

キャ
ッチ
ホン
フネ
ット
ダイヤ
ル
イン
NTT
サー
ビス

ナ
ボ
・
デ
ィ
モ
レ
ィ

困
っ
た
と
き
は

着信データをプリントする（着信データプリント）

記憶された着信データの内容は記録紙にプリントできます。

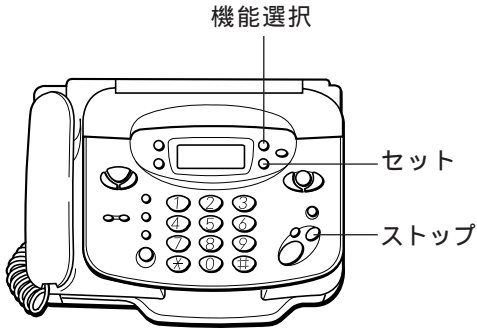

1 機能選択 ● を押しま
す。 キウセンタウ シテクダガイ

2 1^A を押しま
す。 リスト プリント

3 セット ● を押しま
す。 データ リスト プリント
3秒以内に手順4に進んでください。

4 機能選択 ● を押しま
す。 チャクシンデータ プリント

5 セット ● を押しま
す。(または3秒
待ちます。) レポート シュツリョクテツウ

9/ 1 12:00 0

ご注意
手順3のあと何もしないと...3秒経つと、電話帳に登録した電話番号リストがプリントされます。(P.26)

こんなときは
途中でプリントをやめるとき...[ストップ]ボタンを押してください。

着信データのリストプリント例

| チャクシンデータ リスト | | | |
|------------------|------------|------------|---------|
| 1998. 9. 1 17:30 | | | |
| ニチデ ン タロウ | | | |
| No. | チャクシンジコク | チャクシンデータ | アイテサキ |
| 1 | 8.31 21:00 | 0312345678 | ニッポンデンキ |
| 2 | 8.31 13:15 | ヒツウチ | |
| 3 | 8.30 16:20 | コウシュウデンワ | |
| 4 | 8.29 11:32 | ヒョウジケンガイ | |
| ~~~~~ | | | |
| 20 | 8.15 12:36 | ジュシンエラー | |

留守電に録音された相手の着信データ（留守録着信データ）

留守設定中に電話がかかってきたときは留守録着信データが記憶されます。留守録着信データにより、用件を再生するときに相手番号を確認できます。

いったん回線がつながった相手であれば、たとえ応答メッセージが流れている間に相手が電話を切っても留守録着信データは記憶されます。
留守録着信データには次のような制限があります。

- ・用件が消去されると留守録着信データも同時に失われます。
- ・留守録着信データを使って電話をかけたリファクスを送ることはできません。
- ・電話帳や着信拒否に登録できません。

留守録着信データを確認する

[留守] ボタンを押して録音されている用件を再生すると、ディスプレイに留守録着信データが表示されます。

電話帳に登録されている相手からのときは登録されている名前が表示されます。

アイト: コムパニオン
サイト: 1/5

電話帳に登録されていない相手からのときは電話番号が表示されます。

アイト: 01234567
サイト: 1/5

ご注意

留守設定時にかかって来た電話の着信データは通常と同様に本機に記憶されます。電話帳や着信拒否への登録および、かけてきた相手に電話をかける際には着信データを使用してください。(P.101、P.102、P.104)

(留守録の用件を消去しても、着信データは残りません。)

① 着信データの相手へ電話をかける (コールバック)

着信データに電話番号が含まれている場合、その相手に電話をかけることができます。

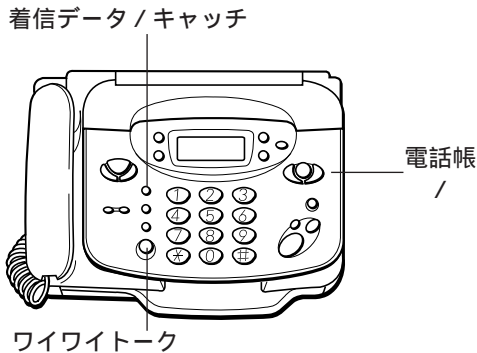

- 1 着信データキャッチ ● を押し
ます。
- 最新の着信データが表示されます。
着信データがないときは「チャクシンデータナシ」
と表示されます。
- 01) 8/31 21:44
747:ニッポンテレホン

- 2 ▲ または ▼
を押して、かけ
たい相手を選び
ます。
- 02) 8/30 21:24
747:0312345678
:
:
:
20) 8/28 20:14
コカコーラ

- 3 かけたい相手が
表示されている
時に受話器をと
ります。(または、
● を押し
ます。)
- 747:ニッポンテレホン
TEL:0312345678
交互に表示
- ワイワイトーク

- 4 話が終わったら受話器を戻します。
(または、● を押し
ます。)

ファクスを送信するときは

自動送信...手順3のとき、受話器をとる代わりに[スタート/コピー]ボタンを押します。あらかじめ原稿はセットしておく必要があります。

① 設定による使い分け

着信鳴り分けの設定

電話をかけてきた相手が電話帳に登録してあるときは、ベルの音色・メロディを変えることができます（着信鳴り分け）。

お買い上げのとき... 着信鳴り分けは「ベル（ヒョウジュン）」に設定してあります。

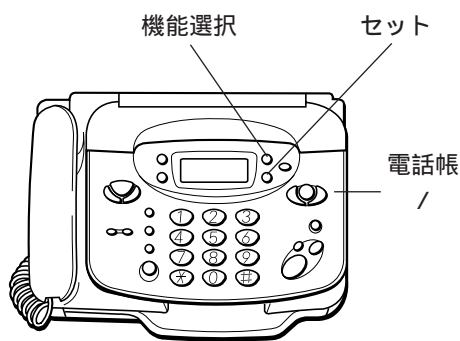

1 機能選択 ● を押し
ます。 キョウジュン ショウサイ

2 6ハ ● を押し
ます。 カウターディスプレイ

3 セット ● を押し
ます。 カウターディスプレイ OK
このとき「」の下にカーソルがあること確認し
てください。

4 セット ● を押し
ます。 キョウジュン ショウサイ

5 セット ● を押し
ます。 マイホンコンタクト
TEL:0120200940
電話帳に何も登録
されていないと「デンワバンゴウ ミトウロク」
と表示されます。

6 ▲ または ▼ を押し
てベルを鳴
り分けたい相手を電話帳の中から選
びます。

7 セット ● を押し
ます。 キョウジュン ショウサイ
-> ベル(ヒョウジュン)

8 ▲ または ▼ を押し
てベル/メロ
ディの種類を選びます。
・ベル（ヒョウジュン）：通常の音色
・ベル（ナリワケ）：「ヒョウジュン」とは
違う音色
・メロディ（A）：アイネ・クライネ・ナ
ハト・ムジーク
・メロディ（B）：春
・メロディ（C）：トルコ行進曲
・メロディ（D）：聖者の行進

9 セット ● を押し
ます。 ディスプレイ
設定を続ける場合
は、[2]を押して
手順6へ戻ります。
1:ベル ショウサイ
2:ベル ライブ

10 1ア ● を押し
ます。 カウター

9/ 1 12:00 0

ご注意

ベルの音色・メロディの設定と同じ音色・メロディ
を選択すると...ベルが鳴ったとき電話帳に登録してあ
る相手であることが区別できなくなります。着信鳴

り分けではベルの音色・メロディの設定と違う設定
をしてください。(P.30)

とくていコールの設定

おやすみモードにしたときは電話がかかってきてもベルが鳴りません。(P.74)。これを、電話帳に登録してある相手からかかってきたときはベルを鳴らすように設定できます。

電話帳に登録してある人からの電話だけ受けたい、知らない人からの電話には出たくない、などというときにご利用ください。
お買い上げのとき...とくていコールは「する」に設定してあります。



- 1 機能選択 ● を押し
す。 キリウセツタツ シテクダサイ
- 2 6ハ ● を押し
す。 カノガ-テイスツワレセツト
- 3 セット ● を押し
す。 カノガ-テイスツワレ OK
カーソル
このとき「 」の下にカーソルがあること確認してください。
- 4 セット ● を押し
す。 チヤクシンカリワカ シテイ
- 5 機能選択 ● を押し
す。 トクテイ コール OK
カーソル
- 6 ◀ または ▶ を押し
てカーソルを移動します。
x : とくていコールをしない
_x : とくていコールをする
- 7 セット ● を押し
す。 カノリョウ

番号リクエストの設定

非通知の相手からかかってきたときに、ベルを鳴らさずに「おかけなおしてください」という内容のメッセージを流してから自動的に電話を切ることができます。

お買い上げのとき...番号リクエストは「しない」に設定してあります。
非通知の相手に流すメッセージ...『番号を通知しておかけなおしてください。また、回線ごと非通知の方は番号の前に186をダイヤルしておかけなおしてください。』(固定)



- 1 機能選択 ● を押し
す。 キリウセツタツ シテクダサイ
- 2 6ハ ● を押し
す。 カノガ-テイスツワレセツト
- 3 セット ● を押し
す。 カノガ-テイスツワレ OK
カーソル
このとき「 」の下にカーソルがあること確認してください。
- 4 セット ● を押し
す。 チヤクシンカリワカ シテイ
- 5 機能選択 ● を2回押
します。 カノゴウ リクエスト OK
カーソル
- 6 ◀ または ▶ を押し
てカーソルを移動します。
x : 番号リクエストをしない
_x : 番号リクエストをする
- 7 セット ● を押し
す。 カノリョウ

ご注意

留守設定にしてあるとき...番号リクエストを「する」に設定すると、非通知の相手からの電話は留守録音もファクス受信もできません。

着信拒否の設定

着信拒否に登録してある電話の相手からかかってきたときに、ベルを鳴らさずにメッセージだけを流して電話を切ることができます。

お買い上げのとき...着信拒否を「する」に設定してあります。
 着信拒否の相手に流すメッセージ...『申し訳ありませんがお取り次ぎできません。』（固定）
 着信拒否に登録するには...P.101または、P.108を参照してください。



- 1 機能選択 ● を押しま す。 キリウセンタツ シテクダサイ
- 2 6ハ を押しま す。 カクバ-テイスイブレイセツ
- 3 セット ● を押しま す。 カクバ-テイスイブレイ OX
カーソル
このとき「」の下にカーソルがあること確認してください。
- 4 セット ● を押しま す。 チャクシヨウノカクバ シテイ
- 5 機能選択 ● を3回押しま す。 チャクシヨウノカクバ OX
カーソル
- 6 ▲ または ▼ を押しま す。移動します。
—x: 着信拒否をする
 x: 着信拒否をしない
- 7 セット ● を押しま す。 カクバヨウ

ご注意

留守設定にしてあるとき...着信拒否を「する」に設定すると、着信拒否に登録されている相手の場合、留守録音もファクス受信もできません。

応答メッセージの選択設定

電話帳に登録してある相手にだけ自作応答メッセージを流し、それ以外は固定応答メッセージを流すようにできます。
 知っている人には自分の声で、知らない人には機械の声で応答メッセージが流れます。

相手に流す自作応答メッセージ...留守設定のときと同じメッセージです。(P.59)



- 1 機能選択 ● を押しま す。 キリウセンタツ シテクダサイ
- 2 6ハ を押しま す。 カクバ-テイスイブレイセツ
- 3 セット ● を押しま す。 カクバ-テイスイブレイ OX
カーソル
このとき「」の下にカーソルがあること確認してください。
- 4 セット ● を押しま す。 チャクシヨウノカクバ シテイ
- 5 機能選択 ● を4回押しま す。 オトウケサセテクダサイ OX
カーソル
- 6 ▲ または ▼ を押しま す。移動します。
x: すべての相手に自作応答メッセージを流す
 —x: 電話帳登録者へのみ自作応答メッセージを流す (ともに、自作応答メッセージがある場合)
- 7 セット ● を押しま す。 カクバヨウ

ご注意

自作応答メッセージを2種類とも消去したとき...留守設定のとき流れるのは固定応答メッセージになります。

ご使用前の注意

設置と初期状態

電話

ファクス

留守番号

ハンズスクヤナ

DDIサービス

キャッチホンFネット
 ダイヤルイン

ナビゲーションサービス

困ったときは

着信拒否の登録 / 確認 / 削除

着信拒否に登録されている電話番号は確認および削除できます。また、相手からかかってくる前に、ダイヤルボタンを使って着信拒否へ登録しておくこともできます（10件まで）。

かかってきた相手を着信拒否に登録するには...P.101を参照してください。
 着信拒否を利用するには...P.107を参照してください。

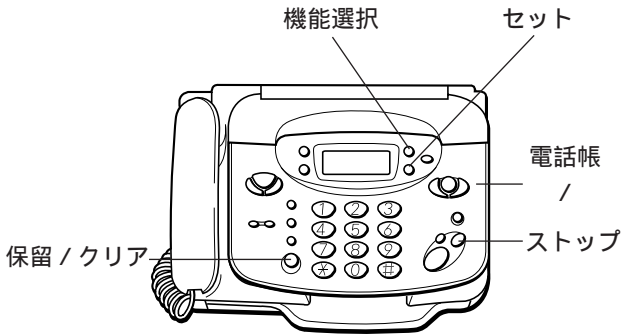

1 機能選択 ● を押し
す。
キリウセウク シテクダサイ

2 6ハ を押し
す。
カクシキョヒリス
ト

3 セット ● を押し
す。
このとき「」の下にカーソルがあること確認
してください。
カクシキョヒリス OK

4 セット ● を押し
す。
カクシキョヒリス
フル

5 機能選択 ● を5回押
します。
カクシキョヒリス
フル

6 セット ● を押し
す。
カクシキョヒリス
フル

登録する場合
すでに2件登録済みの場合の表示
03)は10件登録できる中での通
し番号です

7 1ア を押し
す。
すでに着信拒否に10件登録されているときは、
「チャクシンキョヒリス フル」と表示された
あと、上記手順6の表示になります。

8 相手の電話番号
を入力します。
市外局番から入力
してください。
03)
TEL=03123456_

9 セット ● を押し
す。
カクシキョヒリス
フル
3秒後

9/ 1 12:00 0

確認 / 削除する場合

7 2カ を押し
す。
1件目に登録され
ている電話番号が表示されます。
着信拒否リストに1件も登録されていないとき
は、「チャクシンキョヒリス ミトウロク」と
表示されたあと、手順6の表示に戻ります。

01)
TEL=0312345678

8 ◀ または ▶ を押し
て確認しま
す。
確認のみ行う場合は手順10へ進みます。

9 保留/クリア ● を押し
すと
表示されている
電話番号が削除
されます。
削除はこの操作で
終了です。
3秒後

カクシキョヒリス
フル

9/ 1 12:00 0

10 確認を終了する
場合は ● を
押し
ます。

9/ 1 12:00 0

? 原稿が詰まったとき

ゲンゴウ 加エ の表示が出ます。

1 カバー開レバーを下に押し、カバーを開けます。

取りやすい方から
ゆっくり引き抜きます

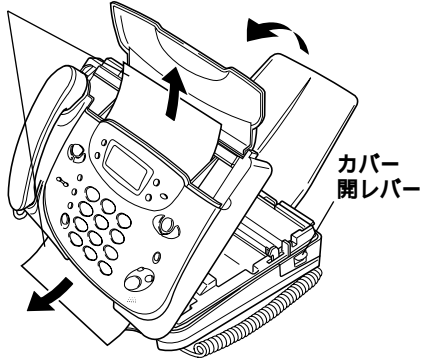

2 原稿を取り除きます。

3 原稿を、セットする側から取り除いたときは、内部のグレーのゴム板の状態を確認します。

原稿を排出する側から抜いたときは手順4へ進んでください。

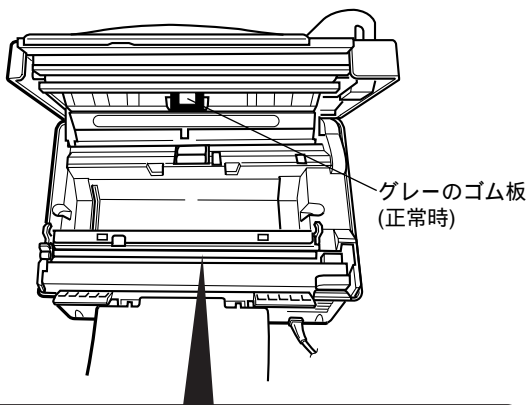

△注意

手を触れないようにご注意ください。けがをすることがあります。
サーマルヘッド周辺は高温になっている場合があります。手を触れないようにご注意ください。やけどをすることがあります。



図のように引っかかっていたら、戻してください。

グレーのゴム板が引っかかっている状態

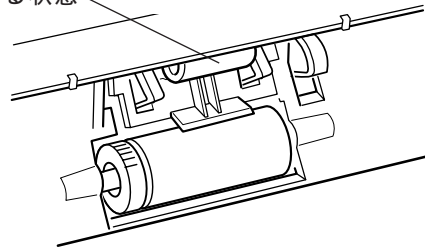

グレーのゴム板 (正常な状態)

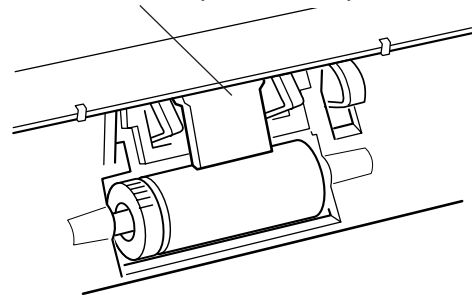

4 記録紙の先端を10cmくらい引き出し、はさむようにしてカバーを閉めます。

ここを押します

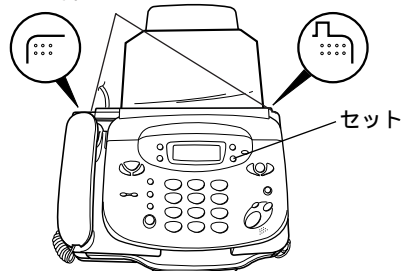

5 セット を押します。
約5秒後、自動的に記録紙がカットされます。

和紙サイズ B4 コマダ

5秒後

30730 オマツダサイ

9/ 1 12:00 0

こんなときは

「ローラリセイソウシテクダサイ」と表示されたとき...P.115を参照の上、ローラを清掃してください。

ご使用前の
注意

設置と
初期状態

電
話

ファ
クス

留
守
番

ハン
ドス
キャ
ナ

DDI
サー
ビス
ALPHA
5

キャ
ッチ
ホ
ン
フ
ネ
ッ
ト
ダイ
ヤ
ル
イ
ン

NTT
サー
ビス
ナ
ン
バ
ー
テ
ィ
ヌ
レ
ィ

困
っ
た
と
き
は

? 記録紙がつまったとき

加々-ノキロツ 加二 の表示が出ます。

- 1 カバー開レバーを下に押してカバーを開けます。

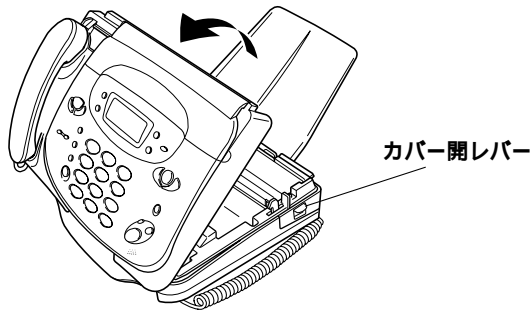

- 2 記録紙を引き出します。

記録紙のしわになった部分から、10 cmくらい長く引き出します。

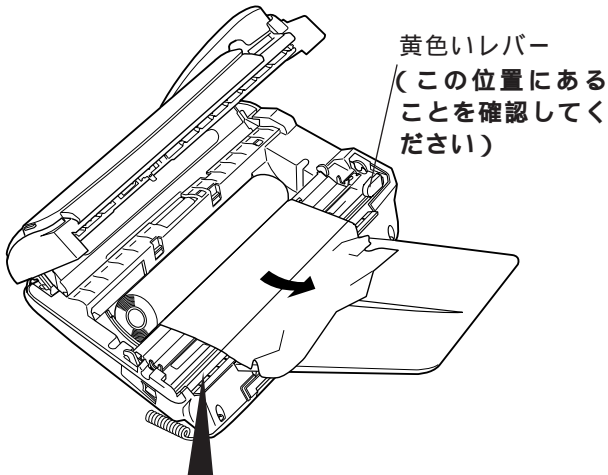

△注意

手を触れないようにご注意ください。けがをすることがあります。
サーマルヘッド周辺は高温になっている場合があります。手を触れないようにご注意ください。やけどをすることがあります。



- 3 記録紙をはさむようにしてカバーを閉めます。

ここを押します

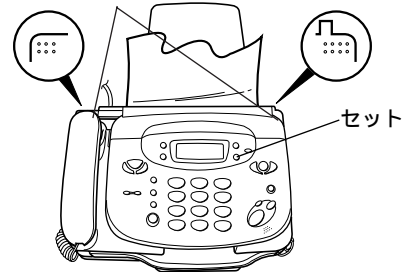

- 4 セット を押し
ます。

約5秒後、自動的に記録紙がカットされます。

加々ノキロツ B4 ニマツ

5秒後

加々ノキロツ オマツクツ

9/ 1 12:00 0

ご注意

黄色いレバーが図の位置にないときは、手で押して図の位置に戻してください。レバーが正しい位置に

ない状態でカバーを閉めると、記録紙づまりの原因となります。

? 記録紙の交換

記録紙は巻き芯内径が1インチ(25.4mm)のものを使用してください。

1インチ(25.4mm)

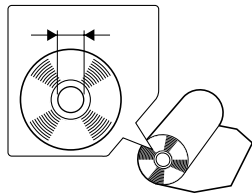

カバー/記録紙 交換 の表示が出ます。

1 カバー開レバーを下に押し、カバーを開けます。

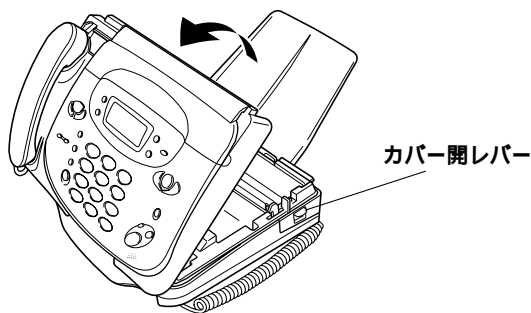

2 古い記録紙の芯を取り出してから、新しい記録紙を入れます。
A4サイズのときは段差の中に入れてください。

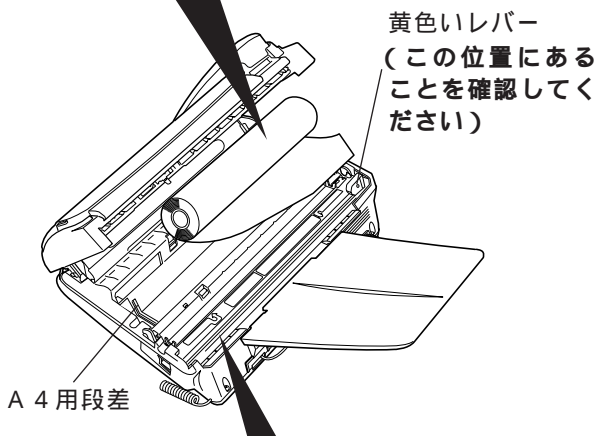
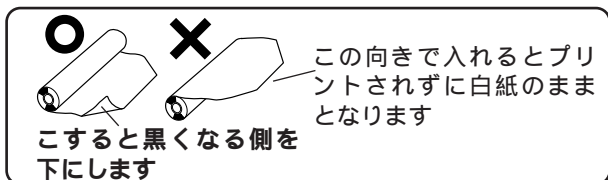

注意

手を触れないようにご注意ください。けがをすることがあります。サーマルヘッド周辺は高温になっている場合があります。手を触れないようにご注意ください。やけどをすることがあります。



3 記録紙の先端を10cmくらい引き出し、はさむようにしてカバーを閉めます。

ここを押します

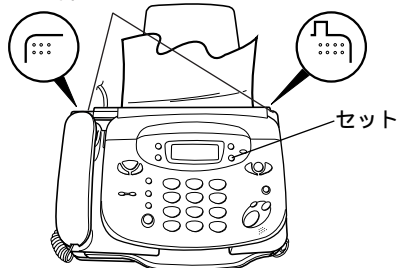

4 ① または ② を押して記録紙のサイズを選びます。



5 セット を押します。
約5秒後、自動的に記録紙がカットされます。



5秒後

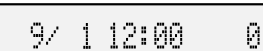

ご注意

セットした記録紙サイズと設定値によって、受信した原稿は次のようにプリントされます。

| 記録紙サイズ | 設定値 | 受信した原稿 | |
|--------|-----|--------|--------|
| | | A4 | B4 |
| A4 | A4 | A4幅 | A4に縮小 |
| | B4 | A4幅* | A4幅原寸* |
| B4 | A4 | A4幅 | A4に縮小 |
| | B4 | A4幅 | B4幅原寸 |

*はみ出した部分はプリントされません。
記録紙の購入については、P.125をご覧ください。

ご使用前の注意

設置と初期状態

電話

ファクス

留守番

ハンドスキャナ

DDIサービス

キャッチホンFネット
ダイヤルイン

ナンバーディスプレイ

困ったときは

? 操作を間違えたとき

途中で操作がわからなくなった場合や操作を間違えた場合は、あわてないで次の操作をしてください。すべての操作がキャンセルされて、待機状態に戻ります。待機状態に戻ったら、落ち着いて操作をやりなおしてください。



⓪ストップ を押します。

? メモリ内の受信文書がプリント出力されないとき

メモリ内に B 4 サイズの受信文書が入っていて、B 4 サイズの記録紙から A 4 サイズの記録紙に交換した場合、記録紙を交換してもメモリ内の受信文書がプリントされません。このようなときは、B 4 の記録紙を入れてください。

B 4 の記録紙がないときは、次の手順でプリントできます。ただし、この場合、記録紙からはみ出した部分はプリントされません。

B4#0299 1: B4 2: A4 の表示が出ます。

1 カバーを一旦開けて、閉めます。

カバーを開けて記録紙を引き出してからカバーを閉めます。

2 1^A を押して 記録紙のサイズ B 4 を選びます。

#0299? 1: B4 2: A4
↑
カーソル

3 セット を押し ます。

約 5 秒後、自動的に記録紙がカットされたあと、メモリ内の文書がプリントされます。

#0299 1: B4 2: A4
5 秒後

3: 1: 02: 00: 00

メモリ プリント中

9/ 1 12:00 0

ご注意

メモリ内の受信文書をプリントしたら、もう一度カバーを開け、記録紙を引き出してからカバーを閉め、記録紙サイズを「A 4」に設定しなおしてください。

メモリ内の受信文書は消すことができません。必ずプリントしてください。プリントすると、メモリから消去されます。

？ 設定内容を確認するとき（システムリスト）

各種の設定状態をプリントして確認することができます。

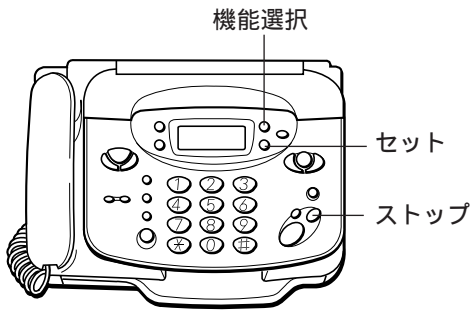

1 機能選択 を押します。 キリウセウタク シテクダサイ

2 1 を押します。 リスト プリント

3 セット を押しま テンク リスト プリント
す。
3秒以内に手順4へ進んでください。

4 機能選択 を2回押 システム リスト プリント
します。

5 セット を押しま レポート システムリストラクタ
す。(または3秒
待ちます。)

9/ 1 12:00 0

こんなときは

手順3のあと何もしないと... 3秒経つと、電話帳に登録した電話番号リストがプリントされます。(P.26)

途中でプリントをやめるとき... [ストップ] ボタンを押してください。

システムリストのプリント例

| システム リスト | |
|----------------|---------------------------|
| 1998.9.1 12:00 | |
| NEC | |
| コ ウ モ ク | ナ イ ヨ ウ |
| キロクシ サイズ | B4 |
| ムメイドウ チャクシン | シナイ |
| オンセイ メッセージ | ナカ サナイ |
| チャクシンヘル カイスウ | 6 カイ |
| ヨビダ シヘル カイスウ | 10 カイ |
| ヨミトリ ノウド | フツウ |
| ペーパセーフ | シナイ |
| ハッシンモト キロク | スル |
| カイカ イツウシン モード | シナイ |
| カンタン シュン | スル |
| シュドウ カット | シナイ |
| テンソウ シュン | スル |
| ヘルメイドウ | ダイヤル セツテイ = 3(*) |
| ヘル(ヒョウシ ユン) | ヘル(ヒョウシ ユン) |
| FAXセンヨウ | シナイ |
| ファクシミリ ツウシンモウ | スル |
| ホリユメロデイ | メロデイ 1 |
| カイセン シュベツ | DP20 |
| マイネーム | |
| デノウバノゴウ アイテサキ | 1234567890 |
| マイネーム | カレ |
| デノウバノゴウ | ウタシ |
| デノウバノゴウ | 0120200940 |
| ハッシンモト | NEC |
| オヤスマ オン シヨク | 23:00 |
| オヤスマ オフ シヨク | 7:00 |
| リモート ソウサ | シナイ |
| リモート トリダシ | シナイ |
| リモート ハースワート | = 0000 |
| ヨウケン テンソウ | シナイ |
| テンソウサキ | 03 1234 5678 |
| ダイヤルイン | スル |
| ダイヤルイン | ナイセン シテイ ハノゴウ(FAX) = 1234 |
| ダイヤルイン | ナイセン シテイ ハノゴウ(TEL) = 5678 |
| ナンバードイスプレ | スル |
| トクテイコール | スル |
| ハノゴウウリクエスト | シナイ |
| チャクシンキョヒ | スル |
| アウトウメッセージ センタク | シナイ |
| サイセイ シュンシヨ | OLD -- NEW |
| トールセイバ | スル |
| アルファ セツテイ | アリ |
| デノウバノゴウ | TEL = 03 4567 8901 |
| ユウビンハノゴウ | 108-8001 |
| アルファ キノウ | スル |
| リョウキン ヒョウシ | シナイ |
| ハンドスキャナ | B4 -- B4 |
| ヨミトリキロクハバ | スル |
| メロデイハンドスキャナ | |

? 日頃のお手入れ

ご使用前の
注意

設置と
初期状態

電
話

ファ
クス

留
守
番

ハン
ドス
キャ
ナ

DDI
サー
ビス
ALPHA
5

キャ
ッチ
ホン
F
ネッ
ト
ダイ
ヤル
イン
NTT
サー
ビス

ナ
ン
バ
ー
・
デ
ィ
ス
レ
ィ

困
っ
た
と
き
は

本体の清掃

装置表面の汚れは、薄めた台所用中性洗剤にひたした布を固く絞って拭き取り、最後に乾いた柔らかい布で拭いてください。水拭きをする場合は布を固く絞ってから拭いてください。

ご注意

ベンジン、シンナーなどの有機溶剤、アルコールは、絶対に使用しないでください。変形や変色の原因となります。

ハンズキャナの清掃

原稿を読み取る部分のガラス面が汚れると、コピーや相手の記録画に汚れが出てしまいます。原稿読み取り部は、定期的に（月に1回程度）清掃し、いつもきれいにしておいてください。

- 1 ハンズキャナを外します。
矢印の方向に引き抜きます。



- 2 ガラス面を柔らかい布で拭きます。

- 3 ローラを拭きます。

水にひたした布を固く絞って拭いてください。

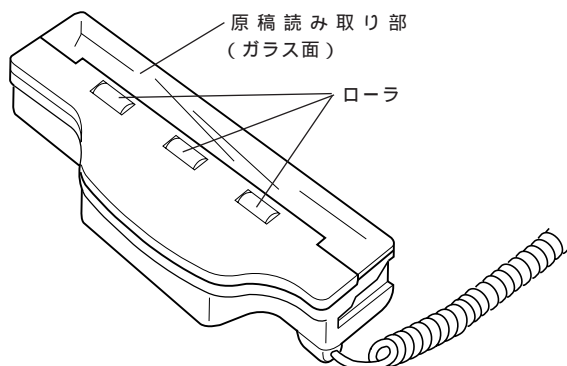

- 4 ハンズキャナを戻します。

原稿読み取り部を上に向けて本体に押し込みます。

ローラの清掃

ローラが汚れると原稿ぶまりの原因となります。ハンズキャナの清掃といっしょにローラも清掃してください。

- 1 電源プラグを抜きます。
- 2 カバー開レバーを下に押し、カバーを開けます。(P.110)
- 3 ローラを拭きます。
水にひたした布を固く絞り、ローラを手で回しながら、ローラの表面全体を拭いてください。

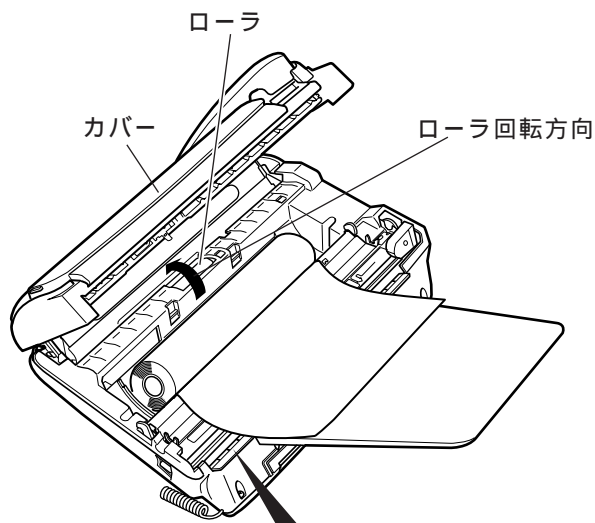

△注意

手を触れないようにご注意ください。けがをすることがあります。サーマルヘッド周辺は高温になっている場合があります。手を触れないようにご注意ください。やけどをすることがあります。



- 4 電源プラグを差し込みます。

- 5 記録紙の先端を10cmくらい引き出し、はさむようにしてカバーを閉めます。(P.110)

- 6 **セット** を押します。

約5秒後、自動的に記録紙がカットされます。

? いろいろな接続のしかた

ホームテレホン／ビジネスホンとの接続

交換機などの付加装置をご利用の場合は、接続工事が必要になることがあります。ホームテレホンやビジネスホンをお買い求めになっ

たお店またはホームテレホンなどのメーカーにご相談ください。

△注意

ホームテレホンまたはビジネスホンは本機に正しく接続してください。誤った接続をすると、火災の原因となることがあります。接続については、ホームテレホン／ビジネスホンのご購入店またはNECサービスステーションにご相談ください。

設置例

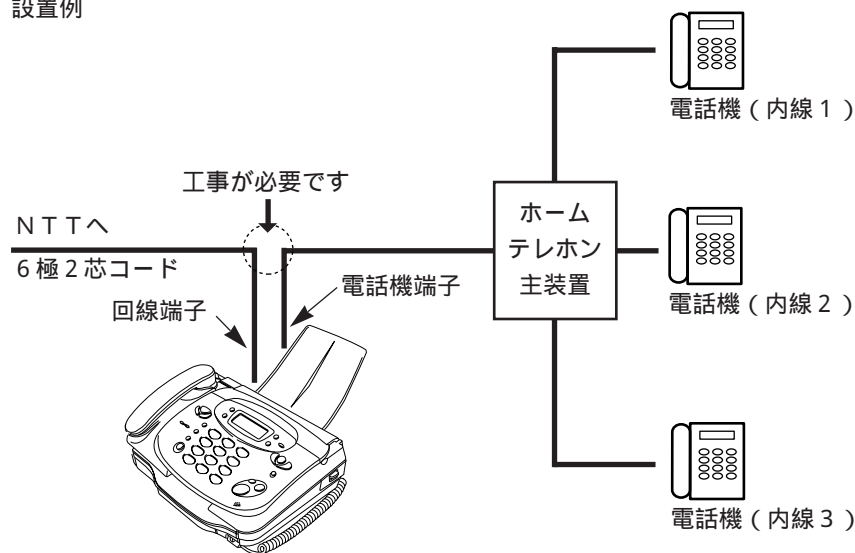

ご注意

本機を使用中は、ホームテレホン／ビジネスホンは使用できません。

ファクス／電話自動切替をしたあと（お買い上げいただいた状態では、ベルが6回鳴ったあと）は、ホームテレホンやビジネスホンのベルが鳴らなくなり

ます。したがって、着信ベル回数を多くしたり（P.52）、電話モードを利用したり（P.52）できますが、着信ベル回数が10回以上の場合と、電話モードの場合、相手が自動送信のファクスのときは、自動的に受信できません。

パソコンやモデムとの接続

モデムやモデム内蔵のパソコンで電話を受けようにするときは、モデムの電話機端子に本機を接続します。このときモデムやモデム内蔵のパソコン側の設定を、ファクス/電話自動切替する(自動的に回線を接続する)前に着信するようにしてください。モデムやモデム内蔵のパソコンの接続方法や設定方法の詳細については各々の説明書を参照してください。

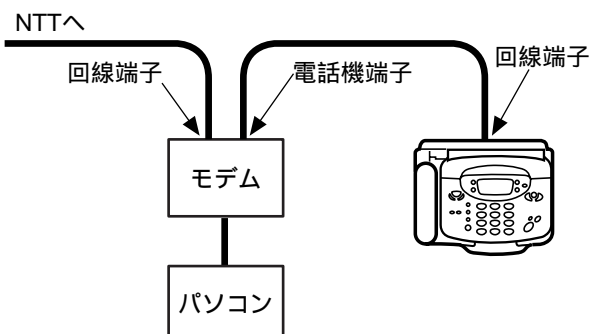

ご注意

モデムやモデム内蔵のパソコンと接続した場合、NTT回線種別は手動で設定してください。(P.17) モデムやモデム内蔵のパソコンで通信中は、本機を使用できません。通話中やファクスの通信中にモデムやモデム内蔵のパソコンを操作すると、通話やファクスがただちに切断されます。本機が使用中でないことを確認してから、モデムなどを操作してください。

参考：回線切替器を利用する場合

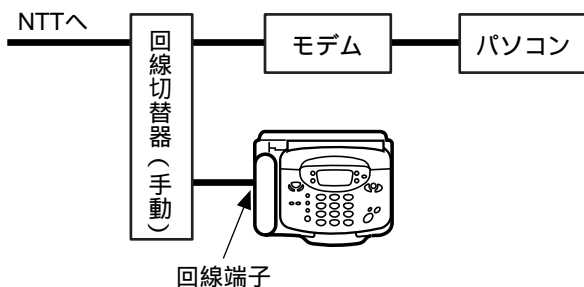

ISDNターミナルアダプタ(TA)との接続

インターネットやパソコン通信にNTTのISDN回線(INSネット64)を利用する場合は、ISDNターミナルアダプタ(以下TA)を用いて本機とパソコンの両方を接続することができます。ISDN回線を利用するには、NTTへ申し込みが必要です。

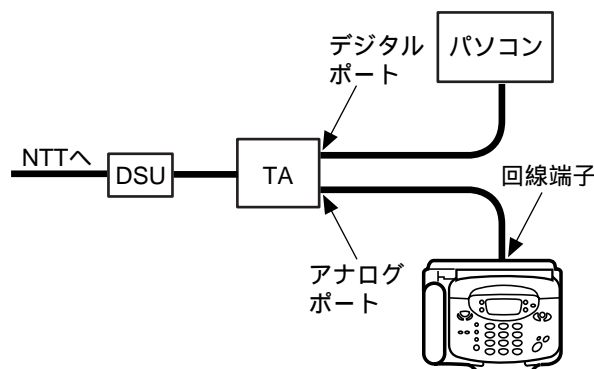

ご注意

ナンバー・ディスプレイを利用するときは、ナンバー・ディスプレイ対応のTAを使用してください。TAとNTT電話回線間の接続には、デジタルサービスユニット(DSU)が必要です。あらかじめご用意ください。なお、TAによっては、DSUが内蔵されている機種もあります。詳しくはTAの説明書をご覧ください。TAには、デジタル信号で通信するためのデジタルポートと、アナログ信号で通信するためのアナログポートが装備されています。本機はアナログポートに接続します。本機のダイヤル信号の種別はプッシュ信号(PB)に設定してください。(P.17) ダイヤルインサービスをご利用の場合、ターミナルアダプタの取扱説明書に従って設定を行ってください。ターミナルアダプタの機種または設定によっては本機でのダイヤルインが使用できない場合があります。その時は本機を「ダイヤルインを利用しない」と設定してください。(P.98)

1999年1月の電話番号変更について

1999年1月1日午前2時より、大阪06地域および携帯電話、自動車電話、PHSの電話番号が変更になります。これに該当する電話番号がすでに本機に登録されている場合、お客様が登録をしないおさなくても本機が番号を自動変換し、新しい電話番号を自動的に登録します。

本機の電話番号の自動変換は、本機に設定されている時刻の1999年1月1日午前2時に1回だけ行われます。お客様がこれ以降に番号を登録する場合には新しい番号を登録してください。

自動変換されるのは、以下の電話番号です。

- 自分の電話番号 (P.18)
- 電話帳に登録されている電話番号 (P.23)
- マイネームボタンに登録された相手先の電話番号 (P.47)
- 用件転送の転送先の電話番号 (P.71)

変換前と変換後の電話番号について

電話番号は以下のように変換されます。

大阪06地域の電話番号

| 登録されている番号 | 変換後の番号 |
|------------------|-------------------|
| 06- - x x x x | 06-6 - x x x x |

携帯電話、自動車電話の番号

| 登録されている番号 | 変換後の番号 |
|-------------------|--------------------|
| 030- - x x x x | 090-3 - x x x x |
| 080- - x x x x | 090-8 - x x x x |
| 010- - x x x x | 090-1 - x x x x |
| 020- - x x x x | 090-2 - x x x x |
| 040- - x x x x | 090-4 - x x x x |

PHSの番号

| 登録されている番号 | 変換後の番号 |
|-------------------|--------------------|
| 050- - x x x x | 070-5 - x x x x |
| 060- - x x x x | 070-6 - x x x x |

ご注意

登録されている自分の電話番号が自動変換されるのは、先頭の2桁が「06」で全体が9桁の場合のみです。またこの場合、電話帳、用件転送先、マイネーム送信時の相手先に登録されている市外局番がない電話番号も、先頭に「6」をつけて番号が自動変換されます。

登録されている番号が次のような場合、自動変換は行われません。お客様が登録をしないおしてください。

- 電話帳に登録されている番号に「-」(ポーズ)が含まれている場合
- 番号の先頭に「184」「186」「0077」「0088」等が付加されている場合
- 電話番号の後にセカンドダイヤルが登録されている場合

？ こんなときは (Q & A)

| | こんなときは | 内 容 | 参照ページ |
|-----|-----------------------|--------------------------------------|----------------|
| 待機中 | ディスプレイに何も表示されない | ・電源プラグは電源コンセントに差し込んでありますか？ | P.14 |
| | 「カバー/キロクシ カクニン」と表示が出た | ・カバーが開いています。 ・記録紙がつまったか、なくなっています。 | P.110 P.111 |

| | こんなときは | 内 容 | 参照ページ |
|----|---|---|----------------------|
| 電話 | 受話器から何も聞こえない | ・電源プラグは電源コンセントに差し込んでありますか？ ・電話回線が接続されていますか？ ・受話器のコードは接続されていますか？ | P.14 P.17 P.14 |
| | 電話を受けられるが、かけることができない | ・回線種別の設定が合っていますか？ | P.17 |
| | 電話をかけることはできるが、受けることができない | ・ナンバー・ディスプレイの設定を「利用しない」にしてください。 ・ターミナルアダプタを使用していて、ターミナルアダプタ側でダイヤルインの設定をしている場合は、ダイヤルインの設定を「しない」にしてください。 | P.100 P.98 |
| | ベルが鳴らない | ・ベルの音量調整が「切」になっていませんか？ ・おやすみモードになっていませんか？ | P.29 P.75 |
| | ベルの音が小さい(大きい) | ・ベルの音量を調整してください。 | P.29 |
| | ベルが鳴り、電話をとったが何も聞こえない | ・相手がファクスかもしれません。[スタート/コピー]ボタンを押してみてください。 | P.27 |
| | 相手の声が聞き取りにくい | ・音量調整をしてください。 | P.29 |
| | ワイワイトークで相手の声が聞き取りにくい | ・音量調整をしてください。 ・装置の左側面のスピーカがふさがっていませんか？ | P.29 |
| | ワイワイトーク中に「ピー」、「キー」等の異常音(ハウリング音)が聞こえた | ・P.28をご覧ください。 | - |
| | [おやすみ]ボタンが点滅する | ・電話がかかってくると、[おやすみ]ボタンは点滅します。故障ではありません。 | P.27 |
| | トーン(ブッシュ)信号の送出しがはたは？ | ・P.31をご覧ください。 | - |
| | 着信ベル/呼出ベルの意味がわからない | ・P.51をご覧ください。 | - |
| | 公衆電話で電話をかけた相手から、応答もしないのに通話料金がかかると言われた また、呼出音が少しおかしいと言われた | ・P.51をご覧ください。 | - |
| | 電話をかけた時、相手に自分の電話番号が表示されるのか？ | ・相手がNTTのナンバー・ディスプレイを契約している場合、自分の電話番号を通知したときに表示されます。 ・ファクス送信のときは、お客様が自分の電話番号を登録していたら、その番号が相手機に表示されます。 | P.21 P.18 |
| | 海外に電話をかけるとき、ダイヤルボタンを押してダイヤルした時はつながるが、電話帳ではつながらない | ・P.23をご覧ください。 | - |
| | -ALPHA5付き電話機を、外付け電話機として使用しているが、本機の-ALPHA5はどうすればよいのか？ | ・本機を「-ALPHA5を利用する」に設定してご利用ください。 外付け電話機では-ALPHA5は使用できません。 | P.84 |

| | こんなときは | 内 容 | 参照ページ |
|-----------|---------------------|--|----------------|
| ファクス(コピー) | コピーが白紙になる | ・コピーする面を下に向けて原稿をセットしましたか？ ・記録紙の向き(表裏)は正しくセットされていますか？ | P.37 P.111 |
| | コピー中に「ピー」という音が鳴り続けた | ・[ストップ]ボタンを押すと、「ピー」という音が止まります。 ・原稿がつまっています。 ・記録紙がつまったか、なくなっています。 | P.109 P.110 |
| | コピーがかすれた コピーがうすい | ・原稿読み取り濃度を濃くして、もう一度コピーをとってください。 | P.41 |
| | コピーが鮮明でない | ・原稿読み取り部を清掃してください。 ・当社推奨の記録紙を使用してください。 | P.115 P.125 |

ご使用前の注意

設置と初期状態

電話

ファクス

留守番

ハンドスキャナ

ALLPHAS DDIサービス

キャッチホン(ネットダイヤルイン)

NTTサービス ナンバーディスプレイ

困ったときは

こんなときは (Q & A)

| | こんなときは | 内 容 | 参照 ページ |
|--------------|---|--|------------------------------------|
| ファクス (送信) | 原稿をセットしたのに「ゲンコウ ガ アリマセン」の表示が出た 原稿が送り込まれていかない | <ul style="list-style-type: none"> 原稿が自動的に引き込まれるまで軽く差し込んでください。 原稿が厚すぎます。(ハンドスキャナを使って送信してください。) 原稿が薄すぎます。(ハンドスキャナを使って送信してください。) 原稿が小さすぎます。(ハンドスキャナを使って送信してください。) 装置カバーの内側にあるグレーのゴム板が原稿セット台に引っかかっているか確認し、引っかかっていたら戻してください。 ローラを清掃してください。 | P.37 P.38 P.109 P.115 |
| | 原稿が斜めに入った | <ul style="list-style-type: none"> 原稿を取り除き、もう一度やりなおしてください。 原稿セットガイドを原稿の幅に合わせてください。 ローラを清掃してください。 | P.109 P.37 P.115 |
| | 原稿の読み取り中に「ピー」という音が して止まってしまい、「ゲンコウ カク ニン」と表示が出た | <ul style="list-style-type: none"> 原稿を取り除き、もう一度やりなおしてください。 ローラを清掃してください。 | P.109 P.115 |
| | 原稿が送られず、「アイテサキ ムオウ トウ」と表示が出た | <ul style="list-style-type: none"> 相手先の電話番号を確認してください。 相手先が電話に出ません。しばらくしてから、もう一度かけなおしてください。 相手先のファクスが受信できない状態になっています。相手先に確認して、もう一度送りなおしてください。 | - |
| | 原稿が送られず、「アイテサキ ハナシ チュウ」と表示が出た | <ul style="list-style-type: none"> 相手先が話中です。しばらくしてから、かけなおしてください。 回線が混んでいます。しばらくしてから、かけなおしてください。 | - |
| | 何回送信しても「サイハツコ マチ」に なる | <ul style="list-style-type: none"> 相手が話中です。 電話がかげられるかを確認してください。 手動で送信してみてください。(手動とは、電話で話をして、その後双方がファクスを送る / 受ける操作をする方法です。) | P.43 P.21 P.44 |
| | 通話はできるが、ファクスの送信 / 受 信ができない | <ul style="list-style-type: none"> 電話回線を背面の「電話機」端子に接続していませんか？このときは、装置の内部よりカチカチと異常音が発生します。 | P.17 |
| | 送信中に「ピーピーピーピー」という音 が鳴り出した | <ul style="list-style-type: none"> 相手のファクスに記録紙切れ等が起きたため、送信が中断されました。相手先に確認して、もう一度送りなおしてください。 | - |
| | 「ツウシン イジョウ x x」と表示が 出た(x xは2桁の英数字) | <ul style="list-style-type: none"> エラーコード表を参照して対処してください。 | P.124 |
| | 送信に時間がかかる | <ul style="list-style-type: none"> 画質モードの設定が「コマカイ」、「シャシン」のときは、「フツウ」や「チイサイ」のときに比べ、送信に時間がかかります。 原稿に黒い部分が多いときや原稿の裏に印刷があるときは、送信に時間がかかります。 回線の状態が悪い場合は、送信に時間がかかることがあります。 | P.40 |
| | 海外への送信ができない | <ul style="list-style-type: none"> 海外へ送信する時は、国内と違い接続に時間がかかります。手動で送信するのが確実です。(手動とは、受信信号「ピーヒョロヒョロ」と聞こえてから送る方法です。) 電話帳を使う場合、例えば001の後にポーズを入れて交換機の待ち時間を作ってください。 海外通信の設定をすると、エコーキャンセルや、ファクス信号を長く送出するため、海外との通信がしやすくなります。 | P.43 P.44 P.23 P.46 |
| | 送ったファクスが縮小された | <ul style="list-style-type: none"> 相手機(受信側)がA4サイズの記録紙を使用している場合、B4サイズの原稿を送ると自動的にA4サイズに縮小して送信されます。 A4の原稿のとき、原稿セットガイドをB4の位置のままで、原稿をガイドの左側に合わせて送信すると縮小して送信されます。 | P.42 P.37 |
| | 送受信でサイズが違う | <ul style="list-style-type: none"> ファクスの場合は、送受信で若干の差がでます。原稿 / 記録紙の送り誤差(原稿読み取りおよび受信画の伸び縮み)があります。 1つ上の項目も参照してください。 | - |
| | 送信した原稿が相手先で白紙になる | <ul style="list-style-type: none"> 原稿を表裏逆にセットしませんでしたか？送る面を下に向けてセットして、もう一度送りなおしてください。 相手先の記録紙の向き(表裏)が正しくないかもしれません。相手先に確認してもう一度送りなおしてください。 | P.37 |
| | 相手が受信した記録がかすれた / うすい | <ul style="list-style-type: none"> 原稿読み取り濃度を濃くして、もう一度送りなおしてください。 | P.41 |
| | 相手先で受信した記録の状態が鮮明でな い | <ul style="list-style-type: none"> 本機でコピーをとってください。コピーが鮮明でないときは、原稿読み取り部を清掃してください。コピーが鮮明なときは、回線または相手側に原因があると思われます。もう一度送りなおしてください。 通信中にキャッチホンが入ると画像が乱れることがあります。もう一度送りなおしてください。 画質モードを変えて送ってみてください。 | P.39 P.115 P.40 |
| | 相手先で受信した記録に黒いすじが入る | <ul style="list-style-type: none"> 本機でコピーをとってください。コピーにも黒いすじが入るときは、原稿読み取り部を清掃してください。コピーが正常なときは、相手側に原因があると思われます。もう一度送りなおしてください。 | P.39 P.115 |

| | こんなときは | 内 容 | 参照ページ |
|-----------|--|---|----------------------|
| ファクス (受信) | 「シバラク オマチクダサイ」と表示が出たままになった | ・電源プラグを入れたまま、しばらく使用を控えてください。 | - |
| | 「ツウシン イジョウ x x」と表示が出た (x x は 2桁の英数字) | ・エラーコード表を参照して対処してください。 | P.124 |
| | 「カバー / キロクシ カクニン」と表示が出た | ・カバーが開いています。 ・記録紙がつまったり、なくなっています。 | P.110 P.111 |
| | ベルが鳴り続けて、自動的に受信できない | ・コピー中や登録中のときは、[ストップ] ボタンを押して、コピーや登録をやめてください。 ・相手先がファクス信号を出さないタイプのときは自動受信できません。 ・着信ベル回数が 10 回以上に設定されている場合、相手が自動送信のファクスのときは受信できません。 ・電話モードに設定しているときは自動受信できません。 | P.51 P.52 P.54 |
| | 受信中に「ピーピーピー」という音が鳴り出した | ・相手のファクスに原稿づまり等が起きたため、受信が中断されました。相手先に確認して、もう一度送りなおしてもらってください。 | - |
| | 受信中に「ピー」という音が鳴り続けた | ・[ストップ] ボタンを押すと、「ピー」という音が止まります。 ・記録紙がつまったり、なくなっています。 | P.110 |
| | 通話はできるが、ファクスの送信 / 受信ができない | ・電話回線を背面の「電話機」端子に接続していませんか？ このときは、装置の内部よりカチカチと異常音が発生します。 | P.17 |
| | 受信した原稿が白紙になる | ・記録紙の向き (表裏) が正しくセットされていますか？ ・相手先が原稿を表裏逆にセットしたかもしれません。相手先に確認してください。 | P.111 |
| | 受信した画像が鮮明でない | ・通話中にキャッチホンが入ると画像が乱れることがあります。もう一度送りなおしてもらってください。 ・本機でコピーをとってください。コピーが鮮明なときは、回線または送信側の異常です。相手先に連絡して、もう一度送りなおしてもらってください。 | P.39 |
| | 受信した記録紙に黒いすじが入る | ・本機でコピーをとってください。コピーに黒いすじが入らないときは、回線または相手側に原因があると思われます。相手先に連絡してもう一度送りなおしてもらってください。 ・コピーに黒いすじが入るときは、NEC サービスステーションにご連絡ください。 | P.39 P.126 |
| | 記録紙がひんぱんにつまる | ・当社推奨の記録紙を使用してください。 | P.125 |
| | ファクスの送信はできるが、受信ができない | ・おやすみモードになっていて、メモリに受信していませんか？ ・同じ回線にモデムが接続されていませんか？モデムの電源を OFF にしてテストしてください。 | P.75 |
| | 相手先から正常にファクスを送ったと言われたが、受信していない | ・おやすみモードでメモリに受信していませんか？ | P.75 |
| | 海外からの受信ができない | ・国によってはかなり回線状態が悪い場合があり、受信できないことがあります。 ・ファクス信号を出さない装置からの場合、留守設定にしてください。無音検出機能で受信できます。 ・コールバックサービスをご利用の際は、送受信の手順等が違う場合があります。サービス提供会社等にお問い合わせください。 | - |
| | 海外からファクスを受けるときは、常に「海外通信する」に設定しておく方がよいのか？ | ・海外通信の設定は、ファクスを送る時の機能です。ファクスを受けるときは関係ありません。 | - |
| | コンビニエンスストアからのファクス受信ができない | ・P.27をご覧ください。 | - |
| | FAX かんたん受信ができない | ・「FAX かんたん受信をする」に設定されていますか？ ・受話器から『ファクシミリを受信します。受話器を置いてお待ちください』というメッセージを聞いてから、受話器を戻してください。メッセージが流れる前に受話器を戻すと回線が切断されます。 ・相手がファクス信号を出さない機種の場合は、FAX かんたん受信はできません。[スタート / コピー] ボタンを押してください。 | P.56 |
| | A4 の原稿を受信しているが、半分に縮小されてしまう | ・「ペーパーセーブする」に設定していませんか？ ・相手先 (送信側) で原稿の大きさにきちんと原稿セットガイドを合わせて送ったか確認してみてください。 | P.57 |
| | ペーパーセーブに設定してもペーパーセーブにならない | ・P.57をご覧ください。 | - |
| | 記録紙がなくなったらどうなるのか？ | ・次の受信からメモリ代行受信します。 | P.50 |

ご使用前の注意

設置と初期状態

電話

ファクス

留守番

ハンドスキャナ

DDI サービス

キャッチホン / ネットダイヤルイン

ナンバーディスプレイ

困ったときは

こんなときは (Q & A)

| | こんなときは | 内 容 | 参照ページ |
|-----------|----------------------|--|---------------|
| ファクス (受信) | 受信でもコピーでも左端が欠ける | <ul style="list-style-type: none"> 記録紙は、正しくA4サイズの位置に合わせてセットしてください。 A4の記録紙を使用していて、記録紙サイズをB4に設定していませんか？ A4の原稿のとき、原稿セットガイドをB4の位置のまま、原稿をガイドの右側に合わせて送信/コピーをすると左側約2~3cmが欠けます。原稿セットガイドは必ず合わせてください。 | P.111 P.37 |
| | 時々、10cm位白紙が切られることがある | <ul style="list-style-type: none"> 本機の近くに1300Hzに近いノイズを出す製品(環境による)があることが考えられます。ファクシミリ通信網による受信と判断して、ファクス受信状態となるために起こります。Fネットを利用しない場合は、「Fネットを利用しない」に設定してください。「Fネットを利用しない」に設定してもよくならない場合は、NECサービスステーションにご相談ください。 | P.95 P.126 |
| | ファクス専用モードにならない | <ul style="list-style-type: none"> 電話モードに設定されているとファクス専用モードの設定は無効になります。電話モードの設定を解除してください(着信ベル回数の設定を1~19回にしてください)。 | P.54 |
| | ファクス情報サービスの取り出しがたは？ | <ul style="list-style-type: none"> P.55をご覧ください。 | - |

| | こんなときは | 内 容 | 参照ページ |
|---|---|--|-----------------------|
| 留守番電話 | 留守設定ができない | <ul style="list-style-type: none"> 用件がいっぱいです。不要な用件を消去してください。 | P.65 |
| | 『メモリ残量が少なくなっています。不要な用件を消去してください』と聞こえた | <ul style="list-style-type: none"> 用件がすぐいっぱいになります。不要な用件を消去してください。 | P.65 |
| | 留守設定しているのに留守番電話が応答しない | <ul style="list-style-type: none"> 「電話モード」でお使いの場合、「トールセイバしない」に設定すると、留守番電話が応答しません。「トールセイバする」に設定してください。 | P.67 |
| | 留守設定しているが、ベル回数を常に一定にしたい | <ul style="list-style-type: none"> 「トールセイバしない」に設定すると、「着信ベル回数の設定」で設定した回数だけベルが鳴ります。 | P.52 P.67 |
| | 留守番電話の内容が聞こえなくなりました(用件件数は表示されている) | <ul style="list-style-type: none"> モニタスピーカ音量が「切」になっています。 | P.29 |
| | 留守設定時にも転送受信(外付け電話機でのファクス受信)と、FAXかんたん受信はできるか？ | <ul style="list-style-type: none"> 転送受信もFAXかんたん受信もできます。 | - |
| | 留守設定時に自動送信で送られたファクスを受信できない | <ul style="list-style-type: none"> 着信ベル回数を10回以下に設定してください。 | P.52 |
| | 留守設定にしているとファクスがメモリに入ってしまう | <ul style="list-style-type: none"> 記録紙がなくなっていないですか？ おやすみモードになっていませんか？ 「リモート取り出しをする」に設定していませんか？ | P.111 P.75 P.68 |
| | 外出先から操作(リモート操作)できない | <ul style="list-style-type: none"> パスワードは登録しましたか？ プッシュ信号の出せる電話機で操作していますか？ 「リモート操作する」に設定してありますか？ | P.68 |
| | 用件転送は6秒以上メッセージが録音されないと転送されないのか？ | <ul style="list-style-type: none"> 転送されません。内容のない用件が転送されるのを防止しています。 | - |
| おやすみモードがタイマ切替で解除されても、留守設定の状態となる | <ul style="list-style-type: none"> おやすみモードの間に用件を録音または、リモート取り出しの文書をメモリに受信したときは、このことをお知らせするために[留守]ボタンを点滅させています。 | P.76 | |
| おやすみモードのタイマ切替を使用したときに入ったメモリの内容と用件はいつプリントまたは再生されるのか？ | <ul style="list-style-type: none"> メモリされた受信文書は、留守設定を解除した時にプリントされます。録音された用件は、[再生]ボタンを押した時、または留守設定を解除した時に再生されます。 | P.60 P.64 | |

| | こんなときは | 内 容 | 参照ページ |
|---------|-----------------------------|---|--------------|
| ハンドスキャナ | 「ハンドスキャナ カクニン」と表示が出た | <ul style="list-style-type: none"> ハンドスキャナを取り外し、もう一度セットしてください。 | P.78 |
| | ハンドスキャナでコピーできない | <ul style="list-style-type: none"> 普通に原稿をセットしてコピーできますか？ 凹凸のある原稿を読み取っていませんか？ | P.39 P.77 |
| | 読み取り中に「ピッピッピッ」という音がした | <ul style="list-style-type: none"> 読み取りが速すぎます。ゆっくり動かしてください。 | P.79 |
| | 記録位置がズれる | <ul style="list-style-type: none"> 原稿を基準線と読み取りマークに合わせてください。 | P.79 |
| | ハンドスキャナで読みとると、拡大または縮小コピーになる | <ul style="list-style-type: none"> 拡大/縮小コピーの設定を確認してください。 | P.81 |

| | こんなときは | 内 容 | 参照 ページ |
|----------------------------|---|--|-----------|
| 外 付 け 電 話 機 | 電話がかかけられない | ・回線種別の設定が合っていますか？外付け電話機の説明書をご覧ください。 | - |
| | 転送受信できない(ファクス受信) | ・転送受信をするように設定されていますか？ ・こちらから電話をかけたときは、転送受信できません。本機の [スタート/コピー] ボタンを押して受信してください。 | P.58 |
| | 電話がかかってきた時に、本機のベルは鳴っているのに外付け電話機のベルは途中で鳴りやむ | ・ファクス/電話自動切替したあとは、外付け電話機のベルは鳴りません。 | P.51 |
| | ファクスを使用中に、外付け電話機の受話器を上げてしまったら、通信異常になった | ・外付け電話機がブランチ接続(並列接続)になっていませんか？ | P.13 |
| | 電話に出たら、「トゥルルル」という音が聞こえ、その後、『ファクシミリの方は...』というメッセージが流れ、話ができない | ・ブランチ接続になっています。 ・ベルが鳴っている時に受話器をとってください。スピークスだけ鳴っている時は、スピークス側で出てください。 | P.13 |
| | 「FAXかんたん受信をする」に設定しているが、外付け電話機ではできない | ・外付け電話機ではメッセージは流れません。「ポー・ポー・ポー...」という音が聞こえたあと無音になります。それから受話器を戻してください。 | P.56 |
| | 構内交換機(PBX)に接続したときに、転送受信できない | ・外付け電話機は、背面の「電話機」端子に接続されていますか？ ・ダイヤル回線の場合、外付け電話機で電話を受けた時、相手がファクスのとき(「ポー・ポー・ポー...」という音が聞こえたとき)は、次の操作を行ってください。 [3]を押す 5秒ほど待ってから受話器を戻す トーン信号(プッシュ信号)送出機能があるとき トーンボタン(またはPB)を押す [3] [*]を押す | P.17 |

| | こんなときは | 内 容 | 参照 ページ |
|---|--|---|--------------|
| い ろ い ろ な サ ー ビ ス | ポケベル呼び出しができない | ・用件転送がセットされていますか？ | P.72 |
| | キャッチホンの操作は？ キャッチホンサービスを受けた場合のファクスの使用上の問題点は？ | ・P.94をご覧ください。 | - |
| | 停電時にダイヤルイン機能は使用できるか？ また、外付け電話機は使用できるか？ | ・使えません。 ・外付け電話機も使用できません。 | P.5 |
| | ダイヤルインで使用時、外付け電話機のベルが鳴らなくても、電話を受けたりかけたりできるか？ | ・外付け電話機のベルが鳴らなくても、本機のベルが鳴っている間に取れば、電話で話せます。また、こちらから電話をかけることもできます。 | - |
| | ダイヤルインサービスを利用しているが、用件転送はできるか？ | ・用件転送はできます。 | - |
| | NTTのボイスワープ(転送サービス)に加入したが、電話への転送ができるか？ | ・無鳴動着信に設定していると転送できません。着信ベル回数は、ボイスワープ(転送)するまでに鳴らすベル回数より多い回数に設定してください。つまり、本機が自動的に回線を接続する前にボイスワープ(転送)するようにしなければなりません。 ・ボイスワープに加入すると、相手が電話の場合もファクスの場合も転送されるので、ファクスの自動受信はできません。 | P.52 P.53 |

こんなときは (Q & A)

| | こんなときは | 内 容 | 参照ページ |
|------|---|--|---------------|
| 接続方法 | ホームテレホンにファクスを接続する方法は？ | ・ P.116をご覧ください。 | - |
| | ホームテレホンに接続して、ファクスのベルが鳴るがホームテレホンの電話機のベルが鳴らない | ・ P.116をご覧ください。 | - |
| | パソコンと接続しているが、ファクスの受信ができない | ・ P.117をご覧ください。 | - |
| | パソコンと接続しているが、時々ファクスが動作し、パソコン通信ができない | ・ パソコン、モデムの雑音電波で、ファクスが誤動作しています。装置を離して置いてみてください。 ・ パソコン通信にファクスの転送受信番号(3 と *)が含まれているため、ファクスが転送受信状態になっています。転送受信を「しない」に設定し、テストしてみてください。(3 * 以外に、2 *、5 *、7 * に設定できます。) ・ パソコン通信の信号の影響でファクスが誤動作しています。切替器により装置を分離してください。 | P.58 P.117 |

| | こんなときは | 内 容 | 参照ページ |
|-----|----------------------------|---|-------|
| その他 | 回線種別の設定のしかたは？ | ・ P.17をご覧ください。 | - |
| | 発信元情報の入れ方は？ | ・ P.35をご覧ください。 | - |
| | 音量調整のしかたは？ | ・ P.29をご覧ください。 | - |
| | 「ゲンコウ カクニン」と表示されるが、原稿が取れない | ・ カバーを開け、原稿をゆっくりと引き抜いてください。 | P.109 |
| | 発信元登録で電話番号を入れたが、登録されない | ・ 数字は文字表に従って入力してください。ダイヤルボタンの数字ではありません。 | P.35 |
| | スピークスのどのボタンを押しても何も反応しない | ・ 電源プラグを電源コンセントからいったん抜いて、再度差し込んでください。 | - |

エラーコード表

ファクスの送信中や受信中に異常があると、ディスプレイに「ツウシン イジョウ ××」と表示されたり、不達レポートに「××」とプ

リントされます。「××」はエラーコードで、その内容と対処方法を示します。

| エラーコード | 内容と対処方法 | 参照ページ |
|----------|---|-------|
| 00 | 原稿が正しくセットされていないため、送信できませんでした。原稿を正しくセットして、もう一度送りなおしてください。 | P.37 |
| 40 | 記録紙がなくなりました。記録紙を入れてください。 | P.111 |
| 41 | 記録紙がつまりました。取り除いてください。 | P.110 |
| 46 | 原稿がつまりました。セットしなおしてください。 | P.109 |
| 47 | カバーが開いています。カバーを閉めてください。 | P.111 |
| 71 | 相手先から応答がないため、送信できませんでした。相手先に確認してください。 | - |
| 74、75 | 電話回線に雑音が多くて送信できませんでした。もう一度送りなおしてください。 | - |
| 77 | 送信の途中で相手先が受信を終了してしまいました。相手機の記録紙がなくなった、もしくは、記録紙がつまった可能性があります。相手先に確認してください。 | - |
| 92、97、98 | 受信の途中で相手先が送信を終了してしまいました。相手先で原稿がつまった可能性があります。相手先に確認してください。 | - |

70番以降のコードは、電話回線または相手機種関係の異常の場合です。再度送信してみてください。上記以外のエラーコードについては、NECサービスステーションにお問い合わせください。(P.126)



ご注意

掲載されているお問い合わせ先、修理受付窓口などは変更されている場合があります。

最新の情報は、本マニュアルが掲載されているページの【必ずお読みください】「お問い合わせ・アフターサービス(PDF)」を参照してください。



ご注意

掲載されているお問い合わせ先、修理受付窓口などは変更されている場合があります。

最新の情報は、本マニュアルが掲載されているページの【必ずお読みください】「お問い合わせ・アフターサービス(PDF)」を参照してください。

ご注意

掲載されているお問い合わせ先、修理受付窓口などは変更されている場合があります。

最新の情報は、本マニュアルが掲載されているページの【必ずお読みください】「お問い合わせ・アフターサービス(PDF)」を参照してください。

?仕様

ファクシミリ

| | |
|--------|--|
| 原稿サイズ | 最大：257（幅）×1000（長さ）mm 最小：128（幅）×128（長さ）mm |
| 記録紙サイズ | 感熱記録紙：257mm×30mmまたは210mm×30mm （ロール紙：外径62mm以下、巻き芯内径1インチ） |
| 有効読取幅 | 250mm（B4） 204mm（A4） |
| 有効記録幅 | 250mm（B4） 203mm（A4） |
| 走査方法 | 送信：CCDによる原稿移動型平面走査または ハンドスキャナ移動による平面走査 受信：感熱記録ヘッドによる平面走査 |
| 走査線密度 | 主走査：8ドット/mm 副走査：15.4 line/mm（細かい） 7.7 line/mm（小さい） 3.85 line/mm（普通） |
| 通信モード | G3/ECM |
| 通信速度 | 14400/12000/9600/7200/4800/2400bps |
| 電送時間*1 | G3約15秒、ECM約6秒 |
| 記録方式 | 感熱記録 |
| 適用回線 | 一般電話回線 ファクシミリ通信網（1300Hz）（G3サービス） ダイヤルイン回線 NCC回線*2 |
| 自動受信 | 有（ファクス/電話自動切替機能内蔵） |
| 電源 | AC 100±10V 50/60Hz |
| 消費電力 | 待機時：約5W 最大時：約130W 送信時：約18W（標準的原稿） 受信時：約33W（標準的原稿） |
| 直流抵抗 | 200（20mA） |
| 外形寸法 | 約330（横幅）×270（奥行き）×120（高さ）mm （突起部を除く） |
| 重量 | 約3.9kg（記録紙を除く） |
| 使用環境 | 温度：5～35 湿度：35～85% |

*1 電送時間は、A4判700字程度原稿を標準的画質（8×3.85 line/mm）で高速モード（14400bps）で送ったときの速さです。これは画像情報みの電送速度で通信の制御時間は含まれておりません。なお、実際の通信時間は、原稿の内容、相手機種、回線の状態により異なります。

*2 NCC（New Common Carrier）回線には、第二電電、日本テレコム、日本高速通信などの回線があります。

本機を設置する場所がNTTの支店・営業所（交換機）から遠距離の場合、お使いになれないことがありますのでNECサービスステーションにご相談ください。



外觀、仕様などは改良のため予告なく変更することがあります。

















































留守番電話

| | |
|---------|------------|
| 録音方式 | DSP方式 |
| 最大録音時間 | 1件につき3分 |
| 合計録音時間 | 約15分（標準音声） |
| 最大録音件数 | 30件 |
| 応答メッセージ | 自作：2 固定：1 |

？ 操作早わかりガイド

本機

 : 受話器をとる  : 受話器を戻す  : ボタンを押す

| | | |
|--|--|---|
| 電 話 | 電話をかける |  → 相手先の番号 → 通話 →   → 相手先の番号 →  → 通話 →  |
| | リダイヤルする |  →  →  → 通話 →  |
| | 保留する | 通話中 →  →  |
| | もう一度話す | 保留中 →  (または ) → 通話 |
| | 電話帳を使って 電話をかける |  /  相手先を選ぶ →  |
| | 電話を受ける | 着信音 →  → 通話 →  |
| | ワイワイトーク (ハンズフリー通話) |  → 相手先の番号 → 通話 →  |
| | 音量調整 | ベル音量 待機中 →  /  受話音量 受話器で通話中 →  /  ワイワイ トーク音量 ワイワイトーク中 →  /  モニタ スピーカ音量 用件再生中 →  /  留守設定時 音量 応答メッセージ再生中 →  /  |
| | トーン(ブッシュ)信号送出 | 電話をかける →  (以後のダイヤルはトーン信号が送出される) |
| | 通話録音 (通話中の会話を録音する) | 受話器で通話中 →  → 録音 →  |
| 通話録音した内容を聞く |  再生 → 再生 →  | |
| 留守番電話に録音された 用件や通話録音した内容を 相手に聞かせる | 受話器で通話中 →  再生 → 再生 →  | |
| キャッチホンの利用 | 通話中 → 「ブルルル・プップ」 →  → 後の人と通話 →  → はじめの人と通話 | |
| コ ピ ー | コピーのしかた シングルコピー | 原稿セット →  →  |
| | マルチコピー | 原稿セット →  → コピー部数入力 →  |
| フ ァ ク ス | 画質モード | 文字の大きさ  [フツウ チイサイ コマカイ シャシン] |
| | 自動送信 | 原稿セット → 相手先の番号 →  |
| | 手動送信 | 原稿セット →  → 相手先の番号 → 通話 → 相手が受信操作 →  →  |

ハンズキャナでコピーしてご活用ください。

操作早わかりガイド

| | | |
|---------|----------------------------------|---|
| ファクス | おまかせ送信 (メモリ送信) | 原稿セット → 相手先の番号 → |
| | 電話帳で送信 | 原稿セット → / → 相手先を選ぶ → |
| | マイネームボタン を使って送る | 原稿セット → → |
| | ファクスを受ける | 通話中 → 相手が送信操作 → → → 「ポー・ポー・ポー...」 → → → 「ポー・ポー・ポー...」 → 『ファクシミリを受信します...』 → |
| | FAXサービスボタンの 使いかた (ポーリング受信) | → 相手先の番号 → |
| 留守番 | 留守設定 / 解除のしかた | |
| | 用件の再生 | → 再生 → |
| | 特定の用件だけを 消去する | 消去したい用件を再生中 → → |
| | 用件を聞いてから一度に 消去する | 用件を再生 → 『用件は以上です』 → 「***...」 → |
| | おやすみモードの設定 / 解除のしかた | |
| ハンドスキャナ | ハンドスキャナで コピーする | ハンドスキャナを外す → 原稿の上に置く → → 原稿を読み取る → → ハンドスキャナを戻す |
| | ハンドスキャナで 送信する | ハンドスキャナを外す → 相手先の番号 → 原稿の上に置く → → 原稿を読み取る → → → ハンドスキャナを戻す |

(注) ファクス自動受信 P.51、原稿 / 記録紙がつまったとき P.109, P.110、記録紙の交換 P.111

外付け電話機

外線リモート (外出先の電話機)

| | |
|-----------|---|
| ファクスの受けかた | → 「ポー・ポー・ポー...」の時 → → 5秒待つ → (ダイヤル回線の場合) → (初期値) → (プッシュ回線の場合) → 無音 → (FAXかんたん受信の場合) |
|-----------|---|

| | | | |
|--------|-----------------------------------|--------------|-------|
| 電話をかける | → # [パスワード] # → 操作コード (プッシュ信号) | | |
| 巻き戻し | # 1 # | 留守設定 | # 7 # |
| 用件再生 | # 2 # | 用件消去 | # 8 # |
| 早送り | # 3 # | 留守設定解除 | # 9 # |
| 用件転送設定 | # 6 1 # | リモート 取り出し | # 0 # |
| 用件転送解除 | # 6 2 # | | |

ハンドスキャナでコピーしてご活用ください。

? ピクト表示一覧

ディスプレイの下段で動作状態をピクト表示します。

用件件数



音量 通信状態 録音残量

音量表示（親機使用時）



メッセージ出力時のスピーカ音量を示します。



通話時の受話音量を示します。



ワイワイトーク時のスピーカ音量を示します。



ベル音量を示します。

録音残量表示



録音時の残り時間を示します。



(点滅)

録音ができないとき（用件が30件または残りの録音時間が20秒以内のとき）を示します。

通信状態



待機中や機能選択時は、2羽のハトが表示されています。



(点滅)

メモリ送信またはハndsキャナ送信で、原稿を蓄積中に点滅します。



(交互)

通話中は、1羽ずつ交互に表示されます。



ファクス通信が正常に終了すると5秒間点滅し、外線通話、通信、コピーをするまで点灯します。



(点滅)

自動ダイヤル中やオートリダイヤル待ちのときに点滅します。



(交互)

ファクス通信中は、1羽ずつ交互に表示されます。



ファクス通信が異常終了した時に5秒間点滅し、外線通話、通信、コピーをするまで点灯します。原稿蓄積中にメモリフルになった時、10秒間点滅し、外線通話、通信、コピーをするまで点灯します。

1. バックライトは、機能選択中や、通話、ファクス通信、プリントなどの動作中に点灯し、動作終了後、約3秒で消灯します。
2. バックライト消灯中に[セット]ボタンを押すとバックライトが3秒間点灯します。
3. バックライトの点灯が約5時間続いたときは、ディスプレイ保護のため消灯します。

機能選択早見表

☐ : お買い上げ時の状態です

| | 機能 | 内容 | 手順 | 参照ページ |
|------------|---------------|---|-----------------------------|-------|
| リストプリント | 電話番号リスト | 電話帳のプリント | 機能選択 ① セット | P.26 |
| | 着信データプリント | 着信データのプリント | 機能選択 ① セット 機能選択 | P.102 |
| | システムリスト | 各種設定内容のプリント | 機能選択 ① セット 機能選択 × 2 回 | P.114 |
| 受信設定 | 無鳴動着信 | (する) ☒ (しない) | 機能選択 ② セット | P.53 |
| | 音声メッセージ | (流す) ☒ (流さない) | 機能選択 ② セット 機能選択 | P.53 |
| | 着信ベル回数 | 1 ~ 19 回、* * (無制限) 6 回 | 機能選択 ② セット 機能選択 × 2 回 | P.52 |
| | 呼出ベル回数 | 1 ~ 19 回、10 回 | 機能選択 ② セット 機能選択 × 3 回 | P.52 |
| | ファクス専用 | (する) ☒ (しない) | 機能選択 ② セット 機能選択 × 4 回 | P.54 |
| | ベル鳴動 | ベル(ヒョウジュン) ベル(ナリワケ) メロディ(A)、(B)、(C)、(D) | 機能選択 ② セット 機能選択 × 5 回 | P.30 |
| 設定モード | 読み取り濃度 | (薄く) ~ (濃く) | 機能選択 ③ セット | P.41 |
| | ペーパーセーブ | (する) ☒ (しない) | 機能選択 ③ セット 機能選択 | P.57 |
| | 発信元記録 | ☐ (する) ☒ (しない) | 機能選択 ③ セット 機能選択 × 2 回 | P.36 |
| | 海外通信 | (する) ☒ (しない) | 機能選択 ③ セット 機能選択 × 3 回 | P.46 |
| | FAXかんたん受信 | ☐ (する) ☒ (しない) | 機能選択 ③ セット 機能選択 × 4 回 | P.56 |
| | 手動カット | (する) ☒ (しない) | 機能選択 ③ セット 機能選択 × 5 回 | P.57 |
| | 転送受信 | しない、2 *、3 *、5 *、7 * | 機能選択 ③ セット 機能選択 × 6 回 | P.58 |
| | 保留メロディ | メロディ 1、メロディ 2 | 機能選択 ③ セット 機能選択 × 7 回 | P.31 |
| | 回線種別 | 20P、10P、PB | 機能選択 ③ セット 機能選択 × 8 回 | P.17 |
| | ファクシミリ通信網 | ☐ (する) ☒ (しない) | 機能選択 ③ セット 機能選択 × 9 回 | P.95 |
| 登録モード | マイネームボタン | 相手先の番号・名前とマイネーム | 機能選択 ④ セット | P.47 |
| | 電話番号 | 自分の電話番号 | 機能選択 ④ セット 機能選択 | P.18 |
| | 発信元 | 自分の名前 | 機能選択 ④ セット 機能選択 × 2 回 | P.35 |
| | おやすみモードのタイマ切替 | おやすみモードのオン/オフ時間 | 機能選択 ④ セット 機能選択 × 3 回 | P.76 |
| | リモート操作 | リモート操作 (する) ☒ (しない) リモート取り出し (する) ☒ (しない) リモートパスワード | 機能選択 ④ セット 機能選択 × 4 回 | P.68 |
| | 用件転送 | (する) ☒ (しない) 転送先電話番号 | 機能選択 ④ セット 機能選択 × 5 回 | P.71 |
| | ダイヤルイン | (する) ☒ (しない) ファクス用と電話用の番号 | 機能選択 ④ セット 機能選択 × 6 回 | P.98 |
| | 時刻 | 年月日、時刻 | 機能選択 ④ セット 機能選択 × 7 回 | P.16 |
| 留守番電話 | 全用件消去 | 用件の全消去 | 機能選択 ⑤ セット | P.65 |
| | 応答メッセージ録音 | 応答メッセージの録音 | 機能選択 ⑤ セット 機能選択 | P.62 |
| | 応答メッセージ消去 | 応答メッセージの消去 | 機能選択 ⑤ セット 機能選択 × 2 回 | P.63 |
| | 用件の再生順序 | OLD NEW NEW OLD | 機能選択 ⑤ セット 機能選択 × 3 回 | P.66 |
| | トールセイバ | ☐ (する) ☒ (しない) | 機能選択 ⑤ セット 機能選択 × 4 回 | P.67 |
| ナンバーディスプレイ | ナンバー・ディスプレイ | ☐ (する) ☒ (しない) | 機能選択 ⑥ セット | P.100 |
| | 着信鳴り分け | ベル(ヒョウジュン) ベル(ナリワケ) メロディ(A)、(B)、(C)、(D) 相手先指定/ベル鳴動 | 機能選択 ⑥ セット × 2 回 | P.105 |
| | とくていコール | ☐ (する) ☒ (しない) | 機能選択 ⑥ セット × 2 回 機能選択 | P.106 |
| | 番号リクエスト | (する) ☒ (しない) | 機能選択 ⑥ セット × 2 回 機能選択 × 2 回 | P.106 |
| | 着信拒否 | ☐ (する) ☒ (しない) | 機能選択 ⑥ セット × 2 回 機能選択 × 3 回 | P.107 |
| | 応答メッセージ選択 | (する) ☒ (しない) | 機能選択 ⑥ セット × 2 回 機能選択 × 4 回 | P.107 |
| | 着信拒否の登録/確認/削除 | 電話番号指定 | 機能選択 ⑥ セット × 2 回 機能選択 × 5 回 | P.108 |
| ALPHA5 | -ALPHA5の登録 | 自回線電話番号、郵便番号 | 機能選択 ⑦ セット ① | P.84 |
| | -ALPHA5の利用 | 一時中止、再開 | 機能選択 ⑦ セット ② ① | P.85 |
| | 料金表示 | (する) ☒ (しない) | 機能選択 ⑦ セット ② ② | P.87 |
| ハンドスキャナ | 倍率 | 82%、 <u>等倍</u> 115%、122%、141% | ハンドスキャナを外す 機能選択 | P.81 |
| | メロディ | 流す、流さない | ハンドスキャナを外す 機能選択 × 2 回 | P.81 |

? 索引

[ア]

- アース接続・・・・・・・・・・ 3、14
- アース端子・・・・・・・・・・ 11、14
- ISDNターミナルアダプタ(TA)との接続・・ 117
- アフターサービスのご案内・・・・・・・・ 125
 - DIAL・・・・・・・・・・ 88
 - NEWS・・・・・・・・・・ 89
 - ALPHA5の利用
 - ALPHA5(アルファファイブ)
について・・・・・・・・・・ 82
 - ALPHA5の登録・・・・・・・・・・ 84
 - ALPHA5ランプ・・・・・・・・・・ 12、86
 - ALPHA5を申し込む・・・・・・・・・・ 83
 - FAX・・・・・・・・・・ 92
 - MAIL・・・・・・・・・・ 90、91
- 安全に正しくご使用いただくために・・・・・・・・ 2

[イ]

- 居留守モニタ・・・・・・・・・・ 60
- いろいろな接続のしかた・・・・・・・・ 116
- いろいろな使いかた・・・・・・・・ 56
- 色がついた原稿や文字がうすい原稿を送るとき・・ 41
- インフォメーションサービス・・・・・・・・ 125

[ウ]

- 受ける
 - 電話を受ける・・・・・・・・・・ 27
 - ファクスを受ける・・・・・・・・・・ 49

[エ]

- Fネットの利用・・・・・・・・・・ 95
- エラーコード表・・・・・・・・・・ 124

[オ]

- 応答メッセージ・・・・・・・・・・ 61
 - 応答メッセージの選択設定・・・・・・・・ 107
 - 応答メッセージを消去する・・・・・・・・ 63
 - 応答メッセージを録音する・・・・・・・・ 62
- オートリダイヤル・・・・・・・・ 43、45、80
- 同じ相手にもう一度かける・・・・・・・・ 22
- オプション品・消耗品のご案内・・・・・・・・ 125
- おまかせ送信・・・・・・・・・・ 45
- おやすみモード・・・・・・・・・・ 74
 - おやすみモードの解除のしかた・・・・・・・・ 75
 - おやすみモードの設定のしかた・・・・・・・・ 75
 - おやすみモードのタイマ切替・・・・・・・・ 76
- 音声メッセージの設定・・・・・・・・ 53
- オンフックダイヤル・・・・・・・・ 21
- オンライン通信・・・・・・・・・・ 85
- 音量
 - 受話音量・・・・・・・・・・ 29
 - ベル音量・・・・・・・・・・ 29
 - モニタスピーカ音量・・・・・・・・ 29
 - 留守設定時の音量・・・・・・・・ 29
 - ワイワイトーク音量・・・・・・・・ 29
- 音量調整・・・・・・・・・・ 29

[カ]

- カーソル・・・・・・・・・・ 15、16
- 海外通信の設定・・・・・・・・・・ 46
- 海外へ送るときは・・・・・・・・・・ 43
- 外出先で留守番電話の用件を聞く/
受信文書を取り出す・・・・・・・・ 69
- 外出先で留守番電話/ファクスを操作する・・・・ 68
- 解除
 - おやすみモードの解除のしかた・・・・・・・・ 75
 - 用件転送の解除・・・・・・・・・・ 72
 - 留守解除のしかた・・・・・・・・・・ 60
- 回線種別
 - NTT回線種別の設定・・・・・・・・・・ 17
 - 回線種別の自動選択・・・・・・・・・・ 18
- 回線端子・・・・・・・・・・ 11
- 外線リモート・・・・・・・・・・ 68
- 拡大/縮小の設定・・・・・・・・・・ 81
- 各部の名称・・・・・・・・・・ 11
- 画質モード・・・・・・・・・・ 40
- カット
 - 自動カットモード・・・・・・・・・・ 57
 - 手動カットのしかた・・・・・・・・・・ 57
 - 手動カットモード・・・・・・・・・・ 57
- かんたん時刻セット・・・・・・・・・・ 14
- かんたん受信
 - FAXかんたん受信・・・・・・・・・・ 27、32
 - FAXかんたん受信の設定・・・・・・・・ 56
- かんたん登録・・・・・・・・・・ 101
- 感熱紙
 - 普通紙みたいな感熱紙・・・・・・・・ 125

[キ]

- 機能選択早見表・・・・・・・・・・ 132
- キャッチホンの利用・・・・・・・・・・ 94
- キャリアシート・・・・・・・・・・ 38、125
- Q&A・・・・・・・・・・ 119
- 記録紙・・・・・・・・・・ 10
 - 記録紙がつまったとき・・・・・・・・ 110
 - 記録紙の交換・・・・・・・・・・ 111
 - 記録紙のサイズ・・・・・・・・・・ 111
 - 記録紙のセット・・・・・・・・・・ 14
 - 記録紙の保管について・・・・・・・・ 125
 - 記録紙を節約して受ける・・・・・・・・ 57
 - 高感度感熱記録紙・・・・・・・・ 125
- 記録紙スタッカ・・・・・・・・・・ 10、11
 - 記録紙スタッカの取り付け・・・・・・・・ 14
- 記録紙排出口・・・・・・・・・・ 11

[ク]

- 組み立てかた・・・・・・・・・・ 13
- クリアレポート・・・・・・・・・・ 5

[ケ]

- 原稿
 - 色がついた原稿や
文字がうすい原稿を送るとき・・・・・・・・ 41

- 送れない原稿・・・・・・・・・・・・・・・・・・ 3 8
 原稿がつまったとき・・・・・・・・・・・・・・ 1 0 9
 原稿のサイズおよび厚さ・・・・・・・・・・・・ 3 7
 原稿のセットのしかた・・・・・・・・・・・・ 3 7
 写真や小さい文字の原稿を送るとき・・・・ 4 0
 セットした原稿を取り除きたいときは・・・・ 3 7
 送信原稿の種類の設定・・・・・・・・・・・・ 4 0
 原稿セットガイド・・・・・・・・・・・・・・ 1 1、3 7
 原稿挿入口・・・・・・・・・・・・・・・・・・・・ 1 1
 原稿排出口・・・・・・・・・・・・・・・・・・・・ 1 1
 原稿読み取り部・・・・・・・・・・・・・・ 1 1 5
- [コ]
 交換
 記録紙の交換・・・・・・・・・・・・・・・・・・ 1 1 1
 高感度感熱記録紙・・・・・・・・・・・・・・ 1 2 5
 コールバック・・・・・・・・・・・・・・・・・・ 1 0 4
 国際ダイヤル通話・・・・・・・・・・・・・・ 4 3
 国際電話を利用するとき・・・・・・・・・・・・ 2 3
 固定応答メッセージ・・・・・・・・・・・・・・ 6 1
 コピー
 コピーしてはいけないもの・・・・・・・・・・ 3 9
 コピーのしかた・・・・・・・・・・・・・・ 3 9
 ハンドスキャナでコピーする・・・・・・・・ 7 9
 こんなときは・・・・・・・・・・・・・・・・・・ 1 1 9
 梱包品の確認・・・・・・・・・・・・・・・・・・ 1 0
- [サ]
 サービスステーション・・・・・・・・・・・・ 1 2 6、1 2 7
 再生
 再生中のボタン操作について・・・・・・・・ 6 4
 用件の再生・・・・・・・・・・・・・・・・・・・・ 6 4
 用件の再生順序の設定・・・・・・・・・・・・ 6 6
 再発呼待ち・・・・・・・・・・・・・・・・・・・・ 4 3
- [シ]
 時刻セット・・・・・・・・・・・・・・・・・・・・ 1 6
 システムリスト・・・・・・・・・・・・・・・・・・ 1 1 4
 自動カットモード・・・・・・・・・・・・・・ 5 7
 自動送信・・・・・・・・・・・・・・・・・・・・ 4 2
 自分専用の発信元名を付けて送る・・・・ 4 7
 自分の電話番号を登録する・・・・・・・・・・ 1 8
 自分の名前を登録する・・・・・・・・・・・・ 3 5
 写真や小さい文字の原稿を送るとき・・・・ 4 0
 修理を依頼されるときは・・・・・・・・・・・・ 1 2 5
 縮小の設定・・・・・・・・・・・・・・・・・・・・ 8 1
 受信
 転送受信の設定・・・・・・・・・・・・・・・・ 5 8
 F A Xかんたん受信・・・・・・・・・・・・ 2 7、3 2
 F A Xかんたん受信の設定・・・・・・・・・・ 5 6
 ポーリング受信について・・・・・・・・・・・・ 5 5
 メモリ代行受信・・・・・・・・・・・・・・ 5 0
 受信文書
 受信文書を取り出す・・・・・・・・・・・・ 6 9
- メモリ内の受信文書が
 プリント出力されないとき・・・・・・・・ 1 1 3
 手動カットのしかた・・・・・・・・・・・・ 5 7
 手動カットモード・・・・・・・・・・・・・・ 5 7
 手動送信・・・・・・・・・・・・・・・・・・・・ 4 4
 受話音量・・・・・・・・・・・・・・・・・・・・ 2 9
 受話器・・・・・・・・・・・・・・・・・・・・ 1 0、1 1
 受話器の取り付け・・・・・・・・・・・・・・ 1 4
 受話器用コード・・・・・・・・・・・・・・ 1 1
 仕様・・・・・・・・・・・・・・・・・・・・・・ 1 2 8
 消去
 応答メッセージを消去する・・・・・・・・ 6 3
 (自分の電話番号)・・・・・・・・・・・・・・ 1 8
 すべての用件を消去する・・・・・・・・・・ 6 5
 全用件消去・・・・・・・・・・・・・・・・・・ 6 5
 (電話帳)・・・・・・・・・・・・・・・・・・・・ 2 4
 特定の用件だけを消去する・・・・・・・・ 6 5
 用件の消去・・・・・・・・・・・・・・・・・・ 6 5
 用件を聞いてから一度に消去する・・・・ 6 5
 消耗品のご案内・・・・・・・・・・・・・・ 1 2 5
 初期状態について・・・・・・・・・・・・・・ 1 9
- [ス]
 スタッカ
 記録紙スタッカ・・・・・・・・・・・・・・ 1 0、1 1、1 4
 記録紙スタッカの取り付け・・・・・・・・ 1 4
 スピーカ
 モニタスピーカ・・・・・・・・・・・・・・ 1 1
 モニタスピーカ音量・・・・・・・・・・・・ 2 9
- [セ]
 清掃
 ハンドスキャナの清掃・・・・・・・・・・・・ 1 1 5
 本体の清掃・・・・・・・・・・・・・・・・・・ 1 1 5
 ローラの清掃・・・・・・・・・・・・・・・・ 1 1 5
 接続
 アース接続・・・・・・・・・・・・・・・・・・ 3、1 4
 N T T 電話回線の接続・・・・・・・・・・・・ 1 7
 接続のしかた・・・・・・・・・・・・・・・・ 1 7
 外付け電話機の接続・・・・・・・・・・・・ 1 7
 電源の接続・・・・・・・・・・・・・・・・ 1 4
 設置
 設置スペース・・・・・・・・・・・・・・・・ 1 3
 設置についてのご注意・・・・・・・・・・・・ 2
 設定
 N T T 回線種別の設定・・・・・・・・・・・・ 1 7
 応答メッセージの選択設定・・・・・・・・ 1 0 7
 おやすみモードの設定のしかた・・・・ 7 5
 音声メッセージの設定・・・・・・・・・・・・ 5 3
 海外通信の設定・・・・・・・・・・・・・・ 4 6
 拡大/縮小の設定・・・・・・・・・・・・ 8 1
 送信原稿の種類の設定・・・・・・・・・・・・ 4 0
 着信拒否の設定・・・・・・・・・・・・・・ 1 0 7
 着信鳴り分けの設定・・・・・・・・・・・・ 1 0 5
 着信ベル回数設定・・・・・・・・・・・・ 5 2
 転送受信の設定・・・・・・・・・・・・・・ 5 8

- トールセイバの設定 67
 とくていコールの設定 106
 ナンバー・ディスプレイの設定 100
 発信元を相手の記録紙にプリントする設定 36
 番号リクエストの設定 106
 ファクシミリ通信網の設定 95
 FAXかんたん受信の設定 56
 ファクス専用モードの設定 54
 ファクス/電話自動切替の設定 51
 ファクス優先の設定 53
 (ペーパーセーブ) 57
 ベルの音色・メロディの設定 30
 保留メロディの設定 31
 無鳴動着信の設定 53
 メロディハndsキャナの設定 81
 用件の再生順序の設定 66
 呼出ベル回数の設定 52
 リモート操作の設定 68
 料金表示の設定 87
 留守設定のしかた 60
 設定内容を確認するとき 114
 設定による使い分け 105
- [ソ]**
 操作パネル 12
 操作を間違えたとき 112
 送信
 -MAILを送信する 90
 おまかせ送信 45
 自動送信 42
 手動送信 44
 電話帳で送信 46
 ハndsキャナで送信する 80
 メモリ送信 45
 送信できなかったときは 43
 相談窓口
 お客様ご相談窓口 125
 外付け電話機
 外付け電話機の接続 17
 外付け電話機の利用 32
- [タ]**
 ターミナルアダプタとの接続 117
 代行受信
 メモリ代行受信 50
 タイマ
 おやすみモードのタイマ切替 76
 ダイヤルイン
 ダイヤルインサービスの利用 96
 ダイヤルインの登録 98
 ダイヤル回線 17
 ダストカバー 11
 端子
 アース端子 11、14
 回線端子 11
 電話機端子 11
- [チ]**
 小さい文字の原稿を送るとき 40
 着信
 着信拒否 101、107、108
 着信拒否の設定 107
 着信データ 101
 着信データの相手へ電話をかける 104
 着信データの利用 101
 着信データプリント 102
 着信鳴り分け 105
 着信メロディ 30
 無鳴動着信の設定 53
- [ツ]**
 通風孔 11
 通話時間表示について 21
 通話録音 33
 通話録音した内容を相手に聞かせる 34
 通話録音した内容を聞く 34
- [テ]**
 DDI市外電話自動選択機能 86
 ディスプレイ 12
 停電が復旧すると 5
 停電したとき 5
 手入れ
 日頃のお手入れ 115
 電源コード 11
 電源の接続 14
 転送 32
 電話を外付け電話機から本機へ転送する 32
 電話を本機から外付け電話機へ転送する 32
 転送受信の設定 58
 電話回線
 NTT電話回線の接続 17
 電話回線接続コード 10
 電話機端子 11
 電話コンセント 13
 電話帳
 電話帳で送信 46
 電話帳の登録 23
 電話帳を使って電話をかける 25
 電話番号リストのプリント 26
 電話番号を登録する 18
 電話モード 52、54
 電話を受ける 27
 電話をかける 21
- [ト]**
 登録
 -ALPHA5の登録 84
 自分の電話番号を登録する 18
 自分の名前を登録する 35
 ダイヤルインの登録 98
 着信拒否の登録 101、108
 電話帳の登録 23

- 発信元登録・・・・・・・・・・・・・・・・ 3 5
 マイネームボタンの登録・・・・・・・・ 4 7
 用件転送先の登録・・・・・・・・・・・・ 7 1
 リモートパスワードの登録・・・・・・ 6 8
 トールセイバ・・・・・・・・・・・・・・ 5 9
 トールセイバの設定・・・・・・・・・・ 6 7
 トーン信号送出・・・・・・・・・・・・・ 3 1
 特長・・・・・・・・・・・・・・・・・・・・・ 8
 とくていコール・・・・・・・・・・・・・ 1 0 6
 取り付け
 記録紙スタッカの取り付け・・・・・・ 1 4
 受話器の取り付け・・・・・・・・・・ 1 4
- [ナ]
- 名前を登録する・・・・・・・・・・・・・・ 3 5
 ナンバー・ディスプレイ
 ナンバー・ディスプレイについて・・・・ 9 9
 ナンバー・ディスプレイの設定・・・ 1 6、1 0 0
 ナンバー・ディスプレイの表示の見かた・ 1 0 0
 ナンバー・ディスプレイの利用・・・・ 9 9
- [ハ]
- ハウリング音・・・・・・・・・・・・・・ 2 8
 パスワード
 リモートパスワードの登録・・・・・・ 6 8
 パソコンやモデムとの接続・・・・・・・・ 1 1 7
 発信元
 発信元記録・・・・・・・・・・・・・・ 3 6
 発信元登録・・・・・・・・・・・・・・ 3 5
 発信元を相手の記録紙にプリントする設定・ 3 6
 早わかりガイド
 操作早わかりガイド・・・・・・・・・・ 1 2 9
 番号リクエスト・・・・・・・・・・・・・・ 1 0 6
 ハンズフリー通話・・・・・・・・・・・・・ 2 8
 ハンドスキャナ・・・・・・・・・・・・・・ 1 1
 ハンドスキャナでコピーする・・・・・・ 7 9
 ハンドスキャナで送信する・・・・・・ 8 0
 ハンドスキャナでの
 原稿の読み取りについて・・・・・・ 7 7
 ハンドスキャナの清掃・・・・・・・・・・ 1 1 5
 ハンドスキャナの取り外しと取り付けかた・ 7 8
 ハンドスキャナ用コード・・・・・・・・ 1 1
 メロディハンドスキャナの設定・・・・ 8 1
- [ヒ]
- ビクト表示一覧・・・・・・・・・・・・・・ 1 3 1
 ビジネスホンとの接続・・・・・・・・・・ 1 1 6
- [フ]
- ファクシミリ通信網・・・・・・・・・・・・ 9 5
 ファクス
 外出先で留守番電話/ファクスを操作する・ 6 8
 ファクス/電話自動切替の仕組み・・・・ 5 1
 ファクス/電話自動切替の設定・・・・ 5 1
 ファクス優先の設定・・・・・・・・・・ 5 3
 ファクスを受ける・・・・・・・・・・ 4 9
 ファクスを送る・・・・・・・・・・・・ 4 2
 留守番電話やファクスが入ったら
 外出先へ通知する・・・・・・・・・・ 7 1
 FAXかんたん受信・・・・・・・・・・・・ 2 7、3 2
 FAXかんたん受信の設定・・・・・・・・ 5 6
 FAXサービスボタンの使いかた・・・・ 5 5
 ファクス情報サービス・・・・・・・・ 1 2 5
 ファクス情報サービスの利用・・・・ 5 5
 ファクス専用モード・・・・・・・・・・ 5 4
 不達レポート・・・・・・・・・・・・ 4 3、4 5、8 0
 普通紙みたいな感熱紙・・・・・・・・ 1 2 5
 ブッシュ回線・・・・・・・・・・・・ 1 7
 ブッシュ信号・・・・・・・・・・・・ 3 1
 ランチ接続・・・・・・・・・・・・ 1 3
 プリント
 システムリストのプリント例・・・・ 1 1 4
 着信データプリント・・・・・・・・ 1 0 2
 電話番号リストのプリント・・・・ 2 6
- [ヘ]
- ペーパーセーブ・・・・・・・・・・・・ 5 7
 ベル
 着信ベル・・・・・・・・・・・・ 5 1、5 9
 着信ベル回数の設定・・・・・・・・・・ 5 2
 ベル音量・・・・・・・・・・・・ 2 9
 ベルの音色・メロディの設定・・・・ 3 0
 呼出ベル・・・・・・・・・・・・ 5 1
 呼出ベル回数の設定・・・・・・・・ 5 2
- [ホ]
- ホームテレホン/ビジネスホンとの接続・ 1 1 6
 ポーリング受信について・・・・・・・・ 5 5
 ポケベル呼び出し・・・・・・・・・・・・ 7 3
 補修用性能部品について・・・・・・・・ 1 2 5
 保証書・・・・・・・・・・・・ 1 0、1 2 5
 保留
 保留する・・・・・・・・・・・・ 2 2
 保留メロディ・・・・・・・・・・・・ 2 2
 保留メロディの設定・・・・・・・・ 3 1
 本書の見方・・・・・・・・・・・・ 1
 本体の清掃・・・・・・・・・・・・ 1 1 5
- [マ]
- マイネームボタン
 マイネームボタンの登録・・・・・・・・ 4 7
 マイネームボタンを使って送る・・・・ 4 8
- [ム]
- 無鳴動着信の設定・・・・・・・・・・・・ 5 2、5 3
- [メ]
- メッセージ
 応答メッセージを消去する・・・・ 6 3
 応答メッセージを録音する・・・・ 6 2
 音声メッセージの設定・・・・・・・・ 5 3
 固定応答メッセージ・・・・・・・・ 6 1
 自作応答メッセージ・・・・・・・・ 6 2

- メモリ
- 原稿の読み取り中に
 - メモリがいっぱいになったとき 4 5
 - メモリ送信 4 5
 - メモリ代行受信 5 0
 - メモリ内の受信文書が
 - プリント出力されないとき 1 1 3
 - メモリフル 4 5
 - メモリクリアレポート 5
- メロディ
- 着信メロディ 3 0
 - 保留メロディ 2 2
 - 保留メロディの設定 3 1
 - メロディ音 2 2
 - メロディハndsキャナの設定 8 1
- [モ]
- 文字がうすい原稿を送るとき 4 1
 - 文字コード表 2 3、3 5
 - モデムとの接続 1 1 7
- モニタ
- 居留守モニタ 6 0
 - モニタスピーカ 1 1
 - モニタスピーカ音量 2 9
- [ヨ]
- 用件
- 外出先で留守番電話の用件を聞く 6 9
 - 用件の再生 6 4
 - 用件の再生順序の設定 6 6
 - 用件の再生と消去 6 4
 - 用件の消去 6 5
 - 留守番電話に録音された用件や
 - 通話録音した内容を相手に聞かせる 3 4
- 用件転送 7 1
- 用件転送先の登録 7 1
 - 用件転送されたときの受けかた 7 2
 - 用件転送の解除 7 2
 - 用件転送のセット 7 2
- 読み取り
- 原稿の読み取り 7 7
 - 原稿の読み取り中に
 - メモリがいっぱいになったとき 4 5
 - ハndsキャナでの
 - 原稿の読み取りについて 7 7
 - 読み取りできる範囲 3 7
 - 読み取り濃度 4 1
 - 読み取り幅と読み取り長さ 7 7
- [ラ]
- らくらく電話帳 2 3
- ランプ
- ALPHA5ランプ 1 2、8 6
- [リ]
- リスト
- システムリスト 1 1 4
 - 電話番号リストのプリント 2 6
- リダイヤル 2 2
- オートリダイヤル 4 3、4 5、8 0
- リモート
- 外線リモート 6 8
 - リモート操作コード表 7 0
 - リモート操作の設定 6 8
 - リモート取り出し 6 8
 - リモートパスワードの登録 6 8
- 料金表示の設定 8 7
- [ル]
- 留守
- 留守解除のしかた 6 0
 - 留守設定での動作 5 9
 - 留守設定のしかた 6 0
 - 留守セット 6 0
- 留守番電話
- 外出先で留守番電話の用件を聞く 6 9
 - 外出先で留守番電話/ファクスを操作する 6 8
 - 留守番電話に録音された用件や
 - 通話録音した内容を相手に聞かせる 3 4
 - 留守番電話やファクスが入ったら
 - 外出先へ通知する 7 1
- 留守録着信データ 1 0 3
- [レ]
- レバー
- カバー開レバー 1 1
 - 黄色いレバー 1 1 1
- レポート
- 不達レポート 4 3、4 5、8 0
 - メモリクリアレポート 5
- [ロ]
- ローラの清掃 1 1 5
- 録音
- 応答メッセージを録音する 6 2
 - 通話中の会話を録音する 3 3
 - 通話録音 3 3
 - 通話録音した内容を相手に聞かせる 3 4
 - 通話録音した内容を聞く 3 4
 - 録音できる時間 3 3、6 0
- [ワ]
- ワイワイトーク 2 8
 - ワイワイトーク音量 2 9

NECパーソナルファクシミリ

スピークス SPEEX32 TA

取扱 説明書



注意 製品をご使用前に必ず本書をお読みください。
注意 本書はいつでも活用できるように大切に保管してください。

ご使用前の
注意

設置と
初期状態

電
話

ファクス

留守番

ハンズキャナ

DDIサービス
ALPHA5

「キャッチホン・ネット」
ダイヤルイン
NTTサービス

ナンバーディスプレイ

困ったときは

はじめに

このたびは留守番電話付きファクシミリ「s p e a x (スピークス) 3 2 T A」をお買い上げいただきまして、まことにありがとうございます。

ご使用の前に、この取扱説明書をよくお読みの上、正しくお使いください。

製品を安全に正しくお使いいただくための表示について

本書では製品を安全に正しくお使いいただくために、守っていただきたい事項を表示や図記号で示しています。表示や図記号の意味は次のとおりです。

 **警告** : 人が死亡するまたは重傷を負う可能性が想定される内容を示しています。

 **注意** : 人が傷害を負う可能性が想定される内容および物的損害のみの発生が想定される内容を示しています。

絵表示の例



記号は注意(危険・警告を含む)を促す内容があることを告げるものです。図の中や近傍に具体的な注意内容(左図の場合は高温注意)が描かれています。



記号は禁止の行為であることを告げるものです。図の中や近傍に具体的な禁止内容(左図の場合は分解禁止)が描かれています。



記号は行為を強制したり指示する内容を告げるものです。図の中や近傍に具体的な指示内容(左図の場合は電源プラグをコンセントから抜け)が描かれています。

本製品の故障・誤動作、停電あるいは天災等によって本製品が使用できなくなった場合、それに付随して生じる損害(通信・録音等上に生じる機会損失等)に対しては、当社は一切責任を負いかねますので、あらかじめご了承ください。

本製品を改造しないでください。改造・回路変更等を行った場合、当社は一切責任を負いません。

この装置は、情報処理装置等電波障害自主規制協議会(VCCI)の基準に基づくクラスB情報技術装置です。この装置は、家庭環境で使用することを目的としていますが、この装置がラジオやテレビジョン受信機に近接して使用されると、受信障害を引き起こすことがあります。取扱説明書に従って正しい取り扱いをしてください。

ご使用にあたってのお願い

本品をご使用にあたって、NTTのレンタル電話機が不要となる場合は、NTTへご連絡ください。ご連絡いただいた日をもって、「機器使用料」は不要となります。詳しくは、局番なしの116番(無料)へお問い合わせください。

本製品には米国の輸出管理法の規制を受ける製品が含まれており、輸出する場合、輸出先によっては米国政府の許可が必要です。

This equipment contains the components regulated under "U.S.A. Export Administration Regulations". Therefore, U.S. Government approval is required when exported to stipulated areas.

本製品（ソフトウェアを含む）は日本国内仕様であり、外国の規格等には準拠していません。本製品を日本国外で使用された場合、当社は一切責任を負いかねます。また、当社は本製品に関し海外での保守サービスおよび技術サポート等を行っていません。

This equipment (including the softwares) has the specifications to be used only in Japan. Also our maintenance service and technical supports are not available overseas.

故障のときはP.126のNECサービスステーションにご連絡ください。

| | | |
|--------|-------------------|-------|
| 品番 | speax32 TA | 年 月 日 |
| お買い上げ店 | TEL () | |

ND-21935 (J)

1998年 9 月 第 4 版

© NEC Corporation 1998

日本電気株式会社

〒108-8001 東京都港区芝五丁目 7 番 1 号

本書の内容の一部または全部を無断転載、無断複写することは禁止されています。
本書の内容については将来予告なしに変更することがあります。